

**UNIVERSIDAD PERUANA LOS ANDES**  
**FACULTAD DE INGENIERÍA**  
**ESCUELA PROFESIONAL DE ARQUITECTURA**



**TESIS**

**ACTIVIDADES CULTURALES Y APROPIACIÓN  
DEL ESPACIO PÚBLICO POR LOS USUARIOS EN  
LA PLAZA HUAMANMARCA DE HUANCAYO - 2023**

**PARA OPTAR EL TÍTULO PROFESIONAL DE  
ARQUITECTO**

**PRESENTADO POR**

**BACH. MONTES COAGUILA, SEBASTIAN REI.**

**ASESORES:**

**METODOLÓGICO: Dr. Dante Paul Mansilla Villanueva**

**TEMÁTICO: Arq. Edgar Alfred Huaman Gamarra**

**LÍNEA DE INVESTIGACIÓN INSTITUCIONAL:**

**TRANSPORTE Y URBANISMO**

**HUANCAYO – PERÚ**

**2023**

## **HOJA DE CONFORMIDAD DE JURADO**

---

**MTRA. HINOSTROZA RIVERA ROSALINDA SOLEDAD**

---

**MG. BARZOLA CAPCHA ELIZABETH BEATRIZ**

---

**ARQ. SALAZAR BALDEON JANET PATRICIA**

# **ASESORES**

---

## **ASESOR TEMÁTICO**

Arq. Edgar Alfred Huaman Gamarra

---

## **ASESOR METODÓLOGO**

Dr. Dante Paul Mansilla Villanueva

## **DEDICATORIA**

Esta investigación se la dedico a mis abuelas paternas Josefina y Consuelo, por ser el motivo de mi esfuerzo y dedicación

A los familiares y amistades que estuvieron presentes y sobre todo a las que no.

El Autor

## **AGRADECIMIENTO**

A la Universidad Peruana Los Andes por ser el lugar de constante enseñanza para mi formación profesional.

A los docentes de la escuela Profesional de Arquitectura por su doctrina que fueron esenciales en mi formación como profesional.

A amigos y mis familiares que colaboraron con la realización de la presente investigación.

## CONSTANCIA DE SIMILITUD

N ° 0009 - FI -2024

La Oficina de Propiedad Intelectual y Publicaciones, hace constar mediante la presente, que la **TESIS**; Titulado:

### ACTIVIDADES CULTURALES Y APROPIACIÓN DEL ESPACIO PÚBLICO POR LOS USUARIOS EN LA PLAZA HUAMANMARCA DE HUANCAYO - 2023

Con la siguiente información:

Con Autor(es) : **BACH. MONTES COAGUILA SEBASTIAN REI**

Facultad : **INGENIERÍA**

Escuela Académica : **ARQUITECTURA**

Asesor(a) Metodológico : **DR. MANSILLA VILLANUEVA DANTE PAUL**

Asesor(a) Temático : **ARQ. HUAMAN GAMARRA EDGAR ALFRED**

Fue analizado con fecha **08/01/2024**; con **120 págs.**; con el software de prevención de plagio (Turnitin); y con la siguiente configuración:

Excluye Bibliografía.

**Excluye citas.**

**Excluye Cadenas hasta 20 palabras.**

Otro criterio (especificar)

X
X

El documento presenta un porcentaje de similitud de **23 %**.

En tal sentido, de acuerdo a los criterios de porcentajes establecidos en el artículo N°15 del Reglamento de uso de Software de Prevención de Plagio Versión 2.0. Se declara, que el trabajo de investigación: **Si contiene un porcentaje aceptable de similitud.**

Observaciones:

En señal de conformidad y verificación se firma y sella la presente constancia.

Huancayo, 08 de enero de 2024.



**MTRA. LIZET DORIELA MAÑTARI MINCAMI**  
**JEFA**

Oficina de Propiedad Intelectual y Publicaciones

## CONTENIDO

<b>HOJA DE CONFORMIDAD DE JURADO .....</b>	<b>ii</b>
<b>ASESORES .....</b>	<b>iii</b>
<b>DEDICATORIA .....</b>	<b>iv</b>
<b>AGRADECIMIENTO.....</b>	<b>v</b>
<b>RESUMEN .....</b>	<b>xii</b>
<b>ABSTRACT .....</b>	<b>xiii</b>
<b>INTRODUCCIÓN.....</b>	<b>14</b>
<b>CAPITULO I .....</b>	<b>15</b>
1. Planteamiento del Problema .....	15
1.1. Descripción de la realidad problemática.....	15
1.2 Delimitación del problema.....	20
1.2.1 Delimitación Temporal .....	20
1.2.2 Delimitación Espacial .....	20
1.2.3 Delimitación Temática.....	21
1.3 Formulación del Problema.....	21
1.3.1 Problema General .....	21
1.3.2 Problema Específicos.....	21
1.4 Justificación de la investigación .....	22
1.4.1 Social .....	22
1.4.2 Práctica.....	22
1.4.3 Científica o Teórica.....	23
1.4.4 Metodológica .....	23
1.5 Objetivos.....	23
1.5.1 Objetivo General.....	23
1.5.2 Objetivos Específicos .....	23
<b>CAPITULO II.....</b>	<b>25</b>
2 MARCO TEÓRICO .....	25
2.1 Marco conceptual.....	25
2.1.1 Antecedentes .....	25
2.1.1.1 Antecedentes internaciones.....	25
2.1.1.2 Antecedentes nacionales .....	28
2.1.2 Marco conceptual.....	31
2.1.2.1. Actividades Culturales .....	31
2.1.2.1.1 DIMENSIONES PARA LA VARIABLE ACTIVIDADES CULTURALES .....	34

2.1.2.2 Apropiación de Espacios.....	43
2.1.2.2.1. DIMENSIONES DE APROPIACIÓN DE ESPACIO PÚBLICO .....	50
APROPIACIÓN DEL ESPACIO PÚBLICO .....	55
2.1.2.3 DEFINICIÓN DE TÉRMINOS .....	56
<b>CAPITULO III .....</b>	<b>58</b>
3 HIPÓTESIS .....	58
3.1 HIPÓTESIS GENERAL.....	58
3.2 HIPÓTESIS ESPECIFICAS .....	58
3.3 VARIABLES .....	58
3.3.1 DEFINICIÓN CONCEPTUAL DE LA VARIABLE .....	58
3.3.1.1 ACTIVIDADES CULTURALES.....	58
3.3.1.2 APROPIACIÓN DEL ESPACIO PÚBLICO .....	59
3.2.2 DEFINICIÓN OPERATIVA DE LA VARIABLE .....	59
3.2.2.1 VARIABLE DEPENDIENTE: ACTIVIDADES CULTURALES .....	59
3.2.2.2 APROPIACIÓN DEL ESPACIO PÚBLICO .....	59
3.2.3 OPERACIONALIZACIÓN DE LAS VARIABLES .....	60
<b>CAPITULO IV.....</b>	<b>61</b>
4 METODOLOGÍA .....	61
4.1 MÉTODO DE LA INVESTIGACIÓN.....	61
4.2 TIPO DE INVESTIGACIÓN .....	61
4.3 NIVEL DE INVESTIGACIÓN .....	61
4.4 DISEÑO DE LA INVESTIGACIÓN .....	61
4.5 POBLACIÓN.....	63
4.6 MUESTRA .....	63
4.7 TÉCNICAS E INSTRUMENTOS DE RECOLECCIÓN DE DATOS.....	64
4.8 INTERPRETACIÓN .....	65
4.9 PROCESAMIENTO DE LA INFORMACIÓN .....	66
4.10 Técnicas y análisis de datos .....	66
<b>CAPITULO V .....</b>	<b>68</b>
5 RESULTADOS .....	68
5.1 DESCRIPCIÓN DEL DISEÑO TECNOLÓGICO .....	68
5.1.2 RESULTADO DESCRIPTIVO DE LAS VARIABLES .....	68
5.1.2.1 RESULTADOS DE LA VARIABLE X.....	68
5.1.2.2 RESULTADOS DE LA VARIABLE Y.....	69
5.1.3 RESULTADO DESCRIPTIVO DE LAS DIMENSIONES.....	70



5.1.3.1 DIMENSIONES DE LA VARIABLE X.....	70
5.1.3.2 DIMENSIONES DE LA VARIABLE Y.....	73
5.1.4 CONTRASTACIÓN DE HIPÓTESIS .....	76
5.1.4.1 PRUEBA DE HIPÓTESIS GENERAL.....	77
5.1.4.2 PRUEBA DE HIPÓTESIS ESPECÍFICA 1 .....	78
5.1.4.2 PRUEBA DE HIPÓTESIS ESPECÍFICA 2.....	79
5.1.4.3. PRUEBA DE HIPÓTESIS ESPECÍFICA 3 .....	80
<b>CAPITULO VI.....</b>	<b>82</b>
DISCUSIÓN DE RESULTADOS.....	82
CONCLUSIONES .....	88
RECOMENDACIONES.....	90
BIBLIOGRAFÍA .....	92
<b>ANEXOS .....</b>	<b>94</b>

## CONTENIDO DE FIGURAS

Figura 1. Acontecimientos importantes realizados últimamente en la Plaza Huamanmarca.....	21
Figura 2. Fundamentos de los indicadores cultural 2030 (UNESCO 2030) .....	33
Figura 3-. Acontecimientos importantes realizados en parques y plazas de Huancayo .	42
Figura 4. Conducta territorial – modelo de Brower.....	47
Figura 5. Modelo explicativo de apropiación, E. Pol (1996) .....	49
Figura 6. Modelo dual de apropiación.....	50
Figura 7. Modelo Dual de la Apropiación.....	52
Figura 8: Apropiación del espacio público, según Vitor. Y (2020) .....	55
Figura 9. Esquema metodológico conceptual que representa la articulación de las personas con los lugares. ....	56
Figura 10. Diseño de Correlación.....	62
Figura 11. Variable X: Actividades culturales .....	69
Figura 12. Variable Y: Apropiación del espacio público .....	70
Figura 13. Dimensión X1: Cultura y cohesión social.....	71
Figura 14. <i>Dimensión X2: Acceso a la cultura</i> .....	72
Figura 15. Dimensión X3: Participación cultural .....	73
Figura 16. Dimensión Y1: Acción de transformación.....	74
Figura 17. Dimensión Y2: Identificación simbólica .....	75
Figura 18. Dimensión Y3: Apego al lugar .....	76

## CONTENIDO DE TABLAS

Tabla 3-1 Variable dependiente.....	60
Tabla 3-2. Variable independiente.....	60
Tabla 4-1. Evaluación de juicio de expertos – Variable de Actividades Culturales .....	64
Tabla 4-2. Evaluación de juicio de expertos – Variable de Apropiación de Espacio Público .....	64
Tabla 4-3. Análisis de confiabilidad por prueba piloto para la variable actividades culturales.....	65
Tabla 4-4. Variable de actividades culturales.....	65
Tabla 4-5. Variable de apropiación de espacio público.....	65
Tabla 5-1. <i>Variable X: Actividades culturales</i> .....	68
Tabla 5-2. <i>Variable Y: Apropiación del espacio público</i> .....	69
Tabla 5-3. Dimensión X1: Cultura y cohesión social.....	70
Tabla 5-4. Dimensión X2: Acceso a la cultura.....	71
Tabla 5-5. <i>Dimensión X3: Participación cultural</i> .....	72
Tabla 5-6. Dimensión Y1: Acción de transformación.....	73
Tabla 5-7. Dimensión Y2: Identificación simbólica .....	74
Tabla 5-8. Dimensión Y3: Apego al lugar .....	75
Tabla 5-9. Prueba de normalidad.....	77
Tabla 5-10. Correlación entre X: Actividades culturales y Y: Apropiación del espacio público .....	78
Tabla 5-11. Correlación entre X: Actividades culturales y Y1: Acción de transformación .....	79
Tabla 5-12. Correlación entre X: Actividades culturales y Y2: Identificación simbólica .....	80
Tabla 5-13. Correlación entre X: Actividades culturales y Y3: Apego al lugar .....	81

## RESUMEN

El problema principal de la investigación fue ¿si existe relación entre las actividades culturales y la apropiación del espacio público por los usuarios en la Plaza Huamanmarca de Huancayo – 2023?, que tuvo como objetivo establecer la relación entre las actividades culturales y la apropiación de espacio público por parte de los usuarios en la Plaza Huamanmarca de Huancayo – 2023. La investigación tubo un enfoque cuantitativo, tipo aplicada, nivel de investigación correlacional y diseño no experimental transversal correlacional, la muestra estuvo conformada por 271 personas que son usuarios de la Plaza Huamanmarca, se aplico un muestreo probabilístico, en la recolección de datos se empleó la técnica de la encuesta, como instrumento de se usó el cuestionario de escala tipo Likert, para ambas variables, que fueron previamente evaluadas por el alfa de Cronbach y validados por los expertos. Debido a que las variables y dimensiones son de tipo ordinal, se aplicará la prueba no paramétrica de correlación Rho de Spearman. Como resultado se indicó que existe una correlación positiva moderada de 0,571 entre las actividades culturales y la apropiación del espacio público en la Plaza Huamanmarca de Huancayo. Esto significa que a medida que aumentan las actividades culturales, también aumenta la apropiación del espacio público por parte de los usuarios. Esta correlación es estadísticamente significativa con un valor  $p = 0,000$  lo cual es menor a 0.05. Estos hallazgos respaldan la idea de que las actividades culturales juegan un papel importante en la forma en que las personas se apropian y disfrutan del espacio público en la Plaza Huamanmarca. Por lo tanto, se demuestra que existe una relación significativa entre las actividades culturales y la apropiación del público por los usuarios en la plaza Huamanmarca de Huancayo – 2023.

**Palabras clave:** Actividades Culturales, Apropiación del espacio público, Plaza Huamanmarca, Identidad del Lugar, Espacio simbólico

## ABSTRACT

The main problem of the research was whether there is a relationship between cultural activities and the appropriation of public space by users in the Plaza Huamanmarca of Huancayo - 2023?, which aimed to establish the relationship between cultural activities and the appropriation of space public by users in the Plaza Huamanmarca of Huancayo - 2023. The research had a quantitative approach, applied type, level of correlational research and non-experimental transversal correlational design, the sample was made up of 271 people who are users of the Plaza Huamanmarca, probabilistic sampling was applied, the survey technique was used in data collection, the Likert-type scale questionnaire was used as an instrument for both variables, which were previously evaluated by Cronbach's alpha and validated by The experts. Because the variables and dimensions are ordinal, the non-parametric Spearman Rho correlation test will be applied. As a result, it was indicated that there is a moderate positive correlation of 0.571 between cultural activities and the appropriation of public space in the Plaza Huamanmarca of Huancayo. This means that as cultural activities increase, the appropriation of public space by users also increases. This correlation is statistically significant with a p value = 0.000 which is less than 0.05. These findings support the idea that cultural activities play an important role in the way people appropriate and enjoy public space in Plaza Huamanmarca. Therefore, it is demonstrated that there is a significant relationship between cultural activities and the appropriation of the public by users in the Huamanmarca square of Huancayo - 2023.

Keywords: Cultural Activities, Appropriation of public space, Plaza Huamanmarca, Identity of the Place, Symbolic space

## INTRODUCCIÓN

Las actividades culturales a nivel internacional se han vuelto puntos de interés a desarrollarse en diferentes ciudades y al no tener adecuados espacios definidos para estas actividades o no tener ninguno, las actividades culturales se dan en espacios de usos mixtos o mediante la apropiación de espacios públicos abiertos en la ciudad por parte de los diferentes usuarios.

Es así como hoy en día en la ciudad de Huancayo en diferentes espacios públicos abiertos se desarrollan varias actividades culturales alrededor de los parques y de las plazas, ya que son espacios propicios y de alta concentración dentro de la ciudad para el desenvolvimiento de personas que se identifican con estos para desarrollar manifestaciones tan simples como complejas, como son las actividades culturales que son punto de refuerzo para la pervivencia de la cultura e identidad Wanka de los habitantes propios de la ciudad y a la vez también genere un punto de interés turístico para los visitantes tanto en meses festivos como en fechas variadas.

En los espacios públicos que se tienen dentro de la ciudad, encontramos áreas de circulación como vías y avenidas, que son también puntos de apropiación en ciertas actividades y manifestaciones al cierre de calles; y dentro de la ciudad podemos ver un mayor desarrollo en el Parque Constitución y la Plaza Huamanmarca.

La presente investigación busca identificar el grado de relación que se tiene entre las actividades culturales y la apropiación de espacios público en la plaza Huamanmarca por los diferentes usuarios, sean locales, de las cercanías distritales o turistas.

## CAPITULO I

### 1. Planteamiento del Problema

#### 1.1. Descripción de la realidad problemática

En la actualidad, de acuerdo con el Informe Mundial sobre la Cultura para el Desarrollo Urbano Sostenible desarrollado por la UNESCO (2017) se nos indica la importancia que vienen conformando las actividades culturales en el planteamiento de la renovación e innovación de los espacios urbanos a nivel mundial. Nombrando a la cultura como un futuro urbano, que debe tener un espacio definido o un espacio que se pueda apropiarse por estas actividades culturales de manera momentánea o en cortos plazos, sin que se transforme la imagen original del espacio público.

UNESCO (2017), dentro del análisis regional nos dice que *“Gracias a las nuevas generaciones de emprendedores culturales, la cultura facilita cada vez más la participación comunitaria y la creación de nuevos vínculos entre los gobiernos y los ciudadanos”* (1), un ejemplo de ello son las nuevas manifestaciones culturales que van ganando importancia dentro de las actividades cotidianas de los ciudadanos que los gobiernos apoyan mediante publicidad o simplemente dando permisos para que estas se desarrollen en espacios públicos abiertos.

Así mismo el desarrollo y la importancia de la población en la época actual va creciendo y aumentando como nos señala el artículo de *“Arquitectura de usos mixtos en Latinoamérica”* de **Iñiguez (2022)**.

*“Siendo motores de la economía y la producción, las ciudades alojan a las mayores masas de población y se estima que para el año 2050, llegarán a concentrar al 70% de la población mundial. En este contexto, arquitectos y arquitectas incorporan día tras día la articulación de usos mixtos en sus edificaciones buscando favorecer la diversificación y evitar la monofuncionalización.”* (2)

Todo esto consecuencia actual de los pocos espacios públicos que puedan generar usos mixtos en las ciudades de Latinoamérica, donde los espacios no cerrados como las calles, vías, parques y plazas se usan para diferentes manifestaciones como son las actividades culturales, generando las apropiaciones de estos espacios por parte de la creciente población céntrica en estas.

En la investigación realizada por la UNESCO (2017) en el estudio del Caso 50 – Lima (Perú) sostiene que:

*“Entre 1938 y principios de 1970, unos treinta coliseos (al aire libre o cubiertos por carpas) proporcionaban entretenimiento al creciente número de familias emigrantes. Un programa de una tarde y una noche incluiría algunos titulares, así como varias asociaciones de tierras altas, cada una representando música típica de su región de origen”* (1 pág. 120).

Todo ello como consecuencia de la gran cantidad de actividades que fortalezcan su identidad, cuando se encuentran fuera de sus lugares de origen y a su vez como un efecto de interés para las personas a las cuales les parece atrayente estas representaciones. Esto nos muestra que hay una gran demanda de un espacio público urbano, en donde ser parte activa o pasiva de las representaciones de actividades sociales y culturales es necesaria para que las personas se sientan involucradas y representadas. Esto no implique que debería de existes un espacio concreto y definido para estos movimientos, sino más bien resaltar la necesidad de un espacio donde las manifestaciones culturales puedan existir por una duración efímera, a lo que denominamos apropiación de espacio público.

En la misma investigación realizada por la UNESCO (2017) en el estudio del Caso 50 – Lima (Perú) afirma que: *“A finales de la década de 1970, las asociaciones trabajaron organizando sus propios eventos musicales en parques, patios de colegios, salas alquiladas o sus propios clubes.”* (1 pág. 120). Estas asociaciones unidas por afinidad social o cultural no contaban con los espacios adecuados para desarrollar sus eventos musicales y generando los primeros casos de aprobación de espacios públicos abiertos como fueron y son en parques o plazas, por no tener un acceso restringido, demostrando así que las personas ven oportunidades de apropiar un espacio libre para ciertas manifestaciones que las identifiquen. Entonces podemos concretar que los espacios vacantes son potenciales para la apropiación por parte de los propios ciudadanos o los que están de paso, y de esta forma:



Haciendo un acercamiento local en el estudio de tesis de Acevedo y Tupac (2018) sobre “Configuración Socio - Espacial en las Plazas de la Zona Monumental de la Ciudad de Huancayo”, sostiene en su introducción que

*“El uso cotidiano de las plazas principales de la ciudad de Huancayo se ve afectado por eventos sociales esporádicos. Estos espacios a pesar de que son técnicamente diseñados producen configuraciones espaciales que responden con dificultad al uso cotidiano, aún peores son las respuestas del espacio organizado en las plazas frente a hechos sociales esporádicos.”* (pág. 03).

Afirmando que las plazas de la Zona monumental de la ciudad de Huancayo, en la que de mayor extensión es la Plaza Huamanmarca, a pesar de ser espacios diseñados y de gran importancia para actividades cotidianas y manifestaciones sociales no responden bien estas, pero aun así son lugares de convocatoria.

En base a lo anterior nos señala un artículo de RPP Escrito por **Paz (2011)**, mencionado que la *“La Dirección Regional de Cultura de Junín, el Taller de Arte Bel Canto y el Instituto de la Juventud y Cultura de la Municipalidad Provincial de Huancayo, invitan a toda la población a participar de esta I Cantata de Villancicos”* (3), afirmando que las plazas de Huancayo son lugares de convocatoria no solo por parte de la población y asociaciones culturales sino que también por parte de organizaciones del estado, para diferentes actividades culturales, sociales y de expresión. Ya que estos espacios por ser céntricos y de trascendencia dentro de la ciudad facilitan la aglomeración de ciudadanos que viven alrededor o que están de paso.

Así tenemos a (**Rabotnikof, 1993**) quien define al espacio público como “un lugar donde cualquier persona tiene el derecho de circular, hacer uso y disfrutar” (4 págs. 75-98) El tema de los espacios públicos no ha pasado desapercibido para su estudio alrededor del mundo de esta forma:

(**Montanari, 2014**) En el artículo, *“Realzar las estancias de la ciudad. Percepciones del diseño interior urbano y contemporáneo”* (5 págs. 1-5). Expone que realzar las estancias urbanas, produce experiencias y contenidos significativos semejantes con el aumento de los esfuerzos en reavivar los espacios públicos abiertos. Así mismo la importancia del significado y de las actividades que caracterizan a los espacios urbanos en las ciudades y como estas se vieron extremadamente reducidas a principios del siglo XX por fenómenos económicos, demográficos y socioculturales que empezó a modificar

su uso, estructura y sentido dentro de la configuración urbana de cada ciudad. Esto nos muestra que los espacios públicos en ciudades ya configuradas pueden cambiar en base a los usos que le atribuyen las personas o por las manifestaciones culturales que se desarrollan en este espacio abierto. En mención a esto podemos rescatar que con una dirección pensada estas manifestaciones culturales pueden realzar una mejor imagen del espacio público abierto en la ciudad y más si estas tienen un antecedente histórico.

“En el 2010, el 18.1% de la población peruana de más de 12 años participó al menos una vez en una actividad cultural fuera del hogar en la última semana” (UNESCO, 2016). Para ese año Huancayo tenía una población de 362.716 habitantes, el 18.1% sería 65,651 y para el 2017 la población era de 456,250 Habitantes (INEI, 2018). Si lo comparamos con el mismo porcentaje a la fecha del 2018, que fue el último censo nacional, entonces más de 82,581 habitantes de más de 12 años en el departamento de Junín participarían por los menos en alguna actividad relacionado con la cultural en la semana. Ellos necesitan un espacio donde desenvuelva y transmita las expresiones culturales.

De igual manera **Vallejo (2023)** en el estudio de tesis para un centro cultural de danzas en Huancayo, nos señala que

“Con la permeabilidad arquitectónica los usuarios estarán pendientes de las diferentes actividades que se realizan, ya que las espacialidades estará vinculadas visualmente, espacialmente y sensorialmente, la conexión del proyecto con su entorno y con los espacios públicos será parte de la experiencia que este mismo transmite, el proyecto se puede atravesar físicamente, sensorialmente y visualmente, existiendo una continuidad especial que conecta los diferentes espacios, ya sea desde el exterior al interior o del interior al exterior...” (6 pág. 6)

. Al proponer un espacio permeable señala que los usuarios están atentos a las actividades que se desarrollan en sus extensiones, lo cual refuerza la idea de que los espacios al estar vinculados son de inclusión, de transición y de experiencias, visuales, espaciales, y sensoriales.

Entonces en lo señalado afirmamos que un espacio vinculado con el espacio de transición y de estancia, como es el espacio público abierto, es idóneo para generar interés de los usuarios para querer involucrarse activa o pasivamente con estas manifestaciones

Así mismo en respuesta a la necesidad de espacios donde poder realizar actividades culturales nacen investigaciones de tesis que proponen centros culturales como la de **Flores (2016)** en donde en su introducción señala que

*“Actualmente, la difusión cultural en nuestro país es muy pobre y carece de lugares especializados en propagar nuestra cultura y en difundir el desarrollo artístico. Es por esto que se plantea un Centro Cultural que ayude a conservar la identidad cultural local, especialmente entre los más jóvenes; un lugar en el que se desarrollen servicios culturales y actividades de creación, formación y difusión en diferentes ámbitos de la cultura Huanca.”*

(7 pág. 4)

. En base a esta afirmación nace la propuesta por parte de Flores de crear un centro cultural en base a la carencia de espacios que puedan suplir estas actividades en la ciudad.

De igual manera, **Ramos (2022)** en su artículo del DIARIO CORREO sobre la feria del libro 2022 titulado

*“Unas 67 editoriales ponen 50 mil libros en oferta en la FELIZH” redacta que “Cabe mencionar que los organizadores, han considerado a Junín como una de las regiones, as ilustradas y cultas del Perú. Tal es así que el 70% de los eventos a realizarse en la XII FELIZH pertenecen al talento local. Es por ello que casi todas las personalidades y agrupaciones representativas del Valle del Mantaro y la Región Junín, serán parte de las mas de 120 actividades culturales que presentara la feria del libro.”* (8 pág. 24)

. De esta manera se menciona la importancia que la Explanada de la Plaza Huamanmarca, para una de las mayores actividades que se desarrollan cada año en nuestra ciudad. Todos los años estas actividades se desarrollan en espacios improvisados con solo una cobertura.

A lo cual en el estudio presente no se plantea un nuevo espacio sino adaptar un espacio ya existente y que ya cumpla con cierta acogida de actividades culturales, las cuales no son del todo bien emplazadas. Tomando como referencias las Plazas del centro de la ciudad de Huancayo, se propone a la Plaza Huamanmarca como el espacio público abierto adecuado para nuestro caso de estudio por ser una plaza cívica, de mayor extensión y de mayor espacio libre, que ya se tienen antecedentes de apropiar por las actividades culturales, sociales y cívicas en la ciudad de Huancayo.

## 1.2 Delimitación del problema

### 1.2.1 Delimitación Temporal

La investigación de “Actividades Culturales Y Apropiación Espacio Público Por Los Usuarios En La Plaza Huamanmarca De Huancayo – 2023” tendrá una delimitación temporal que abarca un periodo de análisis entre los meses de julio y diciembre del año 2023. Durante este tiempo definido, se llevará a cabo las actividades de investigación necesaria para alcanzar los objetivos planteados y recolectar los datos que sean requeridos para el análisis

### 1.2.2 Delimitación Espacial

La presente investigación se realizó en el departamento de Junín, provincia de Huancayo, en la Plaza Huamanmarca de la ciudad de Huancayo, específicamente en los espacios públicos abiertos de la plaza cívica.

Anualmente la explanada de Plaza Huamanmarca, alberga más de 100 actividades diferentes como lo señala Casas (2017) en su investigación sobre “Los imaginarios urbanos y el espacio público del área central de la Ciudad de Huancayo”. Donde señala que:

*“Sobre la Plaza Huamanmarca, el 22.66 % de los ciudadanos señaló como acontecimiento importante las ferias (gastronómica, de artesanías, etc.), de manera particular, el 15.63 % menciona la feria del libro, y el 14.84 % menciona los conciertos (rock, serenata a Huancayo, entre otros). Son actividades que se realizan, por lo general organizados por la municipalidad, estas han sido bien aceptadas por la sociedad. Este espacio público siempre ha tenido un carácter importante como lugar de encuentro; su amplitud y sus áreas duras la han caracterizado para la realización de las actividades señaladas” (9 pág. 63)*

Señalando la Relevancia que tiene este parque así mismo menciona que es un espacio que a pesar de las continuas marchas de protesta o mítines que terminan en la Plaza, las personas señalan que más relevancia tienen las actividades culturales, peor sin embargo en la investigación presente consideramos a las manifestaciones políticas como una manifestación cultural más. Lo cual refuerza nuestro interés en la Plaza Huamanmarca.

Actividad	Frecuencia	Porcentaje	Porcentaje acumulado
Aniversario de Huancayo	29	7.55 %	7.55 %
Campaña médica	15	3.91 %	11.46 %
Conciertos (rock, cumbia, otros)	57	14.84 %	26.3 %
Decoración navideña	13	3.39 %	29.69 %
Eventos culturales	20	5.21 %	34.90 %
Feria del libro	60	15.63 %	50.53 %
Ferias (gastronómicas, artesanías, otros)	87	22.66 %	73.19 %
Llegada de comparsas	25	6.51 %	79.70 %
Mitin	25	6.51 %	86.21 %
Protestas	17	4.43 %	90.64 %
Otros	24	6.23 %	96.87 %
No sabe	12	3.13 %	100.00 %
<b>Total</b>	<b>384</b>	<b>100.00 %</b>	

Figura 1. Acontecimientos importantes realizados últimamente en la Plaza Huamanmarca

Fuente: Los imaginarios urbanos y el espacio público del área central de la ciudad de Huancayo por Casas, 2017, p. 62.

### 1.2.3 Delimitación Temática

La delimitación temática se enfoca a las variadas actividades culturales y su relación con la apropiación del espacio público, para ello, se identificarán los niveles de apropiación de estos espacios por parte de los usuarios, se evaluará la funcionalidad de los espacios públicos y sobre ello se propondrá una solución y/o mejora para que las actividades culturales puedan desarrollarse con una mejor forma de apropiación.

## 1.3 Formulación del Problema

### 1.3.1 Problema General

- ¿Qué relación existe entre las actividades culturales y la apropiación del espacio público por los usuarios en la plaza Huamanmarca de Huancayo - 2023?

### 1.3.2 Problema Específicos

- ¿Existe una relación entre las actividades culturales y la dimensión acción de transformación de la apropiación del espacio público por los usuarios en la plaza Huamanmarca de Huancayo - 2023?

- ¿Existe una relación entre las actividades culturales y la dimensión identificación simbólica de la apropiación del espacio público por los usuarios en la plaza Huamanmarca de Huancayo - 2023?
- ¿Existe una relación entre las actividades culturales y la dimensión apego al lugar de la apropiación del espacio público por los usuarios en la plaza Huamanmarca de Huancayo - 2023?

#### **1.4 Justificación de la investigación**

Al no tener espacios dedicados a las actividades culturales se crean espacios mixtos que puedan generar la apropiación en el espacio público, estas manifestaciones generan la aglomeración de personas que ocupan y se apropian de los espacios en diferentes escalas, dependiendo de las diferentes actividades y como estas desean involucrar a las personas.

##### **1.4.1 Social**

La presente investigación será relevante porque permitirá determinar cómo las actividades culturales se desarrollan en el espacio público de la Plaza Huamanmarca y de qué manera estos espacios son improvisados e inadecuados en la actualidad para estas manifestaciones.

Las actividades que se desarrollan en el presente y que se desarrollarán, son variadas y se van agregando a una lista de actividades juntos con las necesidades de pertenencia.

##### **1.4.2 Práctica**

La presente investigación servirá para que los organismos del estado y particulares interesados tomen en consideración el comportamiento de los usuarios en las actividades culturales en el espacio físico de la Plaza Huamanmarca, esto servirá para hacer propuestas urbanas que satisfagan las necesidades del usuario frente a las manifestaciones culturales y sociales; que ayudara de base como apoyo a sucesivos estudios urbanísticos.

### **1.4.3 Científica o Teórica**

La recopilación de información servirá para ampliar el conocimiento sobre las actividades culturales y como estas se apropian del espacio público de la Plaza Huamanmarca, y así poder generar estándares comparativos que ayudaran de base de apoyo para sucesivos estudios culturales, sociales, y urbanísticos, del mismo modo permitirá profundizar en los temas de urbanismo de apropiación del espacio público para así poder enriquecer la información acerca de este tema.

### **1.4.4 Metodológica**

En el marco metodológico, ayudara a las personas e investigadores a utilizar instrumentos con validez y fiabilidad probadas para las variables de interés, sobre todo en el campo de las actividades culturales y sobre la apropiación de los espacios públicos en plazas, y se aportarán citas para facilitar investigaciones futuras.

## **1.5 Objetivos**

### **1.5.1 Objetivo General**

- Determinar si existe una relación entre las actividades culturales y la apropiación del espacio público por los usuarios en la plaza Huamanmarca de Huancayo - 2023

### **1.5.2 Objetivos Específicos**

- Determinar si existe una relación entre las actividades culturales y la dimensión acción de transformación de la apropiación del espacio público por los usuarios en la plaza Huamanmarca de Huancayo - 2023
- Determinar si existe una relación entre las actividades culturales y la dimensión identificación simbólica de la apropiación del espacio público por los usuarios en la plaza Huamanmarca de Huancayo - 2023

- Determinar si existe una relación entre las actividades culturales y la dimensión apego al lugar de la apropiación del espacio público por los usuarios en la plaza Huamanmarca de Huancayo – 2023



## **CAPITULO II**

### **2 MARCO TEÓRICO**

#### **2.1 Marco conceptual**

##### **2.1.1 Antecedentes**

###### **2.1.1.1 Antecedentes internaciones**

**MUÑOS Y QHIZHPE (2019) En su tesis para obtener el grado de Arquitectas, Titulado “La percepción de la población como criterio de diseño del espacio público en el Centro Histórico de Cuenca. Caso de estudio: Plaza El Vergel y Plaza El Carbón” (10)**

#### **Resumen:**

Uno de los retos actuales al realizar intervenciones en espacios públicos, es captar la dinámica social que acoge, en tanto componente vital de las ciudades en el que se gestan actividades sociales que contribuyen a la interacción y encuentro de las personas. A ello se adiciona la necesidad de contar con información trascendental para las decisiones de diseño. En este trabajo se plantea una metodología para el diagnóstico de espacios públicos que permita derivar luego en respuestas congruentes con la dinámica y el rol que desempeñan en el contexto de las ciudades, sin que se pierda la personalidad que le imprimen las actividades barriales. La propuesta se formula bajo el enfoque sistémico que identifica a los componentes de las distintas dimensiones (físico-espacial, social, cultural, ambiental y de seguridad) que lo estructuran, sus interrelaciones y su incidencia en la configuración física y las cualidades del espacio; siendo actualmente su

eje principal la percepción de la población. La metodología se aplica en las El Carbón y Plazas El Vergel, la cuales se ubican en barrios patrimoniales al borde del Centro Histórico de Cuenca, Ecuador; esta siendo compuesta por tres herramientas metodológicas: observación, encuestas y entrevistas, cada una cumple un objetivo específico y permite validar o confrontar la información obtenida. El trabajo culmina con la formulación de criterios de diseño en base con los aspectos negativos o positivos determinados en las áreas de estudio, relacionados a los criterios de calidad de los espacios públicos: accesibilidad, protección, confort e imagen, identidad, usos y actividades. La población es infinita y el tamaño de la muestra es de 197 asistentes en la Plaza El Vergel y Plaza El Carbón. Y finalmente se llega a la conclusión de que “Es inherente la relación entre el espacio público y la población que lo habita, ya que esta misma brinda dinamismo y condiciona las actividades que se desarrollan en el sitio. Su contribución en los procesos permite volverlos viables, lograr un entendimiento integral y una conceptualización de como la sociedad percibe, crea y usa el espacio de manera simultánea.”

**GUADARRAMA Y PICHARDO (2020) “La apropiación y el uso del espacio público. Los bienes comunes en el parque urbano. Economía Sociedad Y Territorio”, (11)**

**Resumen:**

Desarrollan la investigación titulada “La apropiación y el uso del espacio público. Los bienes comunes en el parque urbano. Economía Sociedad Y Territorio”, este estudio se desarrolla con un enfoque cualitativo y tiene como lugar de estudio a la ciudad de Toluca en México, siendo el caso a estudiar el Parque “Simón Bolívar”. Tiene como objetivo comprender la complejidad del espacio público y las relaciones entre los actores y parte del entendimiento del espacio público como bien social y como un proceso social en constante reconfiguración. Las conclusiones permiten aseverar que el espacio público es un escenario donde los usos que se crean y se recrea constantemente a partir de las actividades que se desarrollan y las

formas de apropiación que se desarrollan en él. Esta situación podría generar una aparente fragilidad susceptible de generar caos, pero este es controlado en la medida que haya consensos sobre su uso entre los usuarios que interviene en él, en ese sentido recalca el peso de la gestión para llevar delante un control adecuado y encausar el compromiso de sus pobladores.

**IZQUIERDO Y JIMÉNEZ, (2021), desarrollan la investigación titulada “Apropiación del espacio público, sentido de pertenencia en la Plaza Santo Domingo y el Parque San Sebastián del centro histórico de Cuenca”, como tesis para optar los grados de Arquitectos, en la Universidad del Azuay. Ecuador. (12)**

**Resumen:**

La investigación tiene como objetivo identificar cuales son las causas de la falta de apropiación de la Plaza Santo Domingo y el Parque de San Sebastián en el centro histórico de Cuenca. El tipo de investigación se desarrolla con una metodología cualitativa y cuantitativa. El universo es de 2508 en la Plaza Santo Domingo y 2172 personas en el Parque San Sebastián, el número de encuestados es de 67 personas para ambos espacios, y 31 personas para el Parque San Sebastián. Se utilizó el método de observación y entrevista como técnica y como instrumento la ficha de observación y adicionalmente el cuestionario. Los resultados indican que la permanencia y circulación en ambos casos presentes son señalados como lugares de paso muy encima de la permanencia en un porcentaje de 86% en la Plaza Santo Domingo y un 37% en la Parque San Sebastián, la calidad del espacio público el Plaza Santo Domingo señala que cumple con características de accesibilidad, pero la ya escasa vegetación no tiene mantenimiento, por lado contrario el Parque San Sebastián no cumple con las características de le den una correcta accesibilidad y tampoco tiene un mantenimiento adecuado en el. Para las actividades comunes la plaza es considerado como punto de encuentro por ser un espacio céntrico predominando el comercio, en cuanto el parque es más confortable invitando a las personas a permanecer en el. En la seguridad en ambos

espacios se evidencia una poca iluminación lo que produce que la gente se aleje o no lo recorran por lo que es insatisfactorio. Finalmente, en cuanto a la apropiación de los espacios se evidencia que en ambos han ido disminuyendo la cantidad de viviendas, transformándose en una zona comercial lo que generó el despojo de habitantes hacia otros lugares produciendo que no haya apropiación más que las personas extranjeras que visitan estos lugares. Como conclusiones se llega a que los espacios mencionados pueden mejorar su calidad y mantenimiento incentivando una apropiación mas constante, permitiendo la participación generando sentido de pertenencia en los habitantes, por lo que es importante que los espacios públicos se conecten con las personas que residen mas próximos a estos espacios, ya que si no existe un vínculo a estos espacios, seguirán abandonados y por lo tanto no se desarrollará la apropiación. Es importante señalar que a pesar de las condiciones de diseño al no conectarse con las viviendas como se demostró en el caso San Sebastián la apropiación y sentido de pertenencia decaerá.

#### **2.1.1.2 Antecedentes nacionales**

**Vitor (2021) “Apropiación del Espacio Público en las Ferias Tradicionales de las Ciudades de Huancayo y Chupaca” (13)**

Resumen:

La presente investigación; “APROPIACIÓN DEL ESPACIO PÚBLICO EN LAS FERIAS TRADICIONALES DE LAS CIUDADES DE HUANCAYO Y CHUPACA” respondió al siguiente problema; ¿Qué diferencia existe en la apropiación del espacio público entre las ferias tradicionales de las ciudades de Huancayo y de Chupaca?, el objetivo general fue: Establecer la diferencia que existe en la apropiación del espacio público entre las ferias tradicionales de las ciudades de Huancayo y de Chupaca, la hipótesis general que se verifico es: “Existe diferencia significativa en la apropiación del espacio público entre las ferias tradicionales de las ciudades de

Huancayo y Chupaca”. El método general de la presente investigación es el método científico. La investigación fue de tipo aplicada, de nivel descriptivo - comparativo y de diseño no experimental - transversal. La población es infinita, el tipo de muestreo es no probabilístico o dirigido y a su vez el tamaño de la muestra es 369 asistentes por cada feria. Finalmente, se confirmó la hipótesis planteada; existe diferencia significativa de la apropiación del espacio público entre las ferias tradicionales de las ciudades de Huancayo y de Chupaca, ya que la evidencia estadística lo confirma con un  $p$  valor de  $0.05 \geq 0.000$ .

**Quiroz (2018) “Transformaciones del espacio público en el parque Constitución y plaza Huamanmarca de la zona monumental de Huancayo – 2018” (14)**

**Resumen:**

El presente trabajo de investigación se realizó a partir del siguiente problema: ¿Qué diferencias hay en las transformaciones del espacio público en el parque Constitución y la plaza Huamanmarca de la zona monumental de Huancayo? con el objetivo de Conocer las diferencias en las transformaciones del espacio público en el parque Constitución y la plaza Huamanmarca de la zona monumental de Huancayo, la hipótesis formulada que se desarrollo fue: Existen diferencias significativas en las transformaciones del espacio público en el parque Constitución y la plaza Huamanmarca de la zona monumental de la ciudad de Huancayo. El método general de la investigación utilizado, fue el científico. Como métodos específicos el descriptivo y estadístico. Esta investigación fue de tipo Aplicada, de nivel descriptivo comparativo y a su vez de diseño no experimental. Se consideró una población de 1033 usuarios en la plaza Huamanmarca con una muestra de 279 personas y 803 usuarios en la plaza Constitución con una muestra de 260 personas, el muestreo utilizado es probabilístico. Para el análisis de datos se utilizó la estadística descriptiva e inferencial. Se ha concluido que existen una diferencias significativas en las transformaciones del espacio público en el parque Constitución y la plaza Huamanmarca de la zona monumental de la ciudad de Huancayo.

Para demostrarlo, se aplicó el estadígrafo U de Mann-Whitney, donde el valor p de 95% de confiabilidad, con un error máximo de 5%, por lo tanto, el valor  $\alpha$  es 0.05, sabiendo que el valor  $p = 0.05$  y mayor que el Sig. Asintótica (Bilateral) que es 0.025; entonces se aceptó la hipótesis formulada.

**Solis P, y Veliz O. (2022) “Actividades Exteriores Y Apropiación Del Espacio Público En La Alameda Clodoaldo Espinoza Bravo – Jauja 2022 – Huancayo – 2022” (15)**

**Resumen:**

El problema principal de la investigación fue ¿Qué relación existe entre las actividades exteriores y la apropiación del espacio público en la alameda Clodoaldo Espinoza Bravo de Jauja?, que tuvo como objetivo establecer la relación entre las actividades exteriores y la apropiación del espacio público, en la alameda Clodoaldo Espinoza Bravo – Jauja. La investigación tuvo un enfoque cuantitativo, tipo aplicada, nivel correlacional y un diseño no experimental transeccional, la muestra estuvo conformada por 341 personas que residen en un radio de 300m de la alameda, se aplicó el muestreo probabilístico, en la recopilación de datos se empleó la técnica de la encuesta, como instrumento el cuestionario tipo Likert, para ambas variables, que fueron evaluados previamente por el alfa de Cronbach y validados por los expertos. Para la contrastación de hipótesis se manejó el coeficiente de Tau de Kendall por ser una investigación correlacional. Como resultado se indicó una correlación positiva de 0.529, así mismo se obtuvo los valores de sig.(bilateral) en un 0.00, lo cual al ser menor a 0.05, se acepta la hipótesis alterna general, la cual establece que sí existe correlación positiva entre las actividades exteriores y la apropiación en el espacio público en la alameda Clodoaldo Espinoza Bravo. Como principal conclusión se afirma que existe relación entre las variables, es decir que a mayores actividades exteriores mayor será el grado de apropiación en la alameda Clodoaldo Espinoza Bravo de la ciudad Jauja. Se recomienda a futuros investigadores, que puedan profundizar el tema desde otra perspectiva que no fue planteada.

## 2.1.2 Marco conceptual

### 2.1.2.1. Actividades Culturales

#### A. Conceptos y teorías

Intentar cuantificar el concepto de cultura en un determinado territorio resulta en una tarea verdaderamente compleja debido a su naturaleza sociológica. Dado que es un término ambiguo, su análisis puede saturar los estudios con contradicciones. Por lo tanto, autores como Espinosa (2012) sugieren que se pueda explorar mediante el enfoque de las actividades culturales. Dentro de este contexto, la UNESCO (2014) propone que, si bien las actividades culturales deben ser objeto de estudio, también deben de ser evaluadas bajo la función de la cantidad de participación que generan. Es esta última perspectiva, la que este estudio considera debido a su naturaleza más tangible y su reconocimiento a nivel internacional. Con esto establecido, se define la participación en actividades culturales como:

*“todas las prácticas que implican un consumo de bienes y servicios culturales como las actividades culturales realizadas en el seno de las comunidades que reflejan la calidad de su modo de vida, sus tradiciones y creencias. Comprende la asistencia a eventos de pago o gratuitos como ir a ver una película o asistir a un concierto, y también las actividades culturales no formales como la participación en eventos culturales comunitarios y en la producción artística de aficionados, o incluso actividades de la vida diaria como la lectura de un libro. Abarca las conductas activas y pasivas, incluyendo así tanto a las personas que escuchan un concierto como a las que practican la música” (16)*

Además, es importante destacar la definición precisa de los conceptos de cultura y actividad cultural con el propósito de establecer un marco claro para la investigación. La cultura se define como aquel conjunto de características espirituales y materiales, intelectuales y emocionales que distinguen a una sociedad o grupo social. Esta definición abarca no solo a las artes y la literatura, sino también los modos de vida, las formas de convivencia, los sistemas de valores, las tradiciones y las creencias (según la UNESCO en 2001). Además, se considera como un tejido social, en constante desarrollo que permite a las personas

tomar conciencia de sí mismas, buscar nuevos significados y crear obras que trascienden su existencia.

A continuación, se establece la definición de actividades culturales como: aquellas acciones que incorporan o comunican manifestaciones culturales, sin importar su valor comercial, ya sean un propósito en sí mismas o que contribuyan de la misma manera a la generación de bienes y servicios culturales (conforme a la UNESCO en 2015). En complemento a esta descripción, se consideran aquellos argumentos presentados por Molano (2013) que sostiene que, para clasificar una acción como actividad cultural, es necesario empezar desde la perspectiva de su calidad, intención particular o uso.

En la actualidad la UNESCO (2020), en su publicación “indicadores para la cultura en la agenda 2030” nos menciona que “Los indicadores temáticos de la UNESCO para la cultura (Indicadores Cultura|2030) son un marco de indicadores temáticos cuyo propósito es evaluar y supervisar la contribución de la cultura al logro de los Objetivos de Desarrollo Sostenible y sus metas en virtud de la Agenda 2030 para el Desarrollo Sostenible, tanto a nivel local como nacional. El marco evaluará al mismo tiempo el papel de la cultura como sector de actividad y su contribución transversal a distintos ODS y ámbitos políticos. Como conjunto de indicadores temáticos, este marco pretende apoyar y complementar los indicadores generales de la Agenda 2030 y fomentar los vínculos entre los diferentes objetivos y metas.” (17 pág. 17)

Es así que, durante los últimos diez años, los intentos de la UNESCO para fomentar e impulsar el papel de la cultura en el desarrollo sostenible, han resultado en tres resoluciones de carácter histórico aprobadas por la Asamblea General de las Naciones Unidas en los años 2010, 2011 y 2013. Estas resoluciones han reconocido la relevancia de la cultura como impulsora y transporte del desarrollo sostenible. Este proceso culminó con la inclusión de la cultura en la Agenda 2030, para el Desarrollo Sostenible, que fue adoptada en el año 2015.

## **B. Objetivos generales de la UNESCO para los indicadores de la cultura:**

- Destacar la contribución de la cultura al desarrollo sostenible



- Proponer un enfoque temático y transversal del papel de la cultura en todos los ODS
- Fortalecer la promoción de la cultura
- Proporcionar datos tangibles para fomentar las políticas y acciones
- Creación de una base de conocimientos para la acción
- Seguimiento de los progresos de la contribución de la cultura
- a la Agenda 2030



Figura 2. Fundamentos de los indicadores cultural 2030 (UNESCO 2030)

Fuente: UNESCO 2030

### C. DIMENSIONES TEMÁTICAS PLANTEADAS POR LA UNESCO

Los indicadores Cultural|2030 se basan en un marco conceptual que engloba cuatro dimensiones temáticas transversales:

- i) Medio ambiente y resiliencia,
- ii) Prosperidad y medios de vida,
- iii) Conocimientos y competencias
- iv) Inclusión y participación.

Cada dimensión une varios objetivos y metas de los ODS para abarcar la naturaleza polifacética y a su vez el carácter transversal de la contribución de la cultura al desarrollo sostenible, y reflejar así la esencia de los indicadores temáticos de la Agenda 2030. Dentro de este marco, se concibe la prioridad a los

temas vinculados con el mandato de la UNESCO en el ámbito cultural y, si procede, a los datos cuantitativos o cualitativos que ya se están recopilando o son susceptibles de ser recabados.

#### **2.1.2.1.1 DIMENSIONES PARA LA VARIABLE ACTIVIDADES CULTURALES**

Es evidente que la participación en las actividades culturales es un componente ligado al territorio donde se desarrolla, respondiendo a sus condiciones sociales, económicas, religiosas, entre otros; siendo así que estos tipos de actividades a considerar deban partir de un análisis teórico-fáctico en los distritos de estudio. Sin embargo, herramientas como las que plantea de dimensiones de la UNESCO (2020), nos permiten direccionar y evaluar estas realidades en base a consideraciones estándar e internacionales, con el fin de tener un registro más homogéneo y comparable. De esta forma para la variable actividades culturales en el estudio presente se cuenta con tres dimensiones planteadas: Acceso a la cultura, Participación cultural, Social y cultura, propuestas como subdimensiones de Inclusión y participación en la UNESCO (2020), para el estudio presente se seleccionaron por ser dimensiones relacionadas a la actividad de participación en actividades culturales consideradas en conformidad a la realidad cultural de la presente en las actividades desarrolladas en la Plaza Huamanmarca de la ciudad de Huancayo, que son detallados a continuación.

##### **1. Cultura y cohesión social**

Este indicador propuesto por la misma Unesco (2020) de cohesión social, aglutina tres principios básicos: Tolerancia intercultural como el porcentaje de personas que no se oponen al tener un vecino de otra cultura, confianza interpersonal desarrollado como el porcentaje de personas que afirman que se puede tener un grado de confianza en los demás y la percepción de la igualdad de género que mide el grado de evaluación positiva de la igualdad en los géneros (enfoque subjetivo).

Así de esta forma esta dimensión tiene como propósito analizar el nivel de entendimiento entre cultura y la disposición individual para aceptar a las personas de otras culturas, así como las diferencias existentes entre mujeres y hombres, en

lo que respecta a las oportunidades y derechos a participar en la económica, vida cultural, social y política de su país.

### **COMO INDICADORES SE PLANTEAN LAS SIGUIENTES**

#### **a) Diversidad de participantes:**

El indicador se refiere a la variedad de personas, grupos y comunidades que están involucradas en las diferentes actividades culturales que tienen lugar en el espacio público. Esta diversidad puede manifestarse en los términos de antecedentes culturales, etnias, géneros, capacidades, edades, intereses y roles dentro de la comunidad que fomentan la integración como sociedad.

En el marco de la investigación esta noción de diversidad de participantes es crucial para comprender cómo las actividades culturales en el espacio público pueden ser inclusivas, y reflejar las características multifacéticas de la comunidad. La consideración de esta diversidad en el diseño y planificación de las actividades puede enriquecer la experiencia cultural y promover un sentido de pertenencia compartida entre diferentes sectores de la población dentro de sus ciudades.

#### **b) Sentido de pertenencia**

Hace referencia al sentimiento de conexión, identificación y arraigo que las mismas personas experimentan con un espacio público específico, debido a su participación en actividades culturales y su involucramiento en la vida comunitaria un lugar establecido.

Este concepto implica que las personas se sienten parte integral de ese espacio público y lo consideran como propio, lo que a su vez fomenta un compromiso más profundo con el cuidado, mantenimiento y mejora de estos espacios. El sentido de pertenencia puede ser alimentado por la posibilidad de participar en actividades culturales, expresar su identidad, interactuar con otros miembros de la comunidad y sentir que el espacio es un reflejo de sus valores y tradiciones presentes.

En el marco de la investigación examina cómo la planificación y el diseño de actividades culturales en el espacio público pueden llegar a contribuir el fortalecimiento de la integración entre las personas y su entorno. Esto puede tener un impacto significativo en la apropiación positiva del espacio público y en la promoción de un ambiente cohesionado y enriquecedor para la comunidad.

**c) Sensación de seguridad**

En la investigación se refiere este indicador al grado de tranquilidad, comodidad y confianza que las personas llegan a experimentar al participar en actividades culturales y a su vez ocupar el espacio público. Esta sensación está influenciada por diversos factores físicos, sociales y psicológicos, que contribuyen a que las personas se sientan seguras y protegidas en ese entorno.

Los factores que pueden influir en esta sensación de seguridad incluyen que la iluminación sea adecuada, el diseño de espacios abiertos y accesibles, la visibilidad de las mismas áreas circundantes, la presencia de otros participantes en las actividades que se desarrollan, la presencia de seguridad o vigilancia, la ausencia de riesgos evidentes y la percepción general de un ambiente amigable y acogedor.

En la presentes investigación, se explora cómo el diseño de emplazamiento y la planificación de las actividades culturales en el espacio público pueden contribuir a mejorar la sensación de seguridad de los usuarios. Identificar cómo ciertos elementos del diseño, como la disposición de áreas para reuniones, la colocación de un adecuado mobiliario urbano, la creación de puntos que sirvan de referencia y la promoción de actividades visibles, pueden influir positivamente en cómo las personas se integran a su entorno, generando la seguridad al participar en las actividades culturales en los espacio publicos.

**2. Acceso a la cultura**

Describe a la valoración a la disponibilidad, la asequibilidad y la inclusión de las oportunidades culturales para diferentes segmentos de la población en el espacio

público existente. Este indicador se centra en entender cómo las actividades culturales ofrecidas en el espacio público son accesibles para todas las personas que se juntan en los espacios, independientemente de su origen étnico, género, edad, capacidad económica u otras características distintivas. Implica examinar si las actividades culturales están diseñadas y planificadas de manera que puedan ser disfrutadas y participadas por una amplia variedad de grupos e individuos.

## **COMO INDICADORES SE PLANTEAN LAS SIGUIENTES**

### **a) Accesibilidad física**

Hace referencia a la evaluación de cómo las instalaciones y el diseño del espacio público, permiten que todas las personas independientemente de sus habilidades físicas, puedan participar en las actividades culturales de manera confortable y sin ningún obstáculo. Este indicador se enfoca en medir cómo el entorno físico de las actividades culturales en el espacio público se adapta para asegurar que todos los usuarios, incluidas aquellas con discapacidades, puedan acceder y disfrutar plenamente de las experiencias culturales presentes. No solo se trata de cumplir con requisitos legales, sino de crear un ambiente inclusivo y amigable para todas las personas durante las actividades culturales que se desarrollan en el espacio público.

### **b) Barreras económicas**

Hace refiere a la valoración de los factores económicos que podrían limitar o dificultar de alguna manera la participación de diversas personas en las actividades culturales desarrollada en el espacio público. Estas barreras económicas pueden abarcar una variedad de aspectos financieros que podrían excluir a ciertos individuos o grupos de aprovechar plenamente las experiencias que generan estas manifestaciones culturales existentes.

Este indicador se centra en comprender cómo el costo y los recursos económicos necesarios para participar en actividades culturales pueden

influir en la capacidad de las personas para acceder y disfrutar de estas experiencias. La identificación y reducción de las barreras económicas es esencial para fomentar la inclusión de los usuarios y de esa manera garantizar que las oportunidades culturales estén al alcance de todos dentro de los espacios públicos de la ciudades.

**c) Difusión de información**

Describe dentro de la investigación de que manera se informa y divulga la información sobre las actividades culturales a desarrollarse en el espacio público, asegurando que esta información sea accesible y conocida por los usuarios de los espacios públicos dentro de la ciudad.

Este indicador se centra en medir la eficacia de las estrategias de comunicación, utilizadas para informar al público sobre las oportunidades culturales disponibles y cómo estas estrategias afectan la participación y la asistencia de las personas a las actividades que se desarrollan. La difusión de información es de importancia para garantizar que las personas tengan conocimiento de las experiencias culturales y puedan tomar decisiones informadas sobre su participación en los espacios.

**3. Participación cultural**

Se describe como la apreciación y análisis de cómo las personas llegan a interactuar, involucrarse y se comprometen con las diferentes manifestaciones culturales y experiencias en el espacio público. Esta dimensión busca comprender la extensión, diversidad y profundidad a la que llega la participación de la comunidad en las actividades culturales y cómo esta participación contribuye a la apropiación y enriquecimiento del entorno urbano.

En esta dimensión, se examina cómo las actividades culturales llegan a fomentar la interacción y el compromiso de las personas con el espacio público y cómo estas interacciones influyen en la construcción de una identidad compartida y en

el fortalecimiento de una sociedad integrada. Además, se considera cómo las actividades culturales pueden generar un sentido de pertenencia y empoderamiento, así como cómo pueden contribuir al diálogo intercultural y la diversidad.

#### **COMO INDICADORES SE PLANTEAN LAS SIGUIENTES**

a) Participación continua

Se refiere a la evaluación de la frecuencia y consistencia con la que las personas participan en las actividades culturales a lo largo del tiempo. Este indicador busca medir la sostenibilidad y el compromiso prolongado de la comunidad en las experiencias culturales ofrecidas en el espacio público.

Este indicador se centra en entender si las actividades culturales logran mantener el interés y la participación a lo largo de diferentes momentos, temporadas o eventos. La participación continua es un indicativo de cómo las actividades culturales logran mantener su atractivo y significado para la comunidad en el transcurso del tiempo.

b) Audiencia cultural

Hace referencia a la evaluación de la cantidad y composición de personas que asisten y participan en las diversas actividades culturales llevadas a cabo en el espacio público. Este indicador busca medir la presencia y el compromiso de la comunidad en las experiencias culturales proporcionadas en el entorno urbano.

Este indicador se centra en entender quiénes asisten a las actividades culturales, si provienen de diferentes grupos demográficos y si están representados distintos sectores de la comunidad. La audiencia cultural es esencial para comprender el alcance de las actividades culturales y cómo estas actividades influyen en la interacción social y la cohesión en el espacio público.

c) Satisfacción de las personas

Esta dimensión evalúa el cómo las personas que participan en las actividades culturales en el espacio público perciben y experimentan su nivel de satisfacción con respecto a esas experiencias. Busca medir el

grado en el que las actividades culturales cumplen las expectativas y necesidades de los participantes, y cómo esto influye en su compromiso y participación continua.

Se centra en entender la percepción subjetiva de los participantes sobre la calidad, relevancia y valor de las actividades culturales en el espacio público. La satisfacción de las personas es muy relevante para comprender cómo las actividades culturales pueden impactar positivamente en el bienestar individual y en la construcción de una comunidad más comprometida.

### **Actividades culturales en las que participan las personas**

Según la UNESCO (2020) define que

“La participación cultural incluye las prácticas culturales que pueden implicar el consumo, así como las actividades que se realizan dentro de la comunidad, que reflejan la calidad de vida, las tradiciones y las creencias. Incluye la asistencia a eventos formales y de pago, como ir al cine o a un concierto, así como acciones culturales informales, como la participación en actividades culturales de la comunidad y producciones artísticas de aficionados, o actividades cotidianas como la lectura de un libro. La participación cultural abarca tanto el comportamiento activo como el pasivo; incluye a la persona que está escuchando un concierto y a la persona que interviene en la actuación musical.” (17 pág. 106)

Sobre la base de esta definición la UNESCO (2020) aborda las siguientes actividades culturales:

- Asistencia a cines, festivales de cine
- Asistencia al teatro o a un espectáculo de danza
- Asistencia a actuaciones musicales en directo
- Asistencia a parques históricos/culturales o sitios protegidos
- Asistencia a museos, galerías de arte o exposiciones de artesanía
- Asistencia a festivales nacionales o locales



- Participación en celebraciones comunitarias de eventos culturales/históricos
- Participación en ritos/eventos/ceremonias de la comunidad.

### **Actividades no culturales que hacen uso del espacio público**

Son aquellas actividades y eventos que se desarrollan en el espacio público pero que no están directamente relacionados con expresiones artísticas, tradiciones culturales o manifestaciones creativas. Estas actividades no tienen un enfoque cultural predominante y pueden tener diversos propósitos, como recreación, entretenimiento, comercio, eventos cívicos políticos, religiosos, de bienestar, deporte, encuentros sociales y más.

En contraste con las actividades culturales, que se centran en promover la expresión cultural y artística, las actividades no culturales se refieren a un rango más amplio de interacciones y usos del espacio público que no necesariamente están relacionados con la promoción de la cultura. Sin embargo, estas actividades también pueden ser relevantes en términos de cómo interactúan con la dinámica cultural y la apropiación del espacio público.

Es así como Casas (2017) en su estudio identificó, en base a su procesamiento de datos, señales los acontecimientos importantes en las plazas y parques del centro de la ciudad de Huancayo, por su muestra.

Tabla de acontecimientos importantes realizados en parque y plaza de Huancayo

<b>PLAZA CONSTITUCIÓN</b>	
<b>ACTIVIDADES</b>	<b>Porcentajes</b>
<i>Aniversario 28 de Julio</i>	10.16 %
<b>Aniversario de Huancayo</b>	<b>11.72 %</b>
<i>Aniversario instituciones</i>	4.43 %
<i>Celebraciones Semana Santa</i>	4.95 %
<b>Señor de los Milagros</b>	<b>14.58 %</b>
<b>Ceremonia cívico militar</b>	<b>29.95 %</b>
<i>Bautizos, matrimonios y otras ceremonias</i>	9.38 %
<i>Día nacional del Huaylarsh</i>	4.17 %
<i>Vigilia</i>	3.39 %
<i>Otros</i>	2.32 %
<i>No sabe</i>	4.95 %
	<b>100%</b>
<b>PLAZA HUAMANMARCA</b>	
<b>ACTIVIDADES</b>	<b>Porcentajes</b>
<i>Aniversario de Huancayo</i>	7.55 %
<i>Campana medica</i>	3.91 %
<b>Conciertos (rock, cumbia, otros)</b>	<b>14.84 %</b>
<i>Decoración navideña</i>	3.39 %
<i>Eventos culturales</i>	5.21 %
<b>Feria del libro</b>	<b>15.63 %</b>
<b>Ferias (gastronómicas, artesanías, otros)</b>	<b>22.66 %</b>
<i>Llegada de comparsas</i>	6.51 %
<i>Mitin</i>	6.51 %
<i>Protestas</i>	4.43 %
<i>Otros</i>	6.23 %
<i>No sabe</i>	3.13 %
	<b>100%</b>
<b>PARQUE INMACULADA</b>	
<b>ACTIVIDADES</b>	<b>Porcentajes</b>
<b>Ceremonias religiosas (matrimonios, bautizos, etc.)</b>	<b>15.63 %</b>
<i>Fiesta de la Virgen Inmaculada</i>	2.86 %
<b>Fiesta y feria de Santiago</b>	<b>11.72 %</b>
<b>Presentación de orquestas</b>	<b>21.61 %</b>
<i>Fiestas costumbristas</i>	3.65 %
<i>Semana Santa y otros</i>	1.30 %
<i>Otros</i>	2.08 %
<b>No sabe</b>	<b>41.15 %</b>
	<b>100%</b>
<b>PARQUE 15 DE JUNIO</b>	
<b>ACTIVIDADES</b>	<b>Porcentajes</b>
<b>Aniversario 15 de junio</b>	<b>5.21 %</b>
<i>Campana medica</i>	2.60 %
<i>Descanso/ encuentros</i>	3.13 %
<b>Grabación de video musical</b>	<b>3.91 %</b>
<i>Intervención policial</i>	3.39 %
<i>Pago a Electrocentro</i>	2.34 %
<b>Presentación de artistas folclóricos</b>	<b>6.77 %</b>
<i>Robos, peleas, prostitución, etc.</i>	3.90 %
<i>Otros</i>	2.60 %
<b>No sabe</b>	<b>66.15 %</b>
	<b>100%</b>

**Figura 3-. Acontecimientos importantes realizados en parques y plazas de Huancayo**

Fuente: Tabla adaptada de Casas (2017)

De la tabla anterior Casas (2017) señala la importancia de las 3 actividades mas relevantes de cada plaza y parque. Para el estudio presente nos enfocamos en lo que dice Casas (2017) sobre

“Sobre la Plaza Huamanmarca, el 22.66 % de los ciudadanos señaló como acontecimiento importante las ferias (gastronómica, de artesanías, etc.), de manera particular, el 15.63 % mencionó la feria del libro, y el 14.84 % mencionó los conciertos (rock, serenata a Huancayo, entre otros). Son actividades que se realizan, por lo general organizados por la municipalidad, éstas han sido bien aceptadas por la sociedad. Este espacio público siempre ha tenido un carácter importante como lugar de encuentro; su amplitud y sus áreas duras la han caracterizado para la realización de las actividades señaladas” (9 pág. 63)

De esta manera, la actividad comercial ha conferido un atributo distintivo y exclusivo; su contexto arquitectónico único que abarca el ámbito comercial, administrativo (gobierno local y regional), financiero (instituciones bancarias) y de servicios (como Movistar), junto con su vínculo con la Calle Real, ha perpetuado un flujo constante de público, que ha respaldado las actividades planificadas, particularmente las ferias. A pesar de las manifestaciones y protestas recurrentes, así como las concentraciones que concluyen en la Plaza Huamanmarca o en la Avenida Jr. Loreto, frente al Gobierno Regional.

### 2.1.2.2 Apropiación de Espacios

La noción de apropiación del espacio público ha sido objeto de análisis en diferentes disciplinas dentro de una esta el urbanismo, la sociología, la antropología y la psicología. Dentro de las investigaciones existentes, se encuentran las contribuciones de **Vidal, T. y Pol, E.**, quienes presentan perspectivas de varios autores que enriquecen el fundamento teórico de la investigación actual:

**Vidal, T. y Pol, E. (2005, p. 281)** describen a la apropiación como aquel vínculo que las personas establecen con los espacios o lugares. El apego al lugar, la identidad del lugar, la identidad social urbana o el espacio simbólico urbano y la acción - transformación son los principales conceptos, que definen como se abordan procesos que dan detalle de la interacción de las personas con sus entornos y sus principales efectos analizados.

Su estudio llega a ser una compilación de conceptos de diversos autores que estudian la apropiación, mencionan acerca de aquel interés de las personas hacia los espacios públicos, lo que genera una unión social de lugares, a partir de ello destacan el espacio

simbólico, la identidad y el apego al lugar como aquellos principales conceptos, asimismo llegan a plantear sobre la apropiación, refieren que se trata de investigar la relación entre aquellas experiencias cotidianas y las nociones del lugar que construyen hacia las personas, y de igual manera marcando en las actividades que se desarrollan en el lugar, las apreciaciones y nociones que de estas nacen en forma conjunta con los presentes.

**Pol, E. (1996)** Se señala que el ser humano tiene la necesidad fundamental de delimitar de alguna manera su territorio y encontrar puntos de referencia permanentes que le ayuden a ubicarse, así como a conservar su identidad tanto para sí mismo como ante los demás. De esta manera, con el paso del tiempo, un espacio que en principio podría carecer de algún significado se transforma en un lugar con sentido adquirido, un proceso que se conoce como apropiación desde su perspectiva de análisis.

El espacio no se limita a su funcionalidad, sino que es un compendio de aquellas vivencias y sobre todo experiencias que acontecen en él. La apropiación, en su naturaleza continua y dinámica, permite al individuo proyectarse en el tiempo y asegurarse un el fortalecimiento de su propia identidad.

**Lefebvre (1971)** citado por **Pol, E. (1996)** *“La apropiación es un proceso importante contra la alienación que se da en la esfera de lo que él categoriza como vida cotidiana”* (p. s/n)

**Vidal, T. y Pol, E. (2005)** citando a **Pol, E. (2002)** definen que la apropiación del espacio es una forma de comprender el como se generan de los vínculos con los lugares o espacios, esto facilita de alguna manera comportamientos ecológicamente responsables y la participación en el propio entorno que los rodea. (18 pág. 284)

Para describir la relación que tienen las personas con los espacios públicos y como es que estos espacios se convierten en lugares idóneos para poder ser parte e identificarse, estos procesos han sido explicados a través de una línea de trabajo, que demuestra sus eventualidades en la comprensión de lo que algunos han denominado la declinación del espacio público, cuya característica principal consiste en el desplazamiento de los asuntos públicos dentro de los mismos espacios.

**Para Bauman, Z. (2001)** citado por **Vidal, T. y Pol, E. (2005)** es un aspecto que se da paralelo a la globalización, donde resalta la desaparición de espacios públicos tradicionales, remplazados por espacios privados que están siendo destinados al consumo, consecuencia misma de la globalización, que llega a hacer a algunos locales y a otros globales. Esta segregación social se plasma en el espacio urbano a través de la diferencia de usos alejando a la posibilidad misma de la interacción entre todos. (18)

La complejidad de estos conceptos sobre apropiación nos permite llegar a desarrollar una definición conceptual y analizar con otros constructos, en el sentido revisaremos algunos de los siguientes aspectos desarrollados por Pol. E:

- a. **Apropiación como huella, cognición e identificación; Sansot (1976)** citado por **Pol, E. (1996, p. s/n)** da como descripción a la apropiación como aquel tipo de práctica que a través de la cual dejamos nuestra huella en alguien o algo, asimismo, menciona que solo podremos apropiarnos de la ciudad si nos llegamos a exponemos a ella, dejando que penetre por nuestros sentidos, pero que solo podremos recorrerla, sentirla, atravesarla, pero raramente podríamos llegar a transformarla si no nos identificamos con ella.
  
- b. **Apropiación y familiaridad, desapropiación e inhibición. Chombart, P. (1976)** citado por **Pol, E. (1996, p. s/n)** defina que la apropiación consiste en un doble proceso de reajuste entre el espacio objetivo y el espacio representado, lo cual da una cierta sensación de familiaridad cognitiva. Por otro lado, la capacidad de asociar el deseo con la misma representación y el uso de los objetos en el mismo espacio da al usuario una impresión de familiaridad afectiva. Deduce también que los procesos psicosociales de la apropiación comprenden a la vez procesos cognitivos, afectivos, simbólicos, etc. que dependen de la relación con otros usuarios, a partir de ello, los colores, las formas, la luz, etc. dan una impresión de satisfacción mientras que lo desagradable puede dar una sensación de rareza o de ser ajeno.

- c. **Apropiación, modelos culturales y estilos de vida. Barbey (1976)** citado por **Pol, E. (1966)** llega a proponer la distinción entre las significaciones de la apropiación, desde un análisis de la forma de apropiación del habitad en clases sociales, bajo cinco parámetros vinculados:
1. Capacidad de identificación con el lugar.
  2. Control ejercido sobre un espacio, (no tiene propiedad jurídica).
  3. Acuerdo y adhesión con una realidad social o espacial.
  4. Acostumbrarse por adaptación a un lugar o espacio en función al tiempo que llevo la consolidación de la relación con el espacio.
  5. Facultad de privatizar un lugar (implica propiedad jurídica).
- d. **La apropiación como proyección: espacio apropiado y espacio apropiante, Petit V. (1976)** citada alguien por **Pol, E. (1996, p. s/n)** define y menciona que la apropiación consiste en la identificación que se halla entre el individuo y su espacio habitacional, la proyección será la equivalencia que se da y va creciendo con el tiempo, el espacio mismo reflejará el modo de vida de quienes lo habitan, describe también aquella equivalencia entre espacio y usuarios, pero resalta que el proceso no solo es de la persona sobre espacio sino que también del espacio sobre la persona, eso quiere decir que el espacio también se apropia de nosotros como usuarios, dificultando la transformación y dificultando el cambio de los sujetos vinculados a un espacio o lugar.
- e. **Apropiación y consumo de significados**, El ser humano necesita de aquel espacio para desplazarse, para contactarse con los demás, llegar a estructurar sus cosas y su estilo de vida. **Petit, V. (1976)** enfatiza que la apropiación del espacio representa la propia imagen, pero que no consiste en una búsqueda intencional de darle un significado. Los intentos de crear espacios con un significado “a priori” generalmente fracasan, ya que, si no radica en una apropiación de la propuesta y una recreación colectiva del significado del lugar, el espacio no llegaría a formar ser parte de los ciudadanos y por lo tanto no formaría parte del tejido social como se pretendería.

- f. **Características del espacio y apropiación.** Canter (1977,1976) citado por Pol, E. (1996, p. s/n) define y menciona al lugar como resultado de acciones, concepciones y atributos físicos del espacio, llega a proponer un proceso para explorar la apropiación del lugar. El planteamiento de Canter se enfoca en aquellas características intrínsecas de un espacio para ser llamado "lugar", identificándolo a través de un proceso que llega a ser de dos etapas: en la primera identificar la relación que tienen los atributos físicos del espacio y en segundo lugar se procede a una identificación de concepciones sociales con los agrupamientos, a partir de ello se llega a identificar las actitudes hacia el lugar. Teniendo el análisis ya mencionado un psicólogo ambiental debería que aportar al diseñador los elementos suficientes para concebir "lugares" y no espacios, independientemente de la apropiación que el sujeto o el grupo que puede hacer de él.
- g. **Apropiación, privacidad, sentido de pertenencia y espacio defendible.** Brower (1980) citado por Pol E. (1996, p. s/n) define y menciona que la apropiación es el acto de ejercer control sobre un entorno peculiar en relación con la ocupación, la defensa y el sentido de pertenencia a un espacio, la ocupación del espacio llega a ser afectada por la habilidad de los individuos o grupos de establecer un adecuado tipo de actividad en el lugar.

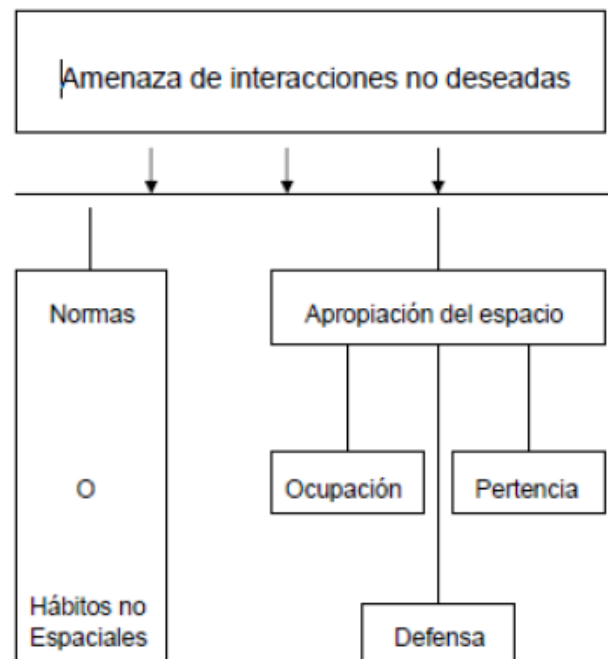

**Figura 4. Conducta territorial – modelo de Brower**

Fuente: Modelo Brower (1980), E. PoZ (1996)

- h. **Apropiación y personalización del espacio.** **Petit, V. (1976)** citada por Pol, E. (1996, p. s/n) define y menciona el termino de personalización como transformación intencional sobre el espacio para llegar a dar una determinada imagen, en esta personalización se transforma el espacio usando objetos o elementos como indicadores o símbolos de aquella personalidad (real o deseada), con ello se delimita un espacio personal que se usa como protección para arribar a controlar las interacciones no deseadas.
- i. **Apropiación y contingencia.** Para **Pol, E. (1996, p. s/n)** la apropiación es contingente y coyuntural, cita a **Muntañola (1981,1979)** quien explica a la apropiación en el proceso de transformación del espacio en un lugar. Menciona que es el fenómeno que se da en el momento que el espacio llega a ser transformado, a lo que llama Topogénesis, como resultante del cruce en el espacio y en el tiempo de la Psicogénesis (aspectos personales o de grupo) y a su vez con la Sociogénesis (aspectos sociales culturales, geográficos e históricos).
- j. **Apropiación e interacción.** **Pol, E. (1996, p. s/n)** hace una reflexión de los conceptos revisados hasta la fecha sobre apropiación, determinando que el cambio de espacios hacia los lugares significativos para el usuario es la apropiación y que surge en aquel proceso de interacción. Así mismo, **Proshansky (1978)** citado por **Pol, E. (1996)** pone en relación la apropiación con la identidad hacia al lugar.
- k. **Apropiación y resistencia al cambio.** **Pol, E. (1996)** refiriéndose a la apropiación en base a los conceptos anteriores llega a definir como aquel proceso cambiante y dinámico, pero con el tiempo tiende a redificarse.

*Pol y Moreno (1992) citado por Pol E. (1996, p. s/n)* “La creación de un sentido de lugar a partir de lo que el espacio simboliza y refuerza la propia identidad, genera una resistencia al cambio, por lo menos a cambios radicales”

Una vez hecho cambios en algún espacio, transformándolos en lugar, con el tiempo este lugar se llena de vivencias recuerdos y anécdotas, lo que significa que será complejo para volverlo a transformar.

**Pol, E. (1996)**, llega a explicar que el individuo integra progresivamente elementos y configuraciones espaciales en sus sistemas cognitivos, deja su marca y transforma el entorno, lo cual llega a ejercer una importante definición de su propio



yo. Las personas que ocupan un espacio adquieren de él significados especiales diferentes a los de otros espacios, transformándolo en un lugar con recuerdos y vivencias cotidianas, lo que permitirá a la persona sentirse identificado y apegado al lugar.

Del mismo modo (Vidal, T. y Pol, E. 2005), mencionan y explican que la apropiación llega a ser parte de un modelo dual, resumido en acción – transformación e identificación simbólica. El primero llega a ser relacionado con la territorialidad y el espacio personal; el segundo vinculado con procesos afectivos, cognitivos e interactivos. En el proceso de acción – transformación, los ciudadanos actúan sobre un espacio determinado, dejando en él su propia huella, es decir, rastros y signos fuertemente cargados de símbolos; mediante la acción las personas incorporan el entorno en sus procesos cognitivos y afectivos. Las acciones dotan al espacio de significado social e individual y de esta manera a través de los procesos de interacción. Mientras que por medio de la identificación simbólica las personas llegan a reconocer su entorno.

Pol, E. (1996) llega a partir de las definiciones mencionadas sobre apropiación, propone un modelo relacional y explicativo sobre la apropiación desde la distinta perspectiva de los autores mencionados, que permita mostrar las interacciones existentes entre ellas y sus complementariedades.

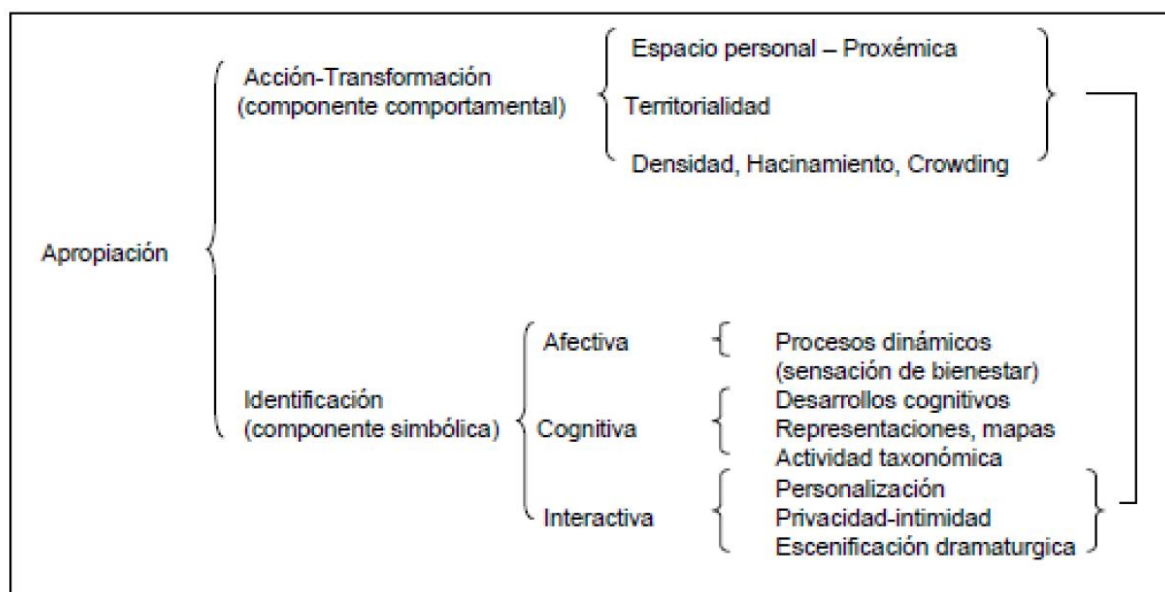

**Figura 5. Modelo explicativo de apropiación, E. Pol (1996)**

Fuente: Modelo explicativo de apropiación, E. Pol (1996)

Según Vidal, T. y Pol, E. se entiende que la apropiación del espacio llega a ser la relación que tiene el ciudadano con aquel espacio que ocupa, ya que sus acciones en él y el cariño que nace a través del pasar del tiempo por medio de recuerdos, genera que estos espacios para las personas sean significativos, asimismo la apropiación proviene de las acciones en el espacio; lo que facilita su transformación paulatinamente a través del tiempo, llenándolos de significados y recuerdos, para fines de la presente investigación, a continuación se especifica el modelo dual de apropiación: la acción – transformación y la identificación simbólica, además también del apego al lugar, dimensiones que son trascendentales e importantes para profundizar la presente investigación.

Modelo dual de apropiación

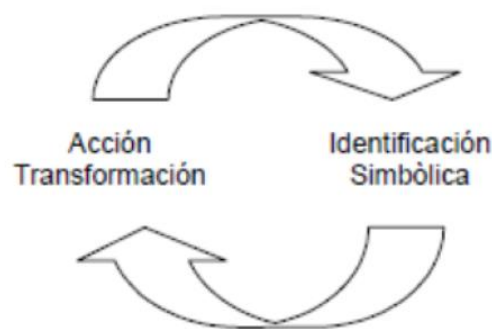

**Figura 6. Modelo dual de apropiación**

Fuente: modelo dual de apropiación según Pol, E. (1996). Pol, E. (1996).

#### **2.1.2.2.1. DIMENSIONES DE APROPIACIÓN DE ESPACIO PÚBLICO**

##### **a. Acción – transformación**

**Pol, E. (1996, p. s/n)** define y explica a la acción – transformación como las manifestaciones de conducta territorial de las personas, que comprende desde el comportamiento más básico de dejar una huella, hasta una ocupación territorial más compleja. **Brower(1980)** citado por **Pol, E. (1996)** menciona y define a la territorialidad como perteneciente, donde actúa la voluntad e intencionalidad que a partir de estudios experimentales, llega a mostrarse como es que la territorialidad está en función a la amenaza percibida, asimismo, como es la relación entre el individuo o un grupo con su entorno físico particular, caracterizada por un sentimiento de pertenencia, por intentos de controlar la apariencia y uso del espacio, la define también como primaria, ya que está

más asociada a la juventud por el hecho de que hay una vitalidad e interés para intervenir sobre el espacio.

**Korosec(1986)** citado por **Pol, E. (1996)** describe mencionado que la territorialidad son actitudes de reivindicación, delimitación, defensa y de compartir un territorio, que llega a partir de la conducta territorial se tiene la voluntad de llegar a manipular un determinado espacio.

### **b. IDENTIFICACIÓN SIMBÓLICA**

Para Pol, E. (1996) la identificación simbólica aborda a comprender procesos afectivos, cognitivos e interactivos, que pueden ser evolutivos como estructurales, mediante el cual un espacio llega a convertirse en lugar y se produce la identificación de una persona o un grupo en la sociedad.

#### **Indicadores:**

- **Procesos afectivos:** Cuando el espacio tiene identidad se llega a producir un componente cognitivo e interactivo por la búsqueda de presentarse un bienestar individual o grupal.

Para la presente investigación definimos el cómo las actividades culturales influyen en las respuestas afectivas y emocionales de los usuarios hacia el espacio público en el que se llevan a cabo. Este indicador busca comprender cómo las experiencias y las interacciones culturales generan emociones, conexiones y significados en relación con el entorno urbano y el espacio público de la plaza.

- **Procesos cognitivos:** o de sentido amplio, la representación del espacio o mapas mentales que actúan como esquemas cognitivos en la conducta espacial del usuario. Todo ello deriva en una actividad trascendental en la apropiación y la creación del sentido de lugar.

Para la presente investigación nos referíamos a la calificación de cómo las actividades culturales impactan en la percepción, el conocimiento y la comprensión que los usuarios tienen sobre el espacio público en el que se desarrollan. Este indicador busca comprender cómo las experiencias culturales y la interacción con el entorno contribuyen a enriquecer la comprensión cognitiva y el significado del espacio público de la plaza.

- **Procesos interactivos:** Se refiere a la personalización, cuando un espacio se adapta a los usuario o grupos, a la privacidad como control de las interacciones y al espacio como escenificación donde las personas desarrollan roles.

Para la presente investigación, se refiere a la evaluación de cómo las manifestaciones y actividades culturales promueven la interacción entre los usuarios y espacio público durante eventos, actividades y experiencias culturales. Este indicador busca comprender cómo las actividades llegan a generar un ambiente propicio para la participación activa, el intercambio social y la conexión entre los usuarios y el espacio público de la plaza.

Por otra parte, **Reyes, A. (2014, p. 9)** menciona y explica que desde la identificación simbólica los procesos que involucran el fenómeno de la apropiación del espacio admiten una forma de comprender y explicar de que manera se generan las relaciones que las personas mantienen con los espacios públicos desde tres posibilidades de vínculo: consigo mismo, con los otros y con el entorno.

A continuación, se muestra la siguiente tabla elaborada por el autor, sobre un modelo dual de la apropiación:

	Acción-trasformación	Identificación simbólica
Personas-grupos colectivos	Transforman el espacio dejando huella	Se reconocen en el entorno y mediante procesos de categorización del Yo. Se auto atribuyen cualidades del entorno que les dan identidad
Acción	Transformación	Identificación
Ámbito	La territorialidad desde la ciudadanía y el espacio personal La territorialidad desde el Estado	Los procesos afectivos cognitivos e interactivos
	Privado Local	Público Global

**Figura 7. Modelo Dual de la Apropiación**

Fuente: Explicación del modelo dual de apropiación según Reyes,2014

### c. Apego al lugar

Para **Vidal, T. y Pol, E. (2005)** el apego al lugar es la relación denominada entre las personas y los espacios, como “depósitos” de significados compartidos en grupos dentro de la misma sociedad, a partir de la cual se llegan a desarrollar aspectos de identidad, eso conlleva a las personas a permanecer cerca o dentro de los lugares significativos porque son fuentes de seguridad y satisfacción; se determinan a los usuarios en los niveles, ya sean individual o colectivo, asimismo, existen patrones como el apego, relaciones sociales, lugar y tiempo.(p.286)

Atribuye también a otros conceptos no tan lejanos como el sentido psicológico de comunidad, desarrollado en tres enfoques principales: satisfacción con la comunidad, apego a la comunidad, donde se le da importancia a la relación afectiva y emocional con los lugares en los que se ubican, a partir del tiempo de residencia, características físicas del entorno, la implicación en la red social y la relación de la identidad con la vida misma, donde relacionan al lugar, el sentimiento de pertenencia a la comunidad o barrio y la relación de la interacción vecinal y la interdependencia.

Las definiciones y explicaciones descritas en el párrafo anterior sobre apego al lugar tiene cierta relación con lo que menciona **Gifford (2014)** citado por **Berroeta, H. y otros (2017, p.17)** que entienden el apego al lugar como un edificador de naturaleza afectiva que media la relación de las personas con los lugares, cumpliendo determinadas funciones individuales, tales como la predisposición a los sentimientos de confort, pertenencia y seguridad, así como el sentido de continuidad, la facilitación de la ejecución exitosa de los objetivos y la capacidad de restauración y autorregulación.

Del mismo modo, **Berroeta, H. y otros (2017)** consideran “de tres acercamientos posibles: primero, a través del estudio de la afinidad emocional individual hacia los lugares; segundo, mediante el reconocimiento de la producción de significados sociales desde los que se elaboran los vínculos afectivos con el lugar; y tercero, explorando las prácticas materiales a través de las cuales el afecto hacia el lugar es creado y vivido” (pág. 114) de los cuales se entiende que las proximidades son:

- **La afinidad emocional a los lugares:** donde llega a ser posible evaluar los sentimientos hacia los lugares, en diferentes escalas territoriales, es una forma de entender: ¿Cuánto se apegan? Y ¿Quiénes se apegan?

- **La producción de significados:** donde se explora la producción de significados, desde los que elaboran los vínculos afectivos con el lugar, es una manera de entender: ¿Porque se apegan? y ¿De qué manera se apegan?, se explica la diferencia del significado de un lugar para las autoridades y para los ciudadanos, mientras que para las autoridades estos espacios solo son funcionales y estéticos, para los ciudadanos el espacio está constituido de significados y construcciones del lugar.
- **Las Practicas materiales:** donde se describe el proceso, el método y las técnicas de apego al lugar, la reconstrucción de todos los elementos que forman parte de la relación persona espacio, como un tejido que los unen.

Hace referencia a la evaluación y el análisis de las acciones y comportamientos físicos concretos realizados por las personas en el espacio público durante las actividades culturales. Estas prácticas materiales incluyen las interacciones físicas, el uso de elementos arquitectónicos y mobiliario urbano, así como la transformación y adaptación del espacio en función de las necesidades y objetivos de las actividades culturales.

Por otra parte, **Giménez, G. (2004)** menciona que no es suficiente vivir en la ciudad para ser considerado como actor urbano, se requiere tener sentido de pertenencia arraigado y estar de alguna manera comprometido con la dinámica de la ciudad en cualquier escala del territorio urbano, el apego al lugar no llega a ser un atributo exclusivo de las sociedades urbanas, sino relaciona al ciudadano con la ciudad y asegura su participación en el desarrollo, pueden haber diferentes actores económicos, políticos y profesionales del espacio.

Los siguientes conceptos han alimentado la esencia de la presente investigación sobre apropiación de los espacios públicos: es el de **Giménez. (2001, p.7)** quien describe a la apropiación del espacio público como fenómeno socio – cultural y fenómeno simbólico – cultural, al primero como una superficie que conecta líneas, puntos y redes y al segundo como un espacio donde se desarrollan las fiestas y tradiciones, asimismo, la diferencia en dos tipos: utilitaria funcional, que está direccionado al intercambio de recursos y la simbólica cultural que abastece a los espacios de significados culturales.

## APROPIACIÓN DEL ESPACIO PÚBLICO

Del mismo modo **Vitor. Y (2020)** menciona que la apropiación del espacio público “*Es la relación que tiene el ciudadano con el espacio que ocupa, ya que, por su identificación con él, sus acciones en él y el cariño que le tenga, estos espacios se convierten significativos, lo que facilita su transformación a través del tiempo, llenándolo de significados.*”, considera de gran importancia las apropiaciones y las vertientes; utilidad funcional y la simbólica cultural, la importancia que tiene los fenómenos socio-culturales, para que la apropiación de un espacio en el territorio.

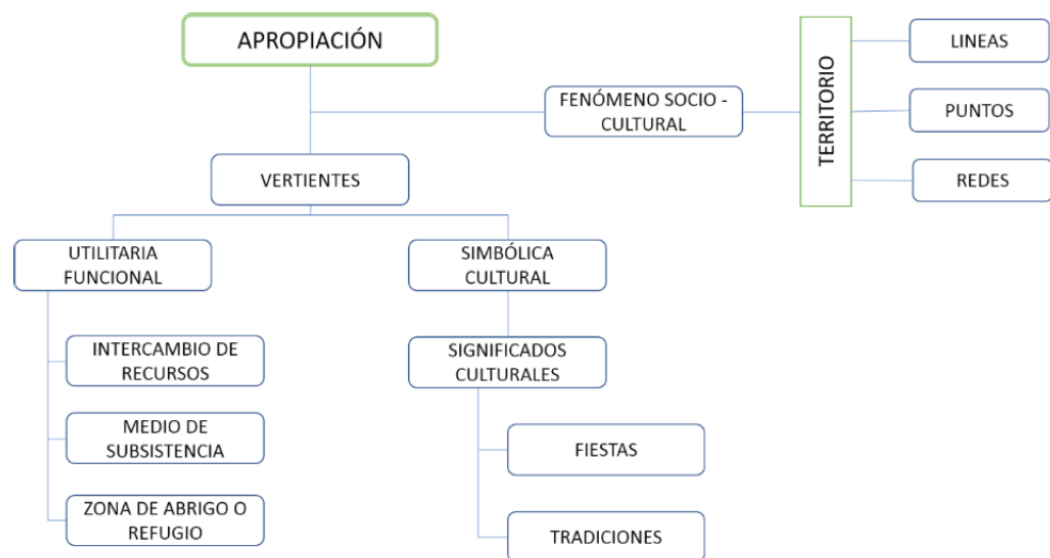

**Figura 8: Apropiación del espacio público, según Vitor. Y (2020)**

Fuente: Apropiación del espacio público, **según Vitor. Y (2020)**, Adaptado de Giménez G. (2004)

Del mismo modo **Reyes (2014, p.18)** considera “*la apropiación del espacio como el conjunto de vínculos que se establecen entre las personas y los lugares, de tal suerte que esa interacción favorece la construcción social del territorio*”, considera relevante dentro de esta dinámica el espacio simbólico, la identidad y el apego al lugar. Y resalta de la misma manera que constantemente se reconstruye la relación entre las experiencias cotidianas, las emociones y emociones que se tienen del lugar.

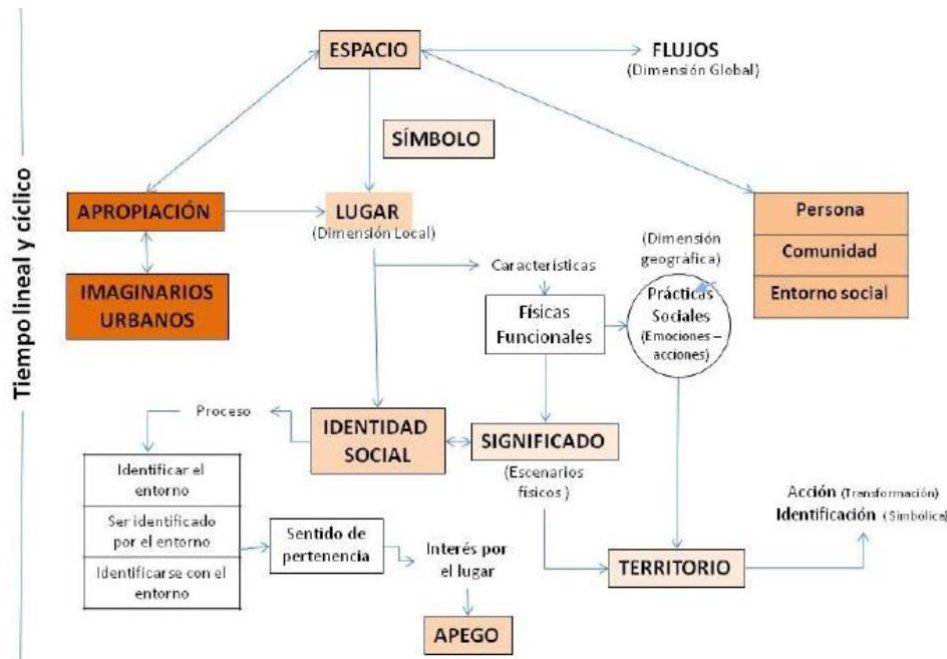

**Figura 9. Esquema metodológico conceptual que representa la articulación de las personas con los lugares.**

**Fuente:** Mapa mental elaborado por Reyes (2014)

### 2.1.2.3 DEFINICIÓN DE TÉRMINOS

A continuación, se presenta una aproximación a los términos y perspectivas más importantes sobre el tema:

- a) **Apropiación.** – Este proceso es cercano al de socialización, es también del dominio de las significaciones de los objetos o del espacio o lugar que es apropiado, independientemente de su propiedad legal. Es un fenómeno temporal, lo que significa no considerar los cambios en la persona a lo largo del tiempo. Se trata de un proceso dinámico de interacción de la persona con el medio o el espacio (Korosec- 1976, Pg.105).
- b) **Espacios públicos.** - El espacio público supone, según Jordi Borja y Zaida Muxí (...) "dominio público, uso social colectivo y multifuncionalidad."
- c) **Apego al lugar.** – “Un constructo de naturaleza afectiva que media la relación de las personas con los lugares.” Gifford (2014)
- d) **Acción.** - El diccionario de la Real Academia Española define el término acción como “el efecto que causa un agente sobre algo.”



- e) **Trasformación.** - Hacer cambiar de forma a alguien o algo.
- f) **Identificación simbólica.** - Procesos que llega a involucrar el fenómeno de la apropiación del espacio, admiten una forma de comprender y explicar cómo se gesta la relación de las personas con los espacios, desde tres posibilidades de vínculo: consigo mismo, con los otros y con el entorno.
- g) **Lugar:** “Espacio que es ocupado o puede serlo por algo”. Según la Real academia española.
- h) **Símbolo.** - Elemento u objeto material que asociación y considera representativo de una idea, de una cierta condición, según la Real Academia Española.
- i) **Efímero:** Término que hace referencia a tiempo, algo que dura poco o que tiene una temporalidad acotada. El diccionario de la Real Academia Española define el término efímero como algo pasajero, de corta duración.

## **CAPITULO III**

### **3 HIPÓTESIS**

#### **3.1 HIPÓTESIS GENERAL**

- Existe una relación significativa entre las actividades culturales y la apropiación del público por los usuarios en la plaza Huamanmarca de Huancayo – 2023

#### **3.2 HIPÓTESIS ESPECIFICAS**

- Existe una relación significativa entre las actividades culturales y la dimensión acción de transformación de la apropiación del espacio público por los usuarios en la plaza Huamanmarca de Huancayo - 2023
- Existe una relación significativa entre las actividades culturales y la dimensión identificación simbólica de la apropiación del espacio público por los usuarios en la plaza Huamanmarca de Huancayo - 2023
- Existe una relación significativa entre las actividades culturales y la dimensión apego al lugar de la apropiación del espacio público por los usuarios en la plaza Huamanmarca de Huancayo - 2023

### **3.3 VARIABLES**

#### **3.3.1 DEFINICIÓN CONCEPTUAL DE LA VARIABLE**

##### **3.3.1.1 ACTIVIDADES CULTURALES**

“...evalúa la contribución de la cultura a la promoción de la cohesión social y al fomento de la inclusión y la participación. Se centra en la capacidad de los individuos para acceder a la cultura, y en su derecho a participar en la vida cultural y la libertad de expresión, incluida la libertad artística y creativa.

Esta dimensión también explora el modo en que las prácticas, sitios, elementos y expresiones culturales transmiten valores y competencias que favorecen la inclusión social” (17)

### **3.3.1.2 APROPIACIÓN DEL ESPACIO PÚBLICO**

“Supone una forma de comprender y explicar cómo se generan los vínculos que las personas mantienen con los espacios, (...) La apropiación del espacio, a través de la identificación y la acción en el entorno explican el apego al mismo” (18)

## **3.2.2 DEFINICIÓN OPERATIVA DE LA VARIABLE**

### **3.2.2.1 VARIABLE DEPENDIENTE: ACTIVIDADES CULTURALES**

Son las diferentes manifestaciones o actividades que se pueden desarrollar en un contexto cultural o espacial, ya sea propio del lugar o uno que genere una nueva adición de conocimientos de otros lugares o conocimientos propios del desarrollo y contexto actual.

### **3.2.2.2 APROPIACIÓN DEL ESPACIO PÚBLICO**

Es la relación que tiene el ciudadano con el espacio que ocupa, por su identificación con él, sus acciones en él y el afecto que le tenga, estos espacios se convierten en significativos, lo que facilita su transformación a través del tiempo, llenándolo de significados.

### 3.2.3 OPERACIONALIZACIÓN DE LAS VARIABLES

**Tabla 0-1 Variable dependiente**

VARIABLE: ACTIVIDADES CULTURALES				
DEFINICIÓN CONCEPTUAL	DEFINICIÓN OPERACIONAL	DIMENSIONES	DEFINICIÓN OPERACIONAL	INDICADORES
<p>“... evalúa la contribución de la cultura a la promoción de la cohesión social y al fomento de la inclusión y la participación. Se centra en la capacidad de los individuos para acceder a la cultura, y en su derecho a participar en la vida cultural y la libertad de expresión, incluida la libertad artística y creativa. Esta dimensión también explora el modo en que las prácticas, sitios, elementos y expresiones culturales transmiten valores y competencias que favorecen la inclusión social” (UNESCO, 2020)</p>	<p>Son las diferentes manifestaciones que se pueden desarrollar en un contexto cultural, ya sea propio del lugar o uno que genere una nueva adición de conocimientos de otros lugares o conocimientos propios del desarrollo y contexto actual.</p>	CULTURA Y COHESIÓN SOCIAL	<p>La cultura constituye un medio ideal para comunicarse superando las barreras del lenguaje, para capacitar a las personas y para favorecer la cohesión social fomentando una confortable convivencia en el espacio público.</p>	DIVERSIDAD DE PARTICIPANTES
				SENTIDO DE PERTENENCIA
				SENSACIÓN DE SEGURIDAD
		ACCESO A LA CULTURA	<p>Disponibilidad de todas las personas de poder acceder a los espacios donde se realizan expresiones culturales.</p>	ACCESIBILIDAD FÍSICA
				BARRERAS ECONÓMICAS
				DIFUSIÓN DE INFORMACIÓN
		PARTICIPACIÓN CULTURAL	<p>Interacción de las personas con la cultura en un orden de jerarquía, en un espacio controlado o al menos delimitado.</p>	PARTICIPACIÓN CONTINUA
				FRECUENCIA DE PARTICIPANTES
				SATISFACCIÓN DE LAS PERSONAS

**Tabla 0-2. Variable independiente**

VARIABLE: APROPIACIÓN DEL ESPACIO PÚBLICO				
DEFINICIÓN CONCEPTUAL	DEFINICIÓN OPERACIONAL	DIMENSIONES	DEFINICIÓN OPERACIONAL	INDICADORES
<p>“Supone una forma de comprender y explicar cómo se generan los vínculos que las personas mantienen con los espacios, (...) La apropiación del espacio, a través de la identificación y la acción en el entorno explican el apego al mismo” (Vidal, T. y Pol, E. 2005)</p>	<p>Es la relación que tiene el ciudadano con el espacio que ocupa, ya que, por su identificación con él, sus acciones en él y el cariño que le tenga, estos espacios se convierten significativos, lo que facilita su transformación a través del tiempo, llenándolo de significados.</p>	ACCIÓN - TRANSFORMACIÓN	<p>A través de la acción sobre el espacio las personas y la sociedad transforman el espacio dejando su huella, dotándolo de un significado sociales y culturales.</p>	ACCIONES COTIDIANAS EN EL SITIO
				ACCIONES ORIENTADAS HACIA EL SITIO
				ACCIONES RELACIONADAS CON LOS FUTUROS PROYECTOS DEL SITIO
		IDENTIFICACIÓN SIMBÓLICA	<p>Procedimientos en el tiempo por el cual un espacio se transforma en un lugar, y de esta manera forma una identidad tanto en las personas como en la comunidad.</p>	PROCESOS AFECTIVOS
				PROCESOS COGNITIVOS
				PROCESOS INTERACTIVOS
		EL APEGO AL LUGAR	<p>Consiste en la conexión entre las personas y los espacios, basada en la evaluación de las relaciones emocionales con un espacio.</p>	AFINIDAD EMOCIONAL A LOS LUGARES
				PRODUCCIÓN DE SIGNIFICADOS
				PRACTICAS MATERIALES

## CAPITULO IV

### 4 METODOLOGÍA

#### 4.1 MÉTODO DE LA INVESTIGACIÓN

Esta investigación se desarrollará utilizando el método científico.

Según **Córdova, H (2006)**, El trabajo de investigación tiene como base el método científico: describe el método científico como: "hasta dónde puede llegar el conocimiento en para así pueda llegar nuestro estudio. Dentro de las técnicas para el acopio de datos, se utilizarán la observación participante, es decir, se debe ser partícipe de las acciones y evoluciones que han sufrido estas áreas informales en el proceso de transformación urbana.

#### 4.2 TIPO DE INVESTIGACIÓN

- **Aplicada**

Según **Hernández, R. (2010)**, es la que soluciona problemas a través de la práctica, lo cual se obtiene conocimientos e informa sobre hechos o fenómenos para aplicarlos en la solución de los problemas Humanos, interviniendo en la innovación técnica.

#### 4.3 NIVEL DE INVESTIGACIÓN

- **Correlacional**

Según **Hernández, R. (2010)**, Es aquella que tiene relación causal; no sólo persigue describir cercarse a un problema, sino que intenta encontrar las causas del mismo.

#### 4.4 DISEÑO DE LA INVESTIGACIÓN

- **No Experimental**

Para Hernández, Fernández y Baptista (2010), este diseño se realiza sin manipular las variables, solo se tiende a observar los fenómenos en su ambiente natural, siendo este delimitado para más adelante ser procesado y analizado.

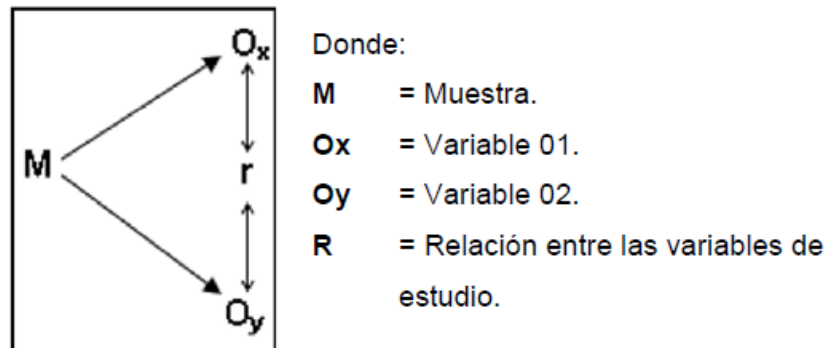

**Figura 10. Diseño de Correlación**

Fuente: Tomado de Edwin Gustavo Estrada Araoz.

- **Transversal**

Para Hernández, Fernández y Baptista (2010), la investigación se da en un determinado momento, describiendo las variables y analizando su incidencia o interrelación. En la presente investigación se realizó en un periodo de tiempo en este caso 2023, buscando la relación de las actividades culturales y apropiación de espacios públicos.

- **Correlacional**

Será de nivel correlacional porque describen relaciones entre dos o más categorías, conceptos o variables en un momento determinado.

Es el tipo de estudio que persigue medir el grado de relación existente entre dos o más variables su propósito principal es saber cómo se puede comportar una variable conociendo el comportamiento de otra variable relacionada, pudiendo ser positivas o negativas, al ser positivas los valores de correlación serán altos por el contrario al ser negativas los valores serán bajos (Tamayo, 2004).

#### 4.5 POBLACIÓN

Usuarios de la ciudad de Huancayo en el 2023 que son usuarios del espacio de la Plaza Huamanmarca al 2023. La metodología que usaremos son las encuestas que realizaremos a 271 personas por día en el transcurso de una semana.

Según **Hernández, R. (2010)**, es la totalidad de individuos o elementos en los cuales puede presentarse determinada característica susceptible a ser estudiada.

**Hurtado y Toro (1998)**, población es el total de los individuos o elementos a quienes se refiere la investigación, es decir, todos los elementos que vamos a estudiar, por ello también se le llama universo.

El espacio de la presente investigación está determinado por los límites de la extensión de la plaza Huamanmarca, en las áreas de los espacios libres donde se presentan las diferentes apropiaciones de espacio público, en los que se dan las actividades con la mayor concurrencia de personas para ser partícipe de las experiencias culturales.

#### 4.6 MUESTRA

Es no probabilístico o dirigido, la elección de los elementos no depende de la probabilidad sino de las características de la investigación. La muestra se calculó con 90% de confianza y 5% de margen de error y se utilizó el método de estimación de una proporción de población infinita debido a que el tamaño de la población es desconocida o demasiado grande y se aplicó la siguiente fórmula:

**Determinación del tamaño de la muestra para una población infinita.**

$$n = \frac{z^2 pq}{e^2}$$

Donde:

n = tamaño de muestra

z = nivel de confianza, (90%=1.645)

p = variable positiva, (50%)

q = variable negativa, (50%)

e = presión o error, (5%)

$$n = \frac{1.645^2 \times 0.50 \times 0.50}{0.05^2}$$

$$n = 270.60$$

$$n = 271 \text{ encuestados}$$

#### 4.7 TÉCNICAS E INSTRUMENTOS DE RECOLECCIÓN DE DATOS

- **Encuesta:**

Los instrumentos que se usa en la investigación, son a través de diseño de cuestionarios que ha de aplicarse para responder a lo requerido.

**Según Bunge, M (1991)** son métodos para la recolección de datos, que permite recabar información general y puntos de vista de un grupo de personas.

Validez del instrumento

La validación del instrumento fue aprobada por 4 expertos en el tema de investigación, los expertos valoraron el instrumento dando el siguiente puntaje:

**Tabla 0-1. Evaluación de juicio de expertos – Variable de Actividades Culturales**

<i>EXPERTOS</i>	<b>EXPERTO 1</b>	<b>EXPERTO 2</b>	<b>EXPERTO 3</b>
	Arq. Hugo Marroquin	Arq. Rafael Nilton, Carhuamaca Espinoza	Arq. Anibal Augusto Mallqui Shicshe
<i>Puntuación</i>	19	15	15
<i>Interpretación</i>	Es aplicable	Es aplicable	Procede su aplicación

Fuente: Elaboración Propia

**Tabla 0-2. Evaluación de juicio de expertos – Variable de Apropiación de Espacio Público**

<i>EXPERTOS</i>	<b>EXPERTO 1</b>	<b>EXPERTO 2</b>	<b>EXPERTO 3</b>
	Arq. Hugo Marroquin	Arq. Rafael Nilton, Carhuamaca Espinoza	Arq. Anibal Augusto Mallqui Shicshe
<i>Puntuación</i>	18.5	19	15
<i>Interpretación</i>	Es aplicable	Es aplicable	Procede su aplicación

Fuente: Elaboración Propia



**Tabla 0-3. Análisis de confiabilidad por prueba piloto para la variable actividades culturales**

Valores de alfa de Cronbach	Interpretación de los ítems alcanzados
[0 ;0.5]	INACEPTABLE
[0.5 ;0.6]	POBRE
[06 ;0.7]	DÉBIL
[07 ;0.8]	ACEPTABLE
[0.8 ;0.9]	BUENO
[0.9 ;1]	EXCELENTE

Fuente: Elaboración Propia

**Tabla 0-4. Variable de actividades culturales**

Estadística de fiabilidad	
Alfa de Cronbach	N de elementos
<b>0.891</b>	20

Fuente: Elaboración Propia

**Tabla 0-5. Variable de apropiación de espacio público**

Estadística de fiabilidad	
Alfa de Cronbach	N de elementos
<b>0.875</b>	20

Fuente: Elaboración Propia

#### 4.8 INTERPRETACIÓN

El alfa de Cronbach tiene un coeficiente de nivel aceptable con **0.891** para la variable **Actividades Culturales**, demostrando una aceptable correlación entre las respuestas

El alfa de Cronbach tiene un coeficiente de nivel aceptable con **0.875** para la variable **Apropiación Del Espacio Público**, demostrando una aceptable correlación entre las respuestas

#### **4.9 PROCESAMIENTO DE LA INFORMACIÓN**

Al determinar cada variable con su dimensión se establecieron indicadores para poder estructurar las encuestas que medirían el grado de relación entre las variables:

- Para la variable Actividad Cultural: se tomó en consideración las dimensiones; cultura y cohesión Social, acceso a la cultura y participación cultural, con sus respectivos indicadores.
- Para la Variable Apropiación del espacio Público: se consideró las dimensiones; acción-transformación, identificación simbólica y apego al lugar, respectivamente con el desarrollo de sus indicadores.

Se consideraron las encuestas elaboradas para la presente investigación, con el objetivo de analizar y comparar el grado de relación de la variable “Actividades culturales” y “Apropiación del espacio público” en la Plaza Huamanmarca de la ciudad de Huancayo, donde la variable es cuantitativa, medida en una escala ordinal.

Una vez validado los instrumentos de medición (encuesta), se aplicará en el espacio a los usuarios encontrados en los espacios públicos de la presente investigación. La distribución de la muestra fue aleatoria en los espacios públicos abiertos por lo mismo que en algunos casos será posible efectuarlas con mayor efectividad debido a la existencia de mayor cantidad de personas.

#### **4.10 Técnicas y análisis de datos**

El método para la recopilación de datos de la presente investigación, se logrará mediante el sistema Excel y para la validación se realizará mediante la estadística descriptiva por medio de gráficos para interpretar los resultados en gráficos, tablas y barras, además, se hará uso de la estadística inferencial para comprobar la hipótesis, mediante el procesador SPSS22.

Se consideran los resultados de la prueba de Kolmogorov-Smirnov debido al tamaño de la muestra, que es mayor a 50. De acuerdo a los valores registrados en la tabla, se concluye que los datos no siguen una distribución normal, ya que los valores son inferiores a 0,05. Debido a que las variables y dimensiones son de tipo ordinal, se aplicará la prueba no paramétrica de correlación Rho de Spearman.

## CAPITULO V

### 5 RESULTADOS

#### 5.1 DESCRIPCIÓN DEL DISEÑO TECNOLÓGICO

Para la investigación se utilizó el programa SPSS y Excel como como equipo tecnológico para obtener los resultados de relación significativa entre las variables de actividades culturales y la apropiación del espacio público por los usuarios en la plaza Huamanmarca, la recolección de datos fue mediante encuestas las cuales dieron los resultados a continuación.

#### 5.1.2 RESULTADO DESCRIPTIVO DE LAS VARIABLES

##### 5.1.2.1 RESULTADOS DE LA VARIABLE X

**Tabla 0-1. Variable X: Actividades culturales**

Actividades culturales	Frecuencia	Porcentaje
Nivel muy bajo	0	0 %
Nivel Bajo	47	17,3 %
Nivel moderado	185	68,3 %
Nivel alto	36	13,3 %
Nivel muy alto	3	1,1 %
<b>Total</b>	<b>271</b>	<b>100,0 %</b>

Fuente: Elaboración Propia

**Interpretación:** La tabla y figura muestran que el 68,3% (185 personas) de los usuarios tienen un nivel moderado de participación en actividades culturales, mientras que el 17,3% (47 personas) presenta un nivel bajo. Además, el nivel alto se observa en el 13,3% (36 personas) y el nivel muy alto en el 1,1% (3 personas). Es importante destacar que no se reportó ningún nivel muy bajo de participación en actividades culturales. Estos hallazgos sugieren que la mayoría de los usuarios participan en actividades culturales de manera moderada en la plaza, pero también señalan la necesidad de fomentar una mayor participación y diversidad de actividades culturales, especialmente entre aquellos con

niveles bajos y moderados, para fortalecer la apropiación del espacio público y enriquecer la experiencia cultural de los usuarios.



Figura 11. Variable X: Actividades culturales

Fuente: Elaboración Propia

### 5.1.2.2 RESULTADOS DE LA VARIABLE Y

Tabla 0-2. Variable Y: Apropiación del espacio público

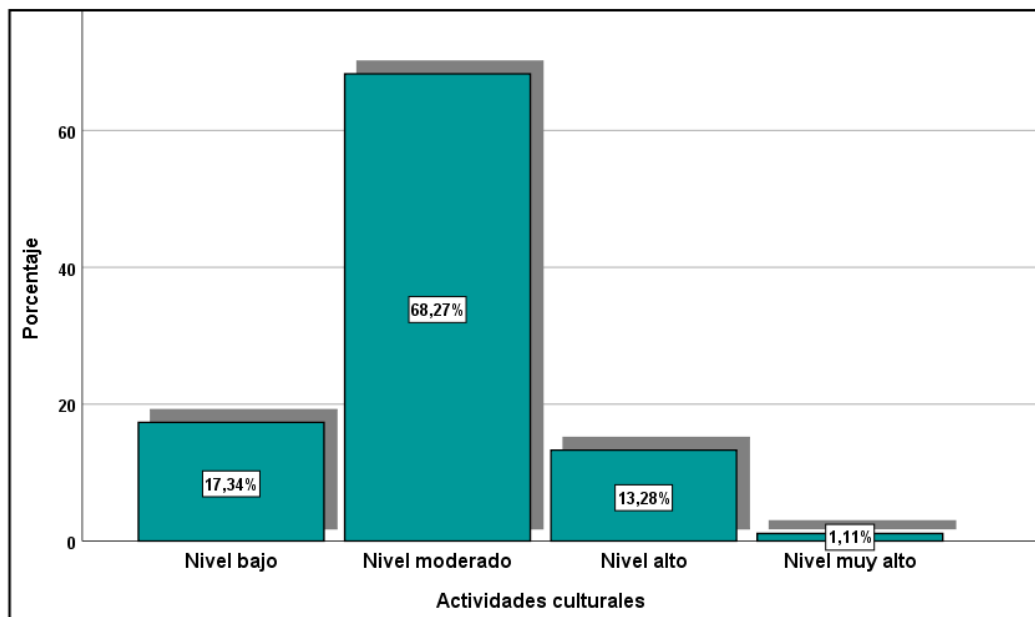
Apropiación del espacio público	Frecuencia	Porcentaje
Nivel muy bajo	1	0,4 %
Nivel Bajo	25	9,2 %
Nivel moderado	173	63,8 %
Nivel alto	65	24,0 %
Nivel muy alto	7	2,6 %
<b>Total</b>	<b>271</b>	<b>100,0 %</b>

Fuente: Elaboración Propia

**Interpretación:** La tabla y figura muestran que el 63,8% (173 personas) de los usuarios tienen un nivel moderado de apropiación del espacio público, mientras que el 24,0% (65 personas) presenta un nivel alto. Además, el nivel muy bajo se observa en el 0,4% (1 persona), el nivel bajo en el 9,2% (25 personas) y el nivel muy alto en el 2,6% (7 personas). Estos hallazgos indican que la mayoría de los usuarios tienen un nivel moderado de apropiación del espacio público en la plaza, lo que sugiere una cierta

conexión y sentido de pertenencia. Sin embargo, también se identifican usuarios con niveles bajos y altos de apropiación del espacio público, lo que resalta la importancia de fortalecer la apropiación y promover una mayor participación y compromiso de la comunidad para enriquecer la experiencia en el espacio público y fomentar una mayor identificación con la plaza.



Figura 12. Variable Y: Apropiación del espacio público

Fuente: Elaboración Propia

### 5.1.3 RESULTADO DESCRIPTIVO DE LAS DIMENSIONES

#### 5.1.3.1 DIMENSIONES DE LA VARIABLE X

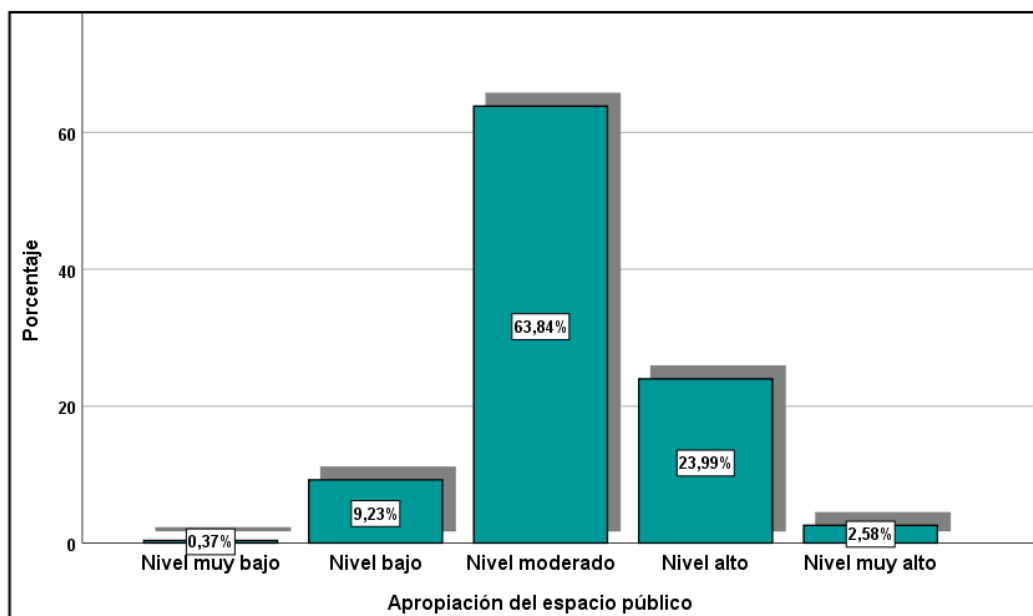
Tabla 0-3. Dimensión X1: Cultura y cohesión social

Cultura y cohesión social	Frecuencia	Porcentaje
Nivel muy bajo	6	2,2 %
Nivel Bajo	85	31,4 %
Nivel moderado	142	52,4 %
Nivel alto	34	12,5 %
Nivel muy alto	4	1,5 %
<b>Total</b>	<b>271</b>	<b>100,0 %</b>

Fuente: Elaboración Propia

**Interpretación:** La tabla y figura muestran que el 52,4% (142 personas) de los usuarios tienen un nivel moderado de cultura y cohesión social, mientras que el 31,4% (85 personas) tiene un nivel bajo. Por otro lado, el 12,5% (34 personas) tiene un nivel alto y el 1,5% (4 personas) tiene un nivel muy alto. Estos datos indican que la mayoría de los usuarios tienen un nivel moderado de cultura y cohesión social, pero también revelan la necesidad de mejorar la participación y promoción de la cultura para fortalecer la apropiación del espacio público y fomentar una mayor cohesión social en la plaza.



Figura 13. Dimensión X1: Cultura y cohesión social

Fuente: Elaboración Propia

**Tabla 0-4. Dimensión X2: Acceso a la cultura**

Acceso a la cultura	Frecuencia	Porcentaje
Nivel muy bajo	2	,7
Nivel Bajo	91	33,6
Nivel moderado	127	46,9
Nivel alto	46	17,0
Nivel muy alto	5	1,8
<b>Total</b>	<b>271</b>	<b>100,0 %</b>

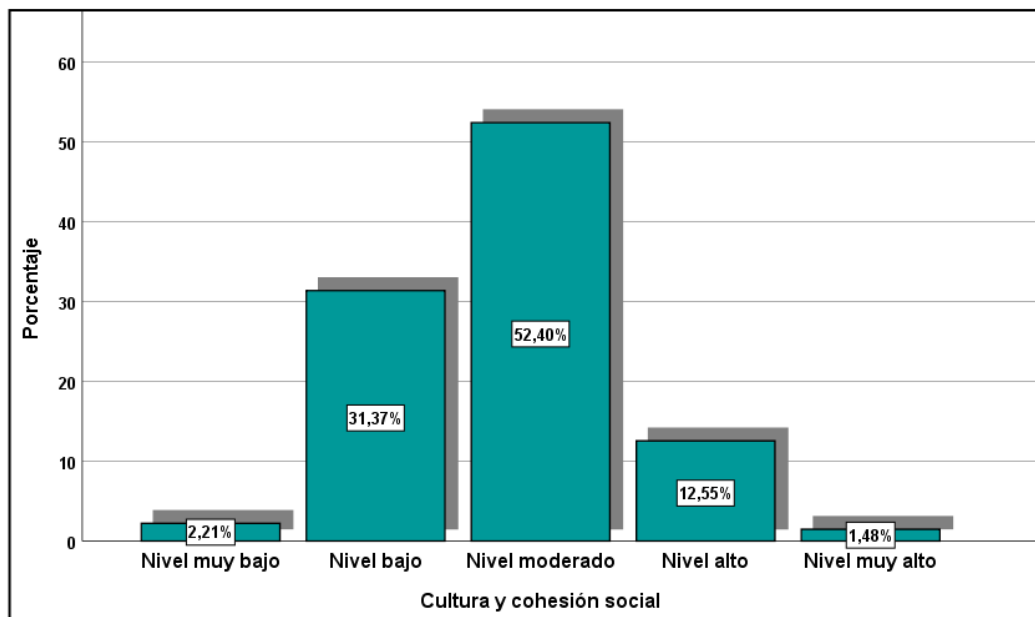
Fuente: Elaboración Propia

**Interpretación:** La tabla y figura muestran que el 46,9% (127 personas) de los usuarios tienen un nivel moderado de acceso a la cultura, mientras que el 33,6% (91 personas)

presenta un nivel bajo. El nivel alto se observa en el 17,0% (46 personas) y el nivel muy alto en el 1,8% (5 personas). Estos hallazgos sugieren la necesidad de mejorar el acceso a la cultura en la plaza, especialmente para aquellos con niveles bajos, para promover una mayor apropiación del espacio público y una mayor diversidad cultural entre los usuarios.



Figura 14. *Dimensión X2: Acceso a la cultura*

Fuente: Elaboración Propia

Tabla 0-5. *Dimensión X3: Participación cultural*

Participación cultural	Frecuencia	Porcentaje
Nivel muy bajo	1	0,4 %
Nivel Bajo	34	12,5 %
Nivel moderado	96	35,4 %
Nivel alto	119	43,9 %
Nivel muy alto	21	7,7 %
<b>Total</b>	<b>271</b>	<b>100,0 %</b>

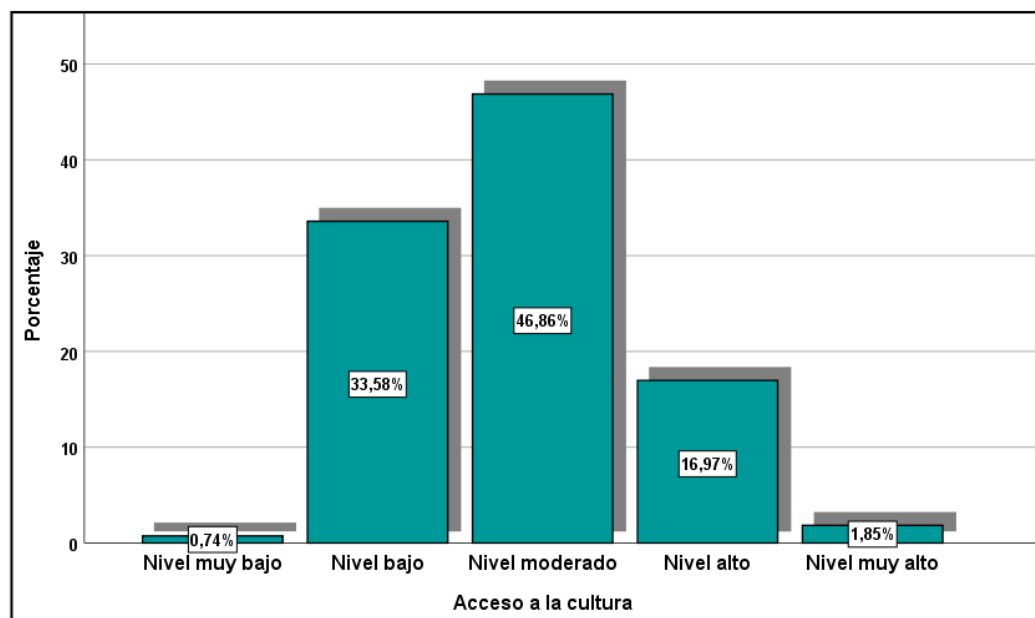
Fuente: Elaboración Propia

**Interpretación:** La tabla y figura muestran que el 35,4% (96 personas) de los usuarios tienen un nivel moderado de participación cultural, mientras que el 43,9% (119 personas) muestra un nivel alto. Además, el nivel muy bajo se observa en el 0,4% (1 persona), el nivel bajo en el 12,5% (34 personas) y el nivel muy alto en el 7,7% (21 personas). Estos hallazgos indican la existencia de una participación cultural significativa en la plaza, pero



también resaltan la necesidad de fomentar una mayor participación cultural entre aquellos con niveles bajos y moderados, con el objetivo de fortalecer la apropiación del espacio público y promover una mayor diversidad cultural entre los usuarios.



Figura 15. Dimensión X3: Participación cultural

Fuente: Elaboración Propia

### 5.1.3.2 DIMENSIONES DE LA VARIABLE Y

Tabla 0-6. Dimensión Y1: Acción de transformación

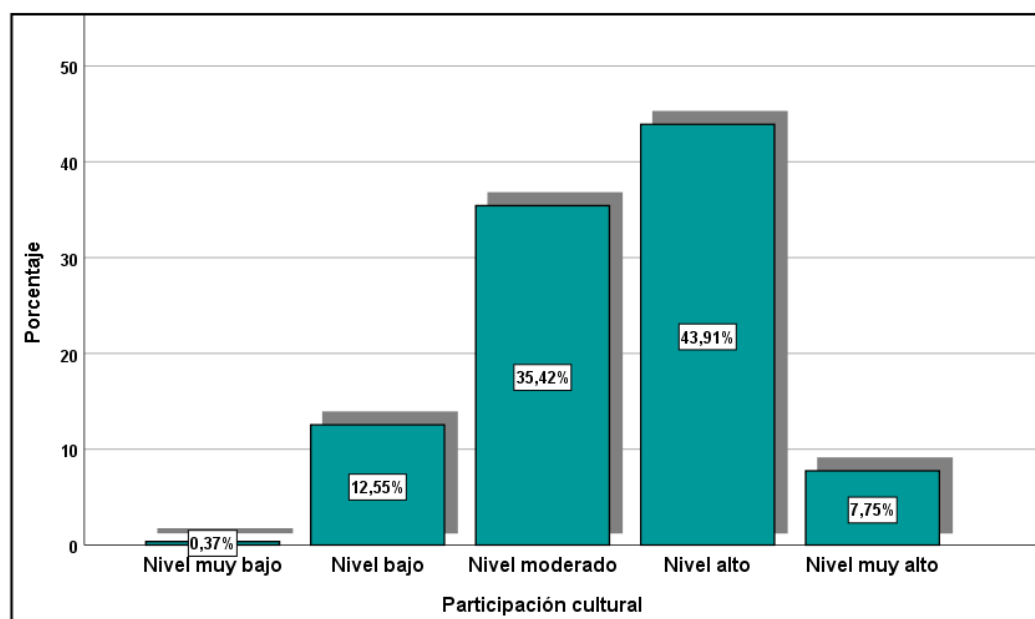
Acción de transformación	Frecuencia	Porcentaje
Nivel muy bajo	4	1,5 %
Nivel Bajo	85	31,4 %
Nivel moderado	113	41,7 %
Nivel alto	62	22,9 %
Nivel muy alto	7	2,6 %
<b>Total</b>	<b>271</b>	<b>100,0 %</b>

Fuente: Elaboración Propia

**Interpretación:** La tabla y figura muestran que el 41,7% (113 personas) de los usuarios tienen un nivel moderado de acción de transformación, mientras que el 31,4% (85 personas) presenta un nivel bajo. Además, el nivel alto se observa en el 22,9% (62 personas) y el nivel muy bajo en el 1,5% (4 personas). Por otro lado, el nivel muy alto se

encuentra en el 2,6% (7 personas). Estos hallazgos indican que la mayoría de los usuarios muestran un nivel moderado de acción de transformación en la plaza, pero también resaltan la necesidad de fomentar una mayor participación y empoderamiento para promover una acción de transformación más activa y significativa en el espacio público. Esto contribuirá a fortalecer la apropiación de la plaza y a generar cambios positivos en la comunidad.



Figura 16. Dimensión Y1: Acción de transformación

Fuente: Elaboración Propia

**Tabla 0-7. Dimensión Y2: Identificación simbólica**

Identificación simbólica	Frecuencia	Porcentaje
Nivel muy bajo	3	1,1 %
Nivel Bajo	19	7,0 %
Nivel moderado	88	32,5 %
Nivel alto	141	52,0 %
Nivel muy alto	20	7,4 %
<b>Total</b>	<b>271</b>	<b>100,0 %</b>

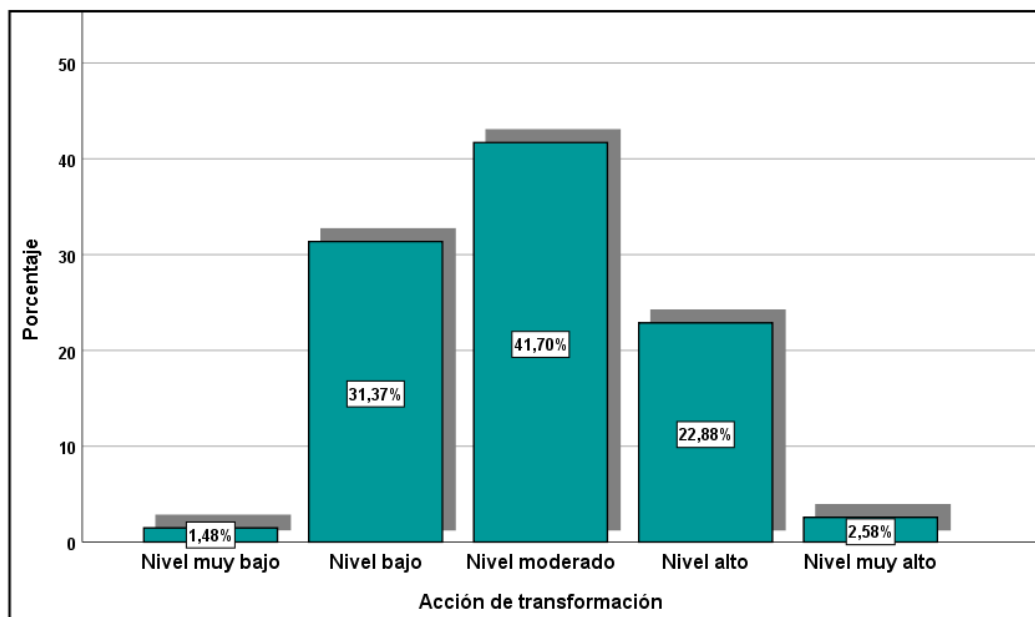
Fuente: Elaboración Propia

**Interpretación:** La tabla y la figura muestran que el 52,0% (141 personas) de los usuarios tienen un nivel alto de identificación simbólica, mientras que el 32,5% (88 personas) presenta un nivel moderado. Además, el nivel muy bajo se observa en el 1,1% (3

personas) y el nivel bajo en el 7,0% (19 personas). Por otro lado, el nivel muy alto se encuentra en el 7,4% (20 personas). Estos hallazgos indican que la mayoría de los usuarios tienen un nivel alto de identificación simbólica en la plaza, lo que sugiere una conexión significativa y emocional con el espacio público. Sin embargo, también se identifica la presencia de usuarios con niveles bajos y moderados de identificación simbólica, lo que resalta la importancia de fortalecer y promover una mayor identificación simbólica para mejorar la apropiación de la plaza y el sentido de pertenencia en la comunidad.



Figura 17. Dimensión Y2: Identificación simbólica

Fuente: Elaboración Propia

**Tabla 0-8. Dimensión Y3: Apego al lugar**

Apego al lugar	Frecuencia	Porcentaje
Nivel muy bajo	2	0,7 %
Nivel Bajo	40	14,8 %
Nivel moderado	127	46,9 %
Nivel alto	89	32,8 %
Nivel muy alto	13	4,8 %
<b>Total</b>	<b>271</b>	<b>100,0 %</b>

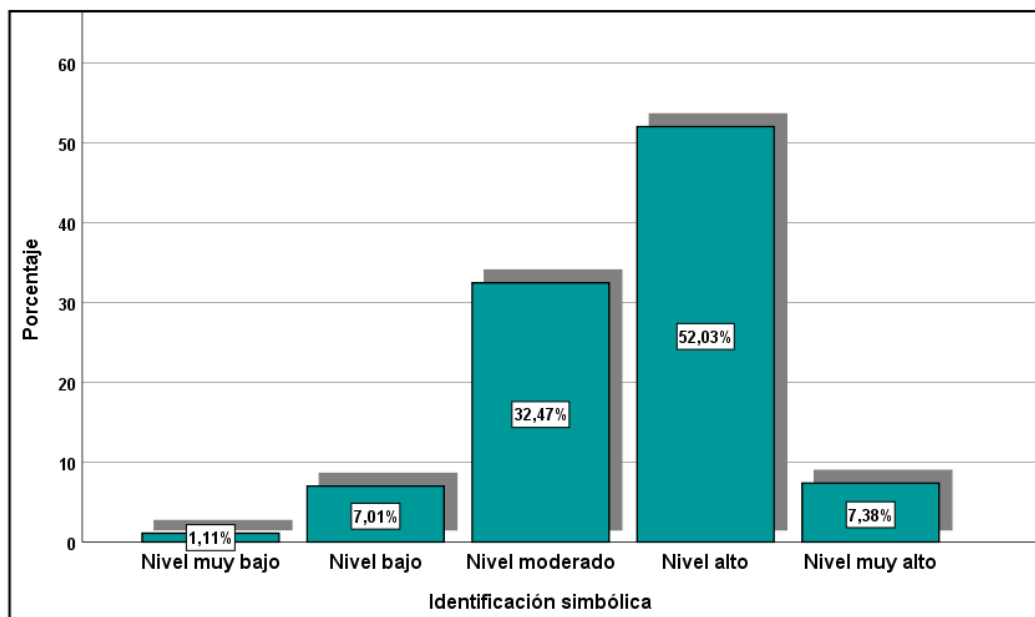
Fuente: Elaboración Propia

**Interpretación:** La tabla y figura muestran que el 46,9% (127 personas) de los usuarios tienen un nivel moderado de apego al lugar, mientras que el 32,8% (89 personas) presenta un nivel alto. Además, el nivel muy bajo se observa en el 0,7% (2 personas), el nivel bajo en el 14,8% (40 personas) y el nivel muy alto en el 4,8% (13 personas). Estos hallazgos indican que la mayoría de los usuarios experimentan un nivel moderado de apego al lugar en la plaza, lo que sugiere un cierto grado de conexión y vínculo emocional con el espacio público. Sin embargo, también se identifican usuarios con niveles bajos y altos de apego al lugar, lo que resalta la necesidad de promover un mayor apego y sentido de arraigo en la comunidad para fortalecer la apropiación de la plaza y fomentar una mayor identificación con el espacio público.



Figura 18. Dimensión Y3: Apego al lugar

Fuente: Elaboración Propia

#### 5.1.4 CONTRASTACIÓN DE HIPÓTESIS

##### Resultados inferenciales

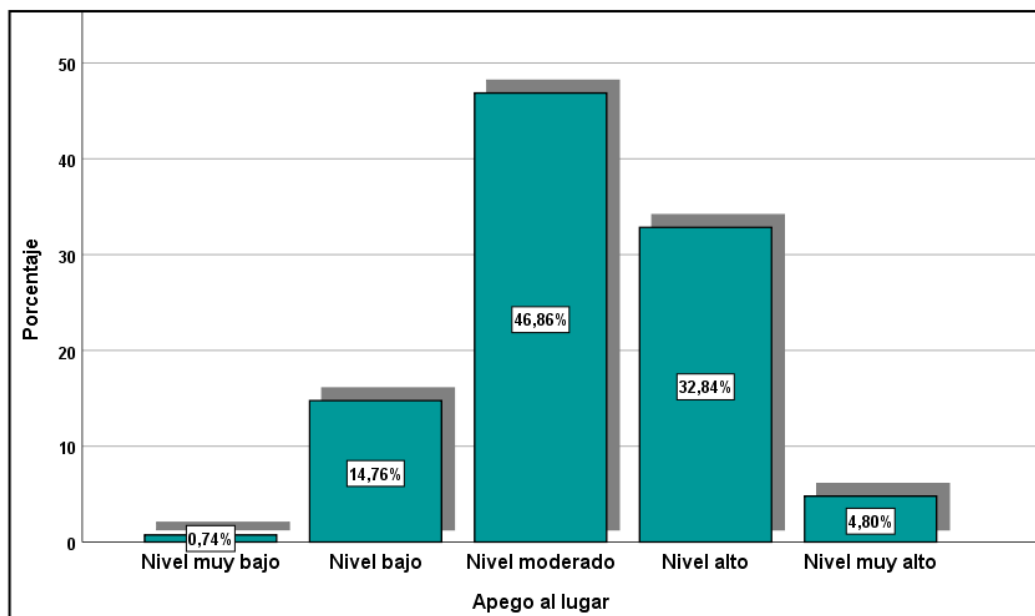
Antes de aplicar la prueba estadística es necesario realizar la prueba de normalidad, en este caso se realizó con el software spss v26 según los datos recolectados por el instrumento.

**Tabla 0-9. Prueba de normalidad**

Pruebas de normalidad						
	Kolmogorov-Smirnov			Shapiro-Wilk		
	Estadístico	gl	Sig.	Estadístico	gl	Sig.
Cultura y cohesión social	0,272	271	0,000	0,842	271	0,000
Acceso a la cultura	0,238	271	0,000	0,841	271	0,000
Participación cultural	0,260	271	0,000	0,866	271	0,000
Actividades culturales	0,344	271	0,000	0,749	271	0,000
Acción de transformación	0,216	271	0,000	0,868	271	0,000
Identificación simbólica	0,302	271	0,000	0,836	271	0,000
Apego al lugar	0,253	271	0,000	0,867	271	0,000
Apropiación del espacio público	0,351	271	0,000	0,785	271	0,000

Fuente: Elaboración Propia

**Regla decisión:**

Si:  $p \leq 0,05$ , entonces los datos son no normales

Si:  $p > 0,05$ , entonces los datos son normales

Se consideran los resultados de la prueba de Kolmogorov-Smirnov debido al tamaño de la muestra, que es mayor a 50. De acuerdo a los valores registrados en la tabla, se concluye que los datos no siguen una distribución normal, ya que los valores son inferiores a 0,05. Debido a que las variables y dimensiones son de tipo ordinal, se aplicará la prueba no paramétrica de correlación Rho de Spearman. Los resultados inferenciales para las pruebas de hipótesis se presentan a continuación:

**5.1.4.1 PRUEBA DE HIPÓTESIS GENERAL**

**H0:** No existe una relación significativa entre las actividades culturales y la apropiación del público por los usuarios en la plaza Huamanmarca de Huancayo - 2023

**H1:** Existe una relación significativa entre las actividades culturales y la apropiación del público por los usuarios en la plaza Huamanmarca de Huancayo – 2023

**Regla decisión:**

Si:  $p \leq 0.05$ , entonces se acepta H1 y se rechaza H0

Si:  $p > 0.05$ , entonces se acepta H0 y se rechaza H1

**Tabla 0-10. Correlación entre X: Actividades culturales y Y: Apropiación del espacio público**

Correlación		Apropiación del espacio público
Rho de Spearman	Actividades culturales	0,571
	Coefficiente de correlación	
	Sig. (bilateral)	0,000
	N	271

Fuente: Elaboración Propia

**Interpretación:** De acuerdo a la tabla, se muestra que existe una correlación positiva moderada (coeficiente de correlación de 0,571) entre las actividades culturales y la apropiación del espacio público en la Plaza Huamanmarca de Huancayo. Esto significa que a medida que aumentan las actividades culturales, también aumenta la apropiación del espacio público por parte de los usuarios. Esta correlación es estadísticamente significativa ( $p = 0,000$ ), lo que indica que la relación observada no es el resultado del azar. Estos hallazgos respaldan la idea de que las actividades culturales juegan un papel importante en la forma en que las personas se apropian y disfrutan del espacio público en la plaza. Por lo tanto, se rechaza la hipótesis nula y se demuestra que existe una relación significativa entre las actividades culturales y la apropiación del público por los usuarios en la plaza Huamanmarca de Huancayo – 2023

#### 5.1.4.2 PRUEBA DE HIPÓTESIS ESPECÍFICA 1

**H0:** No existe una relación significativa entre las actividades culturales y la dimensión acción de transformación de la apropiación del espacio público por los usuarios en la plaza Huamanmarca de Huancayo – 2023

**H1:** Existe una relación significativa entre las actividades culturales y la dimensión acción de transformación de la apropiación del espacio público por los usuarios en la plaza Huamanmarca de Huancayo – 2023

**Regla decisión:**

Si:  $p \leq 0.05$ , entonces se acepta H1 y se rechaza H0

Si:  $p > 0.05$ , entonces se acepta H0 y se rechaza H1

**Tabla 0-11. Correlación entre X: Actividades culturales y Y1: Acción de transformación**

Correlación		<i>Acción de transformación</i>
Rho de Spearman	<i>Actividades culturales</i>	<b>0,422</b>
	Coefficiente de correlación	
	Sig. (bilateral)	<b>0,000</b>
	N	271

Fuente: Elaboración Propia

**Interpretación:** De acuerdo a la tabla, se indica que existe una correlación positiva moderada (coeficiente de correlación de 0,422) entre las actividades culturales y la acción de transformación en la Plaza Huamanmarca de Huancayo. Esto sugiere que a medida que aumentan las actividades culturales, también se observa un incremento en la acción de transformación. Esta relación es estadísticamente significativa ( $p = 0,000$ ), lo que indica que los resultados no son al azar. Estos hallazgos respaldan la idea de que las actividades culturales desempeñan un papel relevante en la promoción de acciones de transformación en el espacio público de la plaza. Por lo tanto, se rechaza la hipótesis nula y se demuestra que existe una relación significativa entre las actividades culturales y la dimensión acción de transformación de la apropiación del espacio público por los usuarios en la plaza Huamanmarca de Huancayo – 2023

#### 5.1.4.2 PRUEBA DE HIPÓTESIS ESPECÍFICA 2

**H0:** No existe una relación significativa entre las actividades culturales y la dimensión identificación simbólica de la apropiación del espacio público por los usuarios en la plaza Huamanmarca de Huancayo – 2023

**H1:** Existe una relación significativa entre las actividades culturales y la dimensión identificación simbólica de la apropiación del espacio público por los usuarios en la plaza Huamanmarca de Huancayo – 2023

**Regla decisión:**

Si:  $p \leq 0.05$ , entonces se acepta H1 y se rechaza H0

Si:  $p > 0.05$ , entonces se acepta H0 y se rechaza H1

**Tabla 0-12. Correlación entre X: Actividades culturales y Y2: Identificación simbólica**

Correlación		<i>Identificación simbólica</i>
Rho de Spearman	<i>Actividades culturales</i>	<b>0,424</b>
		<b>0,000</b>
	N	271

Fuente: Elaboración Propia

**Interpretación:** De acuerdo a la tabla, se muestra una correlación positiva moderada (coeficiente de correlación de 0,424) entre las actividades culturales y la identificación simbólica en la Plaza Huamanmarca de Huancayo. Esto indica que a medida que aumentan las actividades culturales, también se observa un incremento en la identificación simbólica de los usuarios con el espacio público. Esta correlación es estadísticamente significativa ( $p = 0,000$ ), lo que sugiere que los resultados no se deben al azar. Estos hallazgos respaldan la idea de que las actividades culturales desempeñan un papel importante en la promoción de la identificación simbólica de los usuarios con la plaza. Por lo tanto, se rechaza la hipótesis nula y se demuestra que existe una relación significativa entre las actividades culturales y la dimensión identificación simbólica de la apropiación del espacio público por los usuarios en la plaza Huamanmarca de Huancayo – 2023.

### 5.1.4.3. PRUEBA DE HIPÓTESIS ESPECÍFICA 3

**H0:** No existe una relación significativa entre las actividades culturales y la dimensión apego al lugar de la apropiación del espacio público por los usuarios en la plaza Huamanmarca de Huancayo - 2023



**H1:** Existe una relación significativa entre las actividades culturales y la dimensión apego al lugar de la apropiación del espacio público por los usuarios en la plaza Huamanmarca de Huancayo – 2023

**Regla decisión:**

Si:  $p \leq 0.05$ , entonces se acepta H1 y se rechaza H0

Si:  $p > 0.05$ , entonces se acepta H0 y se rechaza H1

**Tabla 0-13. Correlación entre X: Actividades culturales y Y3: Apego al lugar**

Correlación		<i>Apego al lugar</i>
Rho de Spearman	<i>Actividades culturales</i>	<b>0,323</b>
	Coefficiente de correlación	
	Sig. (bilateral)	<b>0,000</b>
	N	271

Fuente: Elaboración Propia

**Interpretación:** De acuerdo a la tabla, se muestra una correlación positiva leve (coeficiente de correlación de 0,323) entre las actividades culturales y el apego al lugar en la Plaza Huamanmarca de Huancayo. Esto indica que a medida que aumentan las actividades culturales, también se observa un incremento en el apego de los usuarios hacia el lugar. Esta correlación es estadísticamente significativa ( $p = 0,001$ ), lo que sugiere que los resultados no son aleatorios. Estos hallazgos respaldan la idea de que las actividades culturales pueden contribuir al apego de los usuarios hacia la plaza como un lugar significativo para ellos. Por lo tanto, se rechaza la hipótesis nula y se demuestra que existe una relación significativa entre las actividades culturales y la dimensión apego al lugar de la apropiación del espacio público por los usuarios en la plaza Huamanmarca de Huancayo – 2023.

## CAPITULO VI

### DISCUSIÓN DE RESULTADOS

La presente investigación se enfocó en determinar si existe una relación entre las actividades culturales y la apropiación del espacio público en la Plaza Huamanmarca por parte de los usuarios, en base a seis dimensiones: cultura para la cohesión social, acceso a la cultura, participación cultural, acción de transformación identificación simbólica y apego al lugar, la cuales se llegaron a medir en respuesta de los datos recolectados en el espacio físico de la Plaza Huamanmarca.

La presente investigación es de diseño No Experimental Transversal Correlacional, manejando dos variables, cada una con su propio instrumento de recolección de datos para Actividades Culturales y Apropiación de Espacio Público con una sola muestra, que fueron las personas que ocupan los espacios de la Plaza en mención, siendo el objeto la relación que guardan estas dos variables.

A partir de los datos encontrados, se acepta la hipótesis formulada, si existe relación entre las actividades culturales y la apropiación del espacio público por los usuarios en la plaza Huamanmarca de Huancayo.

La Plaza Huamanmarca destinada principalmente al uso de plaza cívica, alberga espacios públicos que son apropiados y/o usados por las personas de diferentes maneras en diferentes circunstancias a lo largo de toda la semana. La actividad del estudio se centra en las actividades culturales que este espacio acoge en diferentes fechas ya conocidas como en actividades esporádicas, a estas actividades culturales se suman también actividades económicas, comerciales, turísticas y sociales en diferentes medidas, siendo un complemento para gran concurrencia de personas, para el caso de la investigación, al no tener una población exacta se consideró que es infinita por ser desconocida, para lo cual se tomó en cuenta una muestra no probabilística, con 90% de confianza y 5% de margen de error, para obtener posteriormente una población de 271 personas asistentes respectivamente para cada instrumento.

Para la obtención de los resultados esenciales en el desarrollo de la investigación, se han obviado los espacios públicos que no se encuentren dentro del área de la plaza Huamanmarca para obtener las ideas más claras con respecto a los espacios públicos en la misma plaza.

Conforme a los resultados obtenidos respecto a la relación existente entre las actividades culturales y la apropiación del espacio público en la plaza Huamanmarca, se demuestra que si existe una correlación significativa de 0.571, así demostrando que la gran mayoría de los usuarios participan en actividades culturales de manera moderada en la plaza Huamanmarca, pero también se señala la necesidad de fomentar una mayor participación y diversidad de actividades culturales especialmente para aquellos que no se sienten tan identificados para con estas actividades, y de esta manera fortalecer la apropiación del espacio público y enriquecer la experiencia cultural de los usuarios en la plaza.

Estos resultados guardan relación con la investigación de (Soliz y Veliz, 2022) donde se puede notar la similitud en el manejo de la variable apropiación del espacio público, siendo su objetivo general determinar si existe una relación significativa entre las actividades exteriores y la apropiación del espacio público en la Alameda Clodoaldo Espinoza Bravo – Jauja. Donde concluye que el valor de correlación entre las actividades exteriores y la apropiación del espacio público de la Alameda Clodoaldo Espinoza Bravo tiene una correlación positiva de 0.529, lo cual afirma que las actividades exteriores tienen una alta relación con la apropiación del espacio público de la Alameda Clodoaldo Espinoza Bravo.

Asociado a lo anterior se encuentran a su vez también similitudes con lo que menciona (Vitor 2021) en donde se tiene la similitud de la variable Apropiación del Espacio Público, en su investigación de Apropiación de espacio público en las ferias Tradicionales de las Ciudades de Huancayo y Chupaca, en donde tiene como objetivo determinar si existe diferencia significativa en la apropiación del espacio público en estas dos ferias. Donde concluye que las ferias tienen una apropiación de 71.5% en la feria de Huancayo y 54.7% en la feria de Chupaca, lo cual confirma que las personas si sienten que se apropian de los espacios públicos, y para esta apropiación debe haber un medio catalizador, en la investigación de (Vitor 2021), el catalizador son el desarrollo de las ferias, la cual siendo una actividad económica dominical atrae a las personas a un espacio que se transforma.

De los resultados de las investigaciones mencionadas anteriormente y en comparación con la investigación realizada podemos afirmar que las personas si sientes que se apropian de los espacios públicos, pero por medio de actividades, sean culturales, comerciales, lúdicas o sociales o actividades exteriores que son las que engloban todas las anteriores mencionadas y más.

El espacio es apropiado por los usuarios, pero debe de haber un factor que realce esta apropiación, es así que se concluye que mientras más actividades culturales o sociales se desarrollen en los espacios públicos, más será el nivel que se percibe de apropiación. En concordancia con la teoría de apropiación del espacio (Vidal y Pol, 2005), donde menciona que la apropiación del espacio público es intensa, y su vez es el lazo que llegan a tener las persona por el espacio.

En cuanto a la relación entre las actividades culturales y la dimensione acción de transformación, que son las acciones orientadas en el sitio bajo la conducta territorial de las personas, y es así que en la plaza Huamanmarca se obtuvo como resultado de la investigación una correlación positiva moderada de 0,422. Esto sugiere que a medida que aumentan las actividades culturales, también se observa un incremento en la acción de transformación. Esta relación es estadísticamente significativa, lo que indica que los resultados no son al azar. Estos hallazgos respaldan la idea de que las actividades culturales desempeñan un papel relevante en la promoción de acciones de transformación en el espacio público de la plaza. Por lo tanto, se demuestra que existe una relación significativa entre las actividades culturales y la dimensión acción de transformación de la apropiación del espacio público por los usuarios en la plaza Huamanmarca de Huancayo – 2023

Estos resultados guardan relación con la investigación de (Vitor, 2021), donde el objetivo fue conocer la percepción de la acción – transformación en los espacios públicos de las ferias tradicionales de las ciudades de Huancayo y de Chupaca. En el cual se obtuvo la evidencia de 74.5% donde los usuarios de la feria de Huancayo perciben que la acción transformación es regular y el 65.3% de los usuarios de la feria tradicional de Chupaca percibe que la acción de transformación también es regular, siendo la percepción alta y baja las de menor aceptación, esto nos da por comprender que si bien las acciones no pasan por desapercibidas tampoco son tan relevantes para ser un cambio significativo.

Estos resultados guardan relación con la investigación de (Quiroz, 2018), donde el objetivo es conocer las diferencias en las transformaciones del espacio público en el

parque Constitución y la Plaza Huamanmarca de la zona monumental de Huancayo, Concluyendo que existe un 95.4% de usuarios que afirma que las transformaciones realizadas entre el 60 y 90 en la plaza Huamanmarca son de un nivel medio, lo cual se interpreta que las personas aprueban a la plaza Huamanmarca con un lugar aceptable y adecuado pero mas no un lugar que sea relevante o que muestren un significado (paisaje cultural) e identidad espacial lo cual se puede definir también como identidad simbólica.

De la tesis mencionada anteriormente guarda una cierta relación con los resultados obtenidos en la presente investigación, ya que guardan similitud con el objetivo de identificar la existencia de una relación entre las actividades culturales y la dimensión identidad simbólica, en donde los resultados de la presente investigación muestra que un 52.0% de los usuarios encuestados tienen un nivel alto de identidad con la Plaza Huamanmarca, pero solo un 7.4% tiene un nivel muy alto, mientras que el 32.5% muestra un nivel moderado (nivel medio) esto nos da a concluir que si hay una identidad simbólica media alta hacia la Plaza Huamanmarca luego de los cambios realizados del 60 al 90, donde permanece aún. Si bien los cambios realizados a largo plazo fueron aceptados, las acciones de transformación podrían dar pie a cambios que generen una mayor identidad simbólica.

Así es también que en la investigación de (Quiroz, 2018) donde se muestra los resultados del indicador hitos que representan la ciudad. Define que el hito es un punto o lugar de identificación de un objeto, su distinción con respecto a otras cosas, reconocimiento como entidad separable, individual y unitaria. Los cuales se analizan desde el punto de vista de los propios usuarios en el parque constitución y la Plaza Huamanmarca, el 4.2% de usuarios manifiesta que están satisfechos con la cantidad de hitos presentes en las Plaza Huamanmarca. Mientras que al mismo tiempo el 77.3% de los usuarios de la plaza Huamanmarca también afirma que hay un nivel alto de identificación de hitos que representan la ciudad de Huancayo. Entonces podemos concluir que si bien los usuarios creen que hay pocos hitos en la ciudad al mismo tiempo afirmar que esa poca cantidad son identificables para con ellos.

En comparación a la investigación de (Solis y Veliz. 2022), donde la variable identidad de lugar, se identifica también como la identidad que uno siente a un lugar específico simbólicamente, dentro de la investigación realizada en la alameda Clodoaldo Espinoza Bravo en Jauja, donde el 73.9% de las personas encuestadas afirman que es identificable la identidad que se siente al lugar en la alameda, mientras que el 13.8% de

ellos manifiesta que es poco identificable la identidad que se siente al lugar; mientras que solamente el 12.3% de los usuarios afirma que es muy identificable la identidad que se siente al lugar. Esto no da por comprender que las personas se sienten siempre identificadas con los lugares a donde deciden acudir, y de esta manera apropiarse por que se sienten parte de ella o perteneciente al lugar.

En cuanto a la relación entre las actividades culturales y la dimensión apego al lugar en la Plaza Huamanmarca de Huancayo, se muestra una correlación positiva leve con coeficiente de correlación de 0,323. Esto indica que a medida que aumentan las actividades culturales, también se observa un incremento en el apego de los usuarios hacia el lugar, lo que sugiere que los resultados no son aleatorios. Estos hallazgos respaldan la idea de que las actividades culturales pueden contribuir al apego de los usuarios hacia la plaza como un lugar significativo para ellos. Por lo tanto, se demuestra que existe una relación significativa entre las actividades culturales y la dimensión apego al lugar de la apropiación del espacio público por los usuarios en la plaza Huamanmarca de Huancayo.

En comparación a la investigación de (Solis y Veliz. 2022), donde uno de sus objetivos es reconocer si existe una relación significativa entre las actividades necesarias y el apego al lugar en la alameda Clodoaldo Espinoza Bravo en Jauja. Concluye en determinar un valor de correlación obtenido de 0.249, el cual es considerado como una correlación positiva, pero a la vez baja, por lo tanto, se reconoce que si existe una relación significativa entre las actividades necesarias y el apego al lugar en la alameda Clodoaldo Espinoza Bravo de Jauja, concluyendo que las actividades necesarias están muy relacionadas con el apego al lugar en la alameda Clodoaldo Espinoza Bravo, y con los espacios en los que los usuarios se apropien.

Por otro lado, según los resultados de la investigación de (Vitor, 2021), se evidencia que en la feria tradicional de la ciudad de Chupaca se tiene un gran porcentaje de ciudadanos que perciben que el apego al lugar en el espacio público es mucho, ya que su apropiación a través de sus prácticas materiales junto con la vivencia en comunidad reflejan un cariño y apego a la diversidad de espacios públicos que con el pasar del tiempo de interacción, ya están llenos de un valor significativo para la gran mayoría de ciudadanos.

Es así que podemos concluir que el recorrido por la plaza o las ferias en muchas ocasiones solo permite que los espacios públicos solo sean de paso, dejando de lado muchos espacios puntuales que desde ya sirven solo de encuentro, es por eso que al no

tener una identificación simbólica que genere un apego a los usuarios no podríamos apreciar que se dé una apropiación del espacio público importante para el ciudadano de a pie.

## CONCLUSIONES

La apropiación de espacio público se ve influenciada indirectamente por la falta de una adecuada Planificación en las ciudades y también por la falta de dar prioridad a los espacios públicos como espacios de encuentro para todos en la ciudad. Del mismo modo que no se tienen en cuenta las actividades culturales, sociales, económicas y lúdicas, como detonantes para la oportunidad de llegar a las personas y reconocerlas como los actores sociales principales en la ciudad.

Así mismo las autoridades no contemplan las actividades, los acontecimientos, tradiciones o manifestaciones como la oportunidad para el diseño de la ciudad, concluyendo por adecuar los espacios para una mejor apropiación del usuario, la creación de mejores mobiliarios, la mejorar de la calidad de los materiales, la búsqueda de la correcta iluminación artificial para brindar el sentido de seguridad a las personas, etc. Es así que de acuerdo a las hipótesis planteadas se llegan a presentar las siguientes conclusiones:

1. De la hipótesis general, se determinó que existe una correlación positiva moderada con un coeficiente de correlación de valor 0,571, entre las actividades culturales y la apropiación del espacio público en la Plaza Huamanmarca de Huancayo. Esto significa que a medida que aumentan las actividades culturales, también aumenta la apropiación del espacio público por parte de los usuarios que acuden a este espacio público. Esta correlación es estadísticamente significativa con un valor de  $p = 0,000$ , lo que indica que la relación observada no es el resultado del azar, sino de hechos que se presenta y son reales dentro de la ciudad. Estos hallazgos respaldan la idea de que las actividades culturales juegan un papel importante en la forma en que las personas se apropian y disfrutan del espacio público en la plaza. Esto concluye que como espacio publico la Plaza Huamanmarca posee relevancia para los usuarios durante las actividades culturales, y a su vez sobre otras actividades que generen esos interés de ser participe.



2. De la hipótesis específica 1, se indica que existe una correlación positiva moderada con un coeficiente de correlación de valor 0,422, entre las actividades culturales y la acción de transformación en la Plaza Huamanmarca de Huancayo. Esto sugiere que a medida que aumentan las actividades culturales, también se observa un incremento en la acción de transformación, que son las mismas que se provocan ese cambio en el espacio público. Esta relación es estadísticamente significativa con un valor de  $p = 0,000$ , lo que indica que los resultados no son producto de casualidad. Estos hallazgos respaldan la idea de que las actividades culturales desempeñan un papel relevante en la promoción de acciones de transformación en el espacio público de la plaza. Concluyendo que, si bien las actividades culturales generan ese cambio en el espacio público, este es aceptado, pero podría mejorar para llegar a tener una mayor acogida por los usuarios de la plaza Huamanmarca.

3. De la hipótesis específica 2, se muestra una correlación positiva moderada con un coeficiente de correlación de valor 0,424, entre las actividades culturales y la identificación simbólica en la Plaza Huamanmarca de Huancayo. Esto indica que a medida que aumentan las actividades culturales, también se observa un incremento en la identificación simbólica de los usuarios con el espacio público, por la acogida y el sentido de identidad que se llega a percibir. Esta correlación es estadísticamente significativa con un valor de  $p = 0,000$ , lo que sugiere que los resultados no se deben a alguna eventualidad. Estos hallazgos respaldan la idea de que las actividades culturales desempeñan un papel importante en la identificación simbólica de los usuarios con la plaza, los cuales se sienten pertenecientes con el espacio.

4. De la hipótesis específica 3, se muestra una correlación positiva leve con un coeficiente de correlación de 0,323, entre las actividades culturales y el apego al lugar en la Plaza Huamanmarca de Huancayo. Esto indica que a medida que aumentan las actividades culturales, también se observa un incremento en el apego de los usuarios hacia el lugar. Esta correlación es estadísticamente significativa con un valor de  $p = 0,001$ , lo que sugiere que los resultados no son aleatorios. Estos hallazgos respaldan la idea de que las actividades culturales pueden contribuir al apego de los usuarios hacia la plaza como un lugar significativo para ellos. De estos datos obtenidos se concluye que, si bien el apego al lugar es bajo, este existe y se puede incrementar para lograr una mejor calidad y satisfacción en los usuarios en el espacio público de la plaza Huamanmarca.

## RECOMENDACIONES

Al determinar que si existe una relación significativa entre las actividades culturales y la apropiación del espacio publico de la plaza Huamanmarca. A continuación, mostramos las siguientes recomendaciones.

Se recomienda a los futuros investigadores complementar la presente investigación con la meta de fortalecer el estudio de las actividades culturales y a su vez la apropiación de los espacios públicos, que son soporte de una ciudad inclusiva para el ciudadano, y poder desarrollar futuras propuestas urbanas de tal manera que correspondan a las necesidades de los usuarios de los espacios públicos.

Se recomienda a las autoridades locales dar mayor consideración a los espacios públicos que son primordiales para la socialización y el punto de esparcimiento en una ciudad que crece constantemente. Para tener una aceptación y participación directa de los ciudadanos que la ocupan, de esta manera al estar en contacto con el espacio público de parques y plazas tengan ese sentido de pertenencia y apropiación más fuerte.

Se recomienda a los diferentes organizadores de actividades culturales, sociales, económicas o cualquier tipo de manifestación de concurrencia publica, que las acciones realizadas sean consideradas tanto para los usuarios que van a acudir a ellas, como para el espacio donde se implantaran, sean plazas, parques o calles. Porque las acciones que las actividades realizan, transforman el espacio temporalmente, y estas son oportunidades para ver la aceptación del público y a su vez para generar variedad e interés en un espacio ya consolidado.

Se recomienda a las autoridades tomar en cuenta la real importancia que posee la Plaza Huamanmarca dentro de la ciudad, no solo para actividades culturales, sino para actividades tan básicos como es el esparcimiento o encuentro. De esta manera lograr un mejor manteamiento, una mejora de la calidad de los materiales y mobiliarios existente, y así plantear una renovación a largo plazo, tomando como consideraciones la participación de los ciudadanos y la necesidad de acoger diferentes actividades.

Se recomienda concientizar a los ciudadanos sobre la importancia de la plaza Huamanmarca y otros espacios públicos, como elementos importantes dentro de la ciudad para que cobren la importancia que se merecen y así fortalecer su identidad actuando y transformando la ciudad.

## BIBLIOGRAFÍA

1. **UNESCO.** *Cultura: futuro urbano; informe mundial sobre la cultura para el desarrollo urbano sostenible.* Paris : UNESCO, 2017, 2017. 978-92-3-300065-0.
2. **IÑIGUEZ, Agustina.** Archdaily. *Arquitectura de usos mixtos en Latinoamérica: 10 ejemplos que incorporan la diversidad.* [En línea] 02 de Julio de 2022.  
<https://www.archdaily.pe/pe/984071/arquitectura-de-usos-mixtos-en-latinoamerica-10-ejemplos-que-incorporan-la-diversidad>.
3. **PAZ, Lizzet.** RPP. [En línea] 20 de Diciembre de 2011.  
<https://rpp.pe/peru/actualidad/ninos-participaran-en-la-i-cantata-de-villancicos-en-huancayo-noticia-433329?ref=rpp>.
4. *Lo público y sus problemas: notas para una reconsideración.* **RABOTNIKOF, Nora.** UAM, Mexico : instituto de investigaciones filosóficas, 1993.
5. *Realzar las estancias de la ciudad. Percepción del diseño interior urbano y contemporáneo.* **MONTANARI, Elena.** s.l. : Elisava Temes de Disseny, 2014.
6. **VALLEJO ORTEGA, Dennis Eduardo.** *Centro cultural de danzas en Huancayo con énfasis en arquitectura permeable.* Huancayo : s.n., 2023.
7. **FLORES CHÁVEZ, Adriana Cristina.** *Centro cultural Huanca.* 2018.
8. **RAMOS, Carmen.** Unas 67 editoriales ponen 50 mil libros en oferta en la FELIZH. *CORREO.* 08 de junio de 2022, pág. 24.
9. **CASAS VÁSQUEZ, María Cristina.** *LOS IMAGINARIOS URBANOS Y EL ESPACIO.* Huancayo, Perú : s.n., 2017.
10. **MUÑOZ VANEGAS, Paula Camila y QUIZHPE MARIN, María Augusta.** *La percepción de la población como criterio de diseño del espacio público en el Centro Histórico de Cuenca. Caso de estudio: Plaza El Vergel y Plaza El Carbón.* Cuenca : s.n., 2019.
11. **GUADARRAMA SÁNCHEZ, GLORIA JOVITA y PICHARDO MARTÍNEZ, PAMELA MONSERRAT.** *La apropiación y el uso del espacio público urbano. Los comunes en el parque urbano.* Mexico : s.n., 2020.
12. **CABRERA JARA, NATASHA EULALIA, IZQUIERDO ESPINOZA, MARÍA CAMILA y JIMÉNEZ NICOLALDE, VIVIANA MICHELLE.** *Apropiación del*

*espacio público. Sentido de pertenencia en la plaza Santo domingo y el parque San Sebastián del Centro Histórico de Cuenca.* Azuay, Ecuador : Universidad del Azuay, 2021.

13. **VITOR LIFONZO, Yomaira Hilari.** *Apropiación del Espacio Público en las Ferias Tradicionales de las Ciudades de Huancayo y Chupaca.* Huancayo : s.n., 2021.

14. **QUIROZ CORDOVA, Marlene.** *Transformaciones del espacio público en el parque Constitución y plaza Huamanmarca de la zona monumental de Huancayo.* Huancayo : s.n., 2018.

15. **SOLIS POMA, MAYCOL GABRIEL y VELIZ ORGA, NICCOL DUBALY.** *ACTIVIDADES EXTERIORES Y APROPIACIÓN DEL ESPACIO PÚBLICO EN LA ALAMEDA CLODOALDO ESPINOZA BRAVO.* Jauja - Huancayo : s.n., 2022.

16. **GUIOMAR, Alonso y MELIKA, Medici.** *Indicadores UNESCO de cultura para el desarrollo: guía de implementación.* Paris, Francia : UNESCO, 2014. 978-92-3-300001-8.

17. **UNESCO.** *Indicadores cultura / 2030.* Paris : UNESCO, 2020. 978-92-3-300135-0.

18. *La apropiación del espacio: una propuesta teórica para comprender la vinculación entre las personas y los lugares.* **VIDAL MORANTA, Tomeu y POL URRÚTIA, Enric.** Barcelona : El aguila, 2005.

19. **GASCA MORENO, Claudia Teresa y ÁVILA QUIJAS, Aquiles Omar.** *La ciudad y el espacio público: la diversidad fragmentada.* Ciudad de Mexico : s.n., 2021.

20. **RUIZ RODRIGUEZ, Robert Miguel.** *Urbanismo táctico en los espacios públicos representativos de la ciudad de Huamachuco .* La Libertad : s.n., 2022.

21. **CARDENAS HUERTA, .** *Las paredes hablan: Las dinámicas de poder en la apropiación simbólica del espacio público por artistas urbanas en Lima Metropolitana.* Lima : s.n., 2021.

22. **GARCIA RAZURI, Rosa Angela.** *Condiciones Arquitectónicas para desarrollar Actividades Culturales – Educativas en San Pedro de Lloc, Pacasmayo, La Libertad.* La Libertad : s.n., 2017.

23. **PÉREZ ASTO, Gabriela.** *Formas de Apropiación del Espacio Público en la Zona Monumental de la Ciudad de Huancayo.* Huancayo : s.n., 2021.

## **ANEXOS**

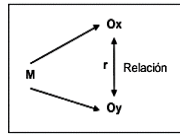
ACTIVIDADES CULTURALES Y APROPIACIÓN DEL ESPACIO PÚBLICO POR LOS USUARIOS EN LA PLAZA HUAMANMARCA DE HUANCAYO - 2023						
PROBLEMA	OBJETIVOS	HIPÓTESIS	VARIABLES	DIMENSIONES	INDICADORES	MÉTODO
<p><b>PROBLEMA GENERAL:</b></p> <p>¿Qué relación existe entre las actividades culturales y la apropiación del público por los usuarios en la plaza Huamanmarca de Huancayo - 2023?</p>	<p><b>OBJETIVO GENERAL:</b></p> <p>Determinar si existe una relación entre las actividades culturales y la apropiación del público por los usuarios en la plaza Huamanmarca de Huancayo - 2023</p>	<p><b>HIPÓTESIS GENERAL:</b></p> <p>Existe una relación significativa entre las actividades culturales y la apropiación del público por los usuarios en la plaza Huamanmarca de Huancayo - 2023</p>	<p><b>VARIABLE X: INDEPENDIENTE</b></p> <p><b>ACTIVIDADES CULTURALES</b></p>	<p><b>X.1. CULTURA PARA LA COHESIÓN SOCIAL</b></p>	<p>I. Diversidad de Participantes II. Sentido de pertenencia III. Sensación de seguridad</p>	<p><b>Enfoque de la investigación:</b> Cuantitativa</p> <p><b>Tipo de investigación:</b> Aplicada</p> <p><b>Nivel Investigación:</b> Correlacional.</p> <p><b>Diseño:</b> No experimental- transversal</p> <p><b>Correlación</b></p> <p><b>Población:</b> infinita</p> <p><b>Muestra:</b> 271 personas</p> <p><b>Técnica e instrumentos de recolección de datos:</b> Técnica: Encuesta Instrumento: cuestionario.</p> <p><b>Procesamiento de datos:</b> Estadística Descriptiva (frecuencias) para cada variable Estadística inferencial para la prueba de hipótesis y el estadístico será el RHO DE SPEARMAN.</p> 
				<p><b>X.2. ACCESO A LA CULTURA</b></p>	<p>I. Accesibilidad II. Barreras económicas III. Difusión de información</p>	
				<p><b>X.3. PARTICIPACIÓN CULTURAL</b></p>	<p>I. Participación continua II. Audiencia cultural III. Satisfacción de las personas</p>	
<p><b>PROBLEMAS ESPECÍFICOS</b></p> <p>¿Existe una relación entre las actividades culturales y la dimensión <b>acción de transformación</b> de la apropiación del espacio público por los usuarios en la plaza Huamanmarca de Huancayo - 2023?</p> <p>¿Existe una relación entre las actividades culturales y la dimensión <b>identificación simbólica</b> de la apropiación del espacio público por los usuarios en la plaza Huamanmarca de Huancayo - 2023?</p> <p>¿Existe una relación entre las actividades culturales y la dimensión <b>apego al lugar</b> de la apropiación del espacio público por los usuarios en la plaza Huamanmarca de Huancayo - 2023?</p>	<p><b>OBJETIVOS ESPECÍFICOS</b></p> <p>Determinar si existe una relación entre las actividades culturales y la dimensión <b>acción de transformación</b> de la apropiación del espacio público por los usuarios en la plaza Huamanmarca de Huancayo - 2023</p> <p>Determinar si existe una relación entre las actividades culturales y la dimensión <b>identificación simbólica</b> de la apropiación del espacio público por los usuarios en la plaza Huamanmarca de Huancayo - 2023</p> <p>Determinar si existe una relación entre las actividades culturales y la dimensión <b>apego al lugar</b> de la apropiación del espacio público por los usuarios en la plaza Huamanmarca de Huancayo - 2023</p>	<p><b>HIPÓTESIS ESPECÍFICAS</b></p> <p>Existe una relación significativa entre las actividades culturales y la dimensión <b>acción de transformación</b> de la apropiación del espacio público por los usuarios en la plaza Huamanmarca de Huancayo - 2023</p> <p>Existe una relación significativa entre las actividades culturales y la dimensión <b>identificación simbólica</b> de la apropiación del espacio público por los usuarios en la plaza Huamanmarca de Huancayo - 2023</p> <p>Existe una relación significativa entre las actividades culturales y la dimensión <b>apego al lugar</b> de la apropiación del espacio público por los usuarios en la plaza Huamanmarca de Huancayo - 2023</p>	<p><b>VARIABLE Y: DEPENDIENTE</b></p> <p><b>APROPIACIÓN DEL ESPACIO PÚBLICO</b></p>	<p><b>Y.1. ACCIÓN DE TRANSFORMAR</b></p>	<p>I. Acciones cotidianas en el sitio II. Acciones orientadas hacia el Sitio III. Acciones Relacionadas Con Los Futuros Proyectos Del Sitio</p>	
				<p><b>Y.2. IDENTIFICACIÓN SIMBÓLICA</b></p>	<p>I. Proceso afectivo II. Proceso cognitivo III. Proceso interactivo</p>	
				<p><b>Y.3. APEGO AL LUGAR</b></p>	<p>I. Afinidad emocional II. Producción de significados III. Prácticas materiales</p>	

**VARIABLE: ACTIVIDADES CULTURALES**

<b>DEFINICIÓN CONCEPTUAL</b>	<b>DEFINICIÓN OPERACIONAL</b>	<b>DIMENSIONES</b>	<b>DEFINICIÓN OPERACIONAL</b>	<b>INDICADORES</b>	<b>REACTIVOS</b>	
<p>“... evalúa la contribución de la cultura a la promoción de la cohesión social y al fomento de la inclusión y la participación. Se centra en la capacidad de los individuos para acceder a la cultura, y en su derecho a participar en la vida cultural y la libertad de expresión, incluida la libertad artística y creativa. Esta dimensión también explora el modo en que las prácticas, sitios, elementos y expresiones culturales transmiten valores y competencias que favorecen la inclusión social” (UNESCO, 2020)</p>	<p>Son las diferentes manifestaciones que se pueden desarrollar en un contexto cultural, ya sea propio del lugar o uno que genere una nueva adición de conocimientos de otros lugares o conocimientos propios del desarrollo y contexto actual.</p>	<p>CULTURA COHESIÓN SOCIAL</p> <p align="center">Y</p>	<p>La cultura constituye un medio ideal para comunicarse superando las barreras del lenguaje, para capacitar a las personas y para favorecer la cohesión social fomentando una confortable convivencia en el espacio público.</p>	<p>DIVERSIDAD DE PARTICIPANTES</p>	<ul style="list-style-type: none"> <li>• ¿Como calificaría usted la diversidad de edades en los espectadores de las actividades culturales en la Plaza Huamanmarca?</li> <li>• ¿Cómo evaluaría usted la cantidad de espectadores turistas extranjeros en las actividades culturales en la Plaza Huamanmarca?</li> </ul>	
				<p>SENTIDO DE PERTENENCIA</p>	<ul style="list-style-type: none"> <li>• ¿Cómo calificaría usted la calidad de las actividades culturales desarrolladas en la Plaza Huamanmarca?</li> <li>• ¿En qué nivel percibe que la dimensión de la Plaza Huamanmarca es acogedora durante las actividades culturales?</li> </ul>	
				<p>SENSACIÓN DE SEGURIDAD</p>	<ul style="list-style-type: none"> <li>• ¿De qué manera calificaría la seguridad durante las actividades culturales en la Plaza Huamanmarca?</li> <li>• ¿Cómo evaluaría la iluminación artificial que percibe durante las actividades culturales en la plaza Huamanmarca?</li> </ul>	
		<p>ACCESO A LA CULTURA</p>	<p>Disponibilidad de todas las personas de poder acceder a los espacios donde se realizan expresiones culturales.</p>	<p>ACCESIBILIDAD</p>	<ul style="list-style-type: none"> <li>• ¿Cómo considera la accesibilidad para personas discapacitadas a las actividades culturales en la plaza Huamanmarca?</li> <li>• ¿De qué manera calificaría los horarios en los que se desarrollan las actividades culturales en la Plaza Huamanmarca?</li> </ul>	
					<p>BARRERAS ECONÓMICAS</p>	<ul style="list-style-type: none"> <li>• ¿Cómo usted evalúa el acceso gratuito a las actividades culturales desarrolladas en la Plaza Huamanmarca?</li> <li>• ¿Cómo calificaría su asistencia a las actividades culturales en la Plaza Huamanmarca, si estas tuvieran un precio de entrada?</li> </ul>
					<p>DIFUSIÓN DE INFORMACIÓN</p>	<ul style="list-style-type: none"> <li>• ¿Cómo califica la difusión por parte de los organizadores independientes para el desarrollo de las actividades culturales en la plaza Huamanmarca?</li> <li>• ¿Cómo calificaría la difusión por parte de municipalidad para el desarrollo de las actividades culturales en la plaza Huamanmarca?</li> </ul>
		<p>PARTICIPACIÓN CULTURAL</p>	<p>Interacción de las personas con la cultura en un orden de jerarquía, en un espacio controlado o al menos delimitado.</p>	<p>PARTICIPACIÓN CONTINUA</p>	<ul style="list-style-type: none"> <li>• ¿De qué manera calificaría la frecuencia con la que asiste usted a las actividades culturales en la Plaza Huamanmarca?</li> <li>• ¿Cómo evaluaría usted la frecuencia con que se realizan actividades culturales en la Plaza Huamanmarca?</li> </ul>	
				<p>AUDIENCIA CULTURAL</p>	<ul style="list-style-type: none"> <li>• ¿De qué manera calificaría la cantidad de espectadores en las actividades culturales de la Plaza Huamanmarca?</li> <li>• ¿Cómo cree usted que es la concurrencia de espectadores de diferentes distritos en las actividades culturales en la Plaza Huamanmarca?</li> </ul>	
				<p>SATISFACCIÓN DE LAS PERSONAS</p>	<ul style="list-style-type: none"> <li>• ¿Cómo calificaría su grado de satisfacción después de las actividades culturales en la Plaza Huamanmarca?</li> <li>• ¿De qué manera considera usted la diversidad de las actividades culturales en la Plaza Huamanmarca?</li> </ul>	



VARIABLE: APROPIACIÓN DEL ESPACIO PÚBLICO							
DEFINICIÓN CONCEPTUAL	DEFINICIÓN OPERACIONAL	DIMENSIONES	DEFINICIÓN OPERACIONAL	INDICADORES	REACTIVOS		
<p><i>“Supone una forma de comprender y explicar cómo se generan los vínculos que las personas mantienen con los espacios, (...) La apropiación del espacio, a través de la identificación y la acción en el entorno explican el apego al mismo” (Vidal, T. y Pol, E. 2005)</i></p>	<p>Es la relación que tiene el ciudadano con el espacio que ocupa, ya que, por su identificación con él, sus acciones en él y el cariño que le tenga, estos espacios se convierten significativos, lo que facilita su transformación a través del tiempo, llenándolo de significados.</p>	ACCIÓN TRANSFORMACIÓN	<p>A través de la acción sobre el espacio las personas y la sociedad transforman el espacio dejando su huella, dotándolo de un significado sociales y culturales.</p>	ACCIONES COTIDIANAS EN EL SITIO	<ul style="list-style-type: none"> <li>• ¿Cuáles son las características el espacio para realizar actividades personales y/o sociales en las actividades culturales de la Plaza Huamanmarca? (comer, descansar, esperar, conversar)</li> <li>• ¿Cómo es el espacio al desplazarse durante las actividades culturales en la Plaza Huamanmarca?</li> </ul>		
				ACCIONES ORIENTAS HACIA EL SITIO	<ul style="list-style-type: none"> <li>• ¿Cómo calificaría la libertad para escoger un lugar de donde apreciar las Actividades Culturales en la Plaza Huamanmarca?</li> <li>• ¿Cómo se percibe la manera en que los puestos de venta se apropien del espacio de la Plaza Huamanmarca en las actividades culturales?</li> </ul>		
				ACCIONES ORIENTADAS A PROYECTOS FUTUROS EN EL SITIO	<ul style="list-style-type: none"> <li>• ¿Cómo calificaría la posibilidad de una remodelación del espacio de la Plaza Huamanmarca para acoger las Actividades Culturales?</li> <li>• ¿Cómo evaluaría el espacio reservado por organizadores de las actividades culturales en la Plaza Huamanmarca? (para coordinación, ensayar, agruparse, armar y desarmar estrados, cercos)</li> </ul>		
		IDENTIFICACIÓN SIMBÓLICA	<p>Procedimientos en el tiempo por el cual un espacio se transforma en un lugar, y de esta manera forma una identidad tanto en las personas como en la comunidad.</p>			PROCESOS AFECTIVOS	<ul style="list-style-type: none"> <li>• ¿Cuál es su sensación de comodidad al estar con la Plaza Huamanmarca en las Actividades Culturales?</li> <li>• ¿Cómo calificaría su motivación de concurrir a la Plaza Huamanmarca en Actividades Culturales?</li> </ul>
						PROCESOS COGNITIVOS	<ul style="list-style-type: none"> <li>• ¿Cómo calificaría que se promueva el conocimiento de la cultura en la Plaza Huamanmarca durante las Actividades Culturales?</li> <li>• ¿Cómo calificaría la importancia del espacio destinado de la Plaza Huamanmarca para Actividades Culturales?</li> </ul>
						PROCESOS INTERACTIVOS	<ul style="list-style-type: none"> <li>• ¿Cómo calificaría el comportamiento de las personas al interactuar durante las Actividades Culturales en la Plaza Huamanmarca?</li> <li>• ¿Cómo calificaría el espacio utilizado de la Plaza Huamanmarca para socializar e interactuar con nuevas personas durante las Actividades Culturales?</li> </ul>
		APEGO AL LUGAR	<p>Consiste en la conexión entre las personas y los espacios, basada en la evaluación de las relaciones emocionales con un espacio.</p>			AFINIDAD EMOCIONAL A LOS LUGARES	<ul style="list-style-type: none"> <li>• ¿Como calificaría sus experiencias emocionales en la Plaza Huamanmarca durante las actividades culturales?</li> <li>• ¿Como calificaría sus experiencias emocionales en la Plaza Huamanmarca durante las actividades culturales?</li> </ul>
						PRODUCCIÓN DE SIGNIFICADOS	<ul style="list-style-type: none"> <li>• ¿Qué nivel de recomendación considera a las Actividades Culturales en la Plaza Huamanmarca?</li> <li>• ¿Cuán adecuada es la ubicación céntrica en la ciudad de la Plaza Huamanmarca para desarrollar Actividades Culturales?</li> </ul>
						PRACTICAS MATERIALES	<ul style="list-style-type: none"> <li>• ¿Cómo calificaría el uso de los mobiliarios urbanos por los espectadores en la Plaza Huamanmarca durante las actividades culturales? (se suben, sienta, trepan o pasan, sobre las jardineras, cercos, escaleras)</li> <li>• ¿Cómo calificaría el uso de los mobiliarios urbanos por los espectadores en la Plaza Huamanmarca durante las actividades culturales? (se suben, sienta, trepan o pasan, sobre las jardineras, cercos, escaleras)</li> </ul>

**ENCUESTA SOBRE “ACTIVIDADES CULTURALES Y APROPIACIÓN DEL ESPACIO PÚBLICO POR LOS USUARIOS EN LA PLAZA HUAMANMARCA DE HUANCAYO – 2023”**

**I. DATOS INFORMATIVOS**

<b>Sexo</b>	Masculino ( )	Femenino ( )	
<b>Edad</b>	18 a 30 años ( )	30 a 40 años ( )	40 a más años ( )

**II. INSTRUCCIONES**

Distinguido(as) recorro a su persona para que pueda brindar su apoyo en responder con sinceridad y veracidad la siguiente encuesta que tiene por finalidad recoger la información sobre: **Actividades Culturales**. No existen respuestas correctas o incorrectas, sino una apreciación personal. Los resultados serán confidenciales y no accesibles a otras personas.

**Escala:**

Muy Malo	Malo	Regular	Bueno	Muy Bueno
<b>1</b>	<b>2</b>	<b>3</b>	<b>4</b>	<b>5</b>

ÍTEMS		1	2	3	4	5
<b>Dimensión: Cultura y Cohesión Social</b>						
1	¿Como calificaría usted la diversidad de edades en los espectadores de las actividades culturales en la Plaza Huamanmarca?					
2	¿Cómo evaluaría usted la cantidad de espectadores turistas extranjeros en las actividades culturales en la Plaza Huamanmarca?					
3	¿Cómo calificaría usted la calidad de las actividades culturales desarrolladas en la Plaza Huamanmarca?					
4	¿En que nivel preside que la dimensión de la Plaza Huamanmarca es acogedora durante las actividades culturales?					
5	¿De qué manera calificaría la seguridad durante las actividades culturales en la Plaza Huamanmarca?					
6	¿Cómo evaluaría la iluminación artificial que percibe durante las actividades culturales en la plaza Huamanmarca?					
<b>Dimensión: Acceso a la Cultura</b>						
7	¿Cómo considera la accesibilidad para personas discapacitadas a las actividades culturales en la plaza Huamanmarca?					
8	¿De qué manera calificaría los horarios en los que se desarrollan las actividades culturales en la Plaza Huamanmarca?					
9	¿Cómo usted evalúa el acceso gratuito a las actividades culturales desarrolladas en la Plaza Huamanmarca?					
10	¿Cómo calificaría su asistencia a las actividades culturales en la Plaza Huamanmarca, si estas tuvieran un precio de entrada?					
11	¿Cómo califica la difusión por parte de los organizadores independientes para el desarrollo de las actividades culturales en la plaza Huamanmarca?					
12	¿Cómo calificaría la difusión por parte de municipalidad para el desarrollo de las actividades culturales en la plaza Huamanmarca?					
<b>Dimensión: Participación Cultural</b>						
13	¿De qué manera calificaría la frecuencia con la que asiste usted a las actividades culturales en la Plaza Huamanmarca?					
14	¿Cómo evaluaría usted la frecuencia con que se realizan actividades culturales en la Plaza Huamanmarca?					
15	¿De qué manera calificaría la cantidad de espectadores en las actividades culturales de la Plaza Huamanmarca?					
16	¿Cómo cree usted que es la concurrencia de espectadores de diferentes distritos en las actividades culturales en la Plaza Huamanmarca?					
17	¿Cómo calificaría su grado de satisfacción después de las actividades culturales en la Plaza Huamanmarca?					
18	¿De qué manera considera usted la diversidad de las actividades culturales en la Plaza Huamanmarca?					

**¡GRACIAS POR SU PARTICIPACIÓN!**

**ENCUESTA SOBRE “ACTIVIDADES CULTURALES Y APROPIACIÓN DEL ESPACIO PÚBLICO POR LOS USUARIOS EN LA PLAZA HUAMANMARCA DE HUANCAYO – 2023”**

**I. DATOS INFORMATIVOS**

<b>Sexo</b>	Masculino ( )	Femenino ( )
<b>Edad</b>	18 a 30 años ( )	30 a 40 años ( ) 40 a más años ( )

**II. INSTRUCCIONES**

Distinguido(as) recorro a su persona para que pueda brindar su apoyo en responder con sinceridad y veracidad la siguiente encuesta que tiene por finalidad recoger la información sobre: **Apropiación del Espacio público**. No existen respuestas correctas o incorrectas, sino una apreciación personal. Los resultados serán confidenciales y no accesibles a otras personas.

**Escala:**

Muy Malo	Malo	Regular	Bueno	Muy bueno
<b>1</b>	<b>2</b>	<b>3</b>	<b>4</b>	<b>5</b>

ÍTEMS		1	2	3	4	5
<b>Dimensión: Acción - transformación</b>						
1	¿Cuáles son las características el espacio para realizar actividades personales y/o sociales en las actividades culturales de la Plaza Huamanmarca? (comer, descansar, esperar, conversar)					
2	¿Cómo es el espacio al desplazarse durante las actividades culturales en la Plaza Huamanmarca?					
3	¿Cómo calificaría la libertad para escoger un lugar de donde apreciar las Actividades Culturales en la Plaza Huamanmarca?					
4	¿Cómo se percibe la manera en que los puestos de venta se apropien del espacio de la Plaza Huamanmarca en las actividades culturales?					
5	¿Cómo calificaría la posibilidad de una remodelación del espacio de la Plaza Huamanmarca para acoger las Actividades Culturales?					
6	¿Cómo evaluaría el espacio reservado por organizadores de las actividades culturales en la Plaza Huamanmarca? (para coordinación, ensayar, agruparse, arman y desarmar estrados, cercos)					
<b>Dimensión: Identificación Simbólica</b>						
7	¿Cuál es su sensación de comodidad al estar con la Plaza Huamanmarca en las Actividades Culturales?					
8	¿Cómo calificaría su motivación de concurrir a la Plaza Huamanmarca en Actividades Culturales?					
9	¿Cómo calificaría que se promueva el conocimiento de la cultura en la Plaza Huamanmarca durante las Actividades Culturales?					
10	¿Cómo calificaría la importancia del espacio destinado de la Plaza Huamanmarca para Actividades Culturales?					
11	¿Cómo calificaría el comportamiento de las personas al interactuar durante las Actividades Culturales en la Plaza Huamanmarca?					
12	¿Cómo calificaría el espacio utilizado de la Plaza Huamanmarca para socializar e interactuar con nuevas personas durante las Actividades Culturales?					
<b>Dimensión: Apego al lugar</b>						
13	¿Como calificaría sus experiencias emocionales en la Plaza Huamanmarca durante las actividades culturales?					
14	¿En qué nivel calificaría su tranquilidad y relajación en las Actividades Culturales realizadas en Plaza Huamanmarca?					
15	¿Qué nivel de recomendación considera a las Actividades Culturales en la Plaza Huamanmarca?					
16	¿Cuán adecuada es la ubicación de la Plaza Huamanmarca para desarrollar Actividades Culturales?					
17	¿Cómo calificaría el uso de los mobiliarios urbanos por los espectadores en la Plaza Huamanmarca durante las actividades culturales? (se suben, sienta, trepan o pasan, sobre las jardineras, cercos, escaleras)					
18	¿Cómo evaluaría la adaptación e implantación que se hacen en la Plaza Huamanmarca para las actividades culturales? (Decoraciones, estrados, separaciones o adaptaciones)					

**¡GRACIAS POR SU PARTICIPACIÓN!**



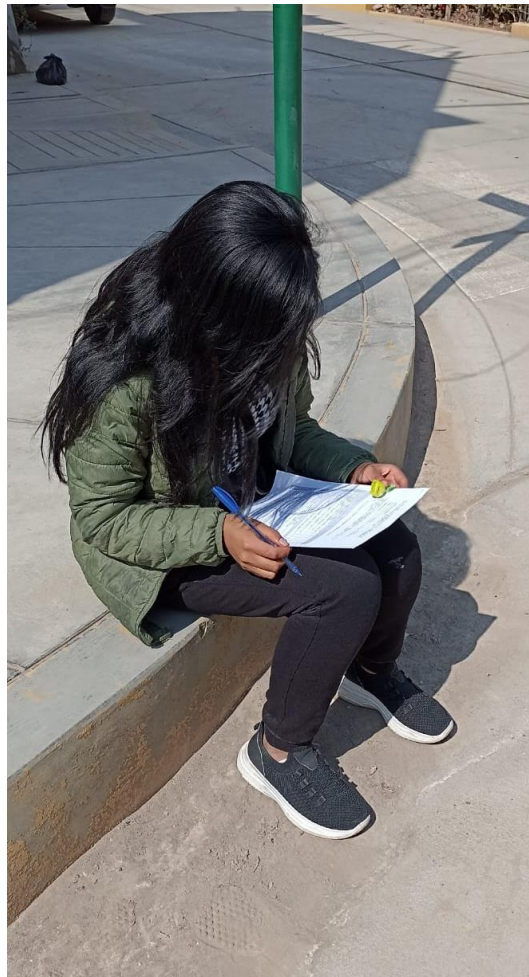

## ENCUESTAS RELLENADAS – 10 DE 271 ENCUESTAS (#262 – #271)

262

**ENCUESTA SOBRE “ACTIVIDADES CULTURALES Y APROPIACIÓN DEL ESPACIO PÚBLICO POR LOS USUARIOS EN LA PLAZA HUAMANMARCA DE HUANCAYO – 2023”**

**I. DATOS INFORMATIVOS**

<b>Sexo</b>	Masculino (X)	Femenino ( )	
<b>Edad</b>	18 a 30 años ( )	30 a 40 años ( )	40 a más años (X)

**II. INSTRUCCIONES**

Distinguido(as) recorro a su persona para que pueda brindar su apoyo en responder con sinceridad y veracidad la siguiente encuesta que tiene por finalidad recoger la información sobre: **Actividades Culturales**. No existen respuestas correctas o incorrectas, sino una apreciación personal. Los resultados serán confidenciales y no accesibles a otras personas.

**Escala:**

Muy Mala	Malo	Regular	Bueno	Muy Bueno
1	2	3	4	5

ÍTEMS		1	2	3	4	5
<b>Dimensión: Cultura y Cohesión Social</b>						
1	¿Como calificaría usted la variedad de edades en los espectadores de las actividades culturales en la Plaza Huamanmarca?				X	
2	¿Cómo evaluaría usted la cantidad de espectadores turistas en las actividades culturales en la Plaza Huamanmarca?			X		
3	¿Cómo calificaría usted las actividades culturales desarrolladas en la Plaza Huamanmarca?				X	
4	¿Cómo considera la dimensión del espacio de la Plaza Huamanmarca para las actividades culturales?		X			
5	¿De qué manera calificaría la seguridad durante las actividades culturales en la Plaza Huamanmarca?			X		
6	¿Cómo evaluaría la iluminación de noche durante las actividades culturales en la plaza Huamanmarca?				X	
<b>Dimensión: Acceso a la Cultura</b>						
7	¿Cómo considera la accesibilidad para personas discapacitadas a las actividades culturales en la plaza Huamanmarca?		X			
8	¿De qué manera calificaría los horarios en los que se desarrollan las actividades culturales en la Plaza Huamanmarca?			X		
9	¿Cómo usted evalúa la libertad para asistir a las actividades culturales desarrolladas en la Plaza Huamanmarca?				X	
10	¿Cómo calificaría su asistencia a las actividades culturales en la Plaza Huamanmarca, si estas tuvieran un precio de entrada?				X	
11	¿Cómo mediría la difusión de los organizadores independientes por medios de comunicación de las actividades culturales en la plaza Huamanmarca?			X		
12	¿Cómo calificaría la difusión por parte de municipalidad para el desarrollo de las actividades culturales en la plaza Huamanmarca?		X			
<b>Dimensión: Participación Cultural</b>						
13	¿De qué manera calificaría la frecuencia con la que asiste usted a las actividades culturales en la Plaza Huamanmarca?				X	
14	¿Cómo evaluaría usted la frecuencia con que se realizan actividades culturales en la Plaza Huamanmarca?			X		
15	¿De qué manera calificaría la cantidad de espectadores en las actividades culturales de la Plaza Huamanmarca?				X	
16	¿Cómo evaluaría la concentración de espectadores de diferentes distritos en las actividades culturales en la Plaza Huamanmarca?			X		
17	¿Cómo calificaría su grado de satisfacción después de las actividades culturales en la Plaza Huamanmarca?				X	
18	¿De qué manera considera usted la variedad de las actividades culturales en la Plaza Huamanmarca?		X			

¡GRACIAS POR SU PARTICIPACIÓN!



**ENCUESTA SOBRE “ACTIVIDADES CULTURALES Y APROPIACIÓN DEL ESPACIO PÚBLICO POR LOS USUARIOS EN LA PLAZA HUAMANMARCA DE HUANCAYO – 2023”**

**I. DATOS INFORMATIVOS**

<b>Sexo</b>	Masculino (X)	Femenino ( )
<b>Edad</b>	18 a 30 años ( )	30 a 40 años (X) 40 a más años ( )

**II. INSTRUCCIONES**

Distinguido(as) recorro a su persona para que pueda brindar su apoyo en responder con sinceridad y veracidad la siguiente encuesta que tiene por finalidad recoger la información sobre: **Actividades Culturales**. No existen respuestas correctas o incorrectas, sino una apreciación personal. Los resultados serán confidenciales y no accesibles a otras personas.

**Escala:**

Muy Malo	Malo	Regular	Bueno	Muy Bueno
1	2	3	4	5

ITEMS		1	2	3	4	5
<b>Dimensión: Cultura y Cohesión Social</b>						
1	¿Como calificaría usted la diversidad de edades en los espectadores de las actividades culturales en la Plaza Huamanmarca?				X	
2	¿Cómo evaluaría usted la cantidad de espectadores turistas extranjeros en las actividades culturales en la Plaza Huamanmarca?	X				
3	¿Cómo calificaría usted la calidad de las actividades culturales desarrolladas en la Plaza Huamanmarca?			X		
4	¿En que nivel preside que la dimensión de la Plaza Huamanmarca es acogedora durante las actividades culturales?		X			
5	¿De qué manera calificaría la seguridad durante las actividades culturales en la Plaza Huamanmarca?		X			
6	¿Cómo evaluaría la iluminación artificial que percibe durante las actividades culturales en la plaza Huamanmarca?			X		
<b>Dimensión: Acceso a la Cultura</b>						
7	¿Cómo considera la accesibilidad para personas discapacitadas a las actividades culturales en la plaza Huamanmarca?				X	
8	¿De qué manera calificaría los horarios en los que se desarrollan las actividades culturales en la Plaza Huamanmarca?			X		
9	¿Cómo usted evalúa el acceso gratuito a las actividades culturales desarrolladas en la Plaza Huamanmarca?				X	
10	¿Cómo calificaría su asistencia a las actividades culturales en la Plaza Huamanmarca, si estas tuvieran un precio de entrada?			X		
11	¿Cómo califica la difusión por parte de los organizadores independientes para el desarrollo de las actividades culturales en la plaza Huamanmarca?			X		
12	¿Cómo calificaría la difusión por parte de municipalidad para el desarrollo de las actividades culturales en la plaza Huamanmarca?		X			
<b>Dimensión: Participación Cultural</b>						
13	¿De qué manera calificaría la frecuencia con la que asiste usted a las actividades culturales en la Plaza Huamanmarca?				X	
14	¿Cómo evaluaría usted la frecuencia con que se realizan actividades culturales en la Plaza Huamanmarca?			X		
15	¿De qué manera calificaría la cantidad de espectadores en las actividades culturales de la Plaza Huamanmarca?				X	
16	¿Cómo cree usted que es la concurrencia de espectadores de diferentes distritos en las actividades culturales en la Plaza Huamanmarca?		X			
17	¿Cómo calificaría su grado de satisfacción después de las actividades culturales en la Plaza Huamanmarca?				X	
18	¿De qué manera considera usted la diversidad de las actividades culturales en la Plaza Huamanmarca?			X		

**¡GRACIAS POR SU PARTICIPACIÓN!**



**ENCUESTA SOBRE “ACTIVIDADES CULTURALES Y APROPIACIÓN DEL ESPACIO PÚBLICO POR LOS USUARIOS EN LA PLAZA HUAMANMARCA DE HUANCAYO – 2023”**

**I. DATOS INFORMATIVOS**

<b>Sexo</b>	Masculino ( )	Femenino ( )
<b>Edad</b>	18 a 30 años ( )	30 a 40 años ( ) 40 a más años ( )

**II. INSTRUCCIONES**

Distinguido(as) recorro a su persona para que pueda brindar su apoyo en responder con sinceridad y veracidad la siguiente encuesta que tiene por finalidad recoger la información sobre: **Apropiación del Espacio público**. No existen respuestas correctas o incorrectas, sino una apreciación personal. Los resultados serán confidenciales y no accesibles a otras personas.

**Escala:**

Muy Malo	Malo	Regular	Bueno	Muy bueno
1	2	3	4	5

ITEMS		1	2	3	4	5
<b>Dimensión: Acción - transformación</b>						
1	¿Cuáles son las características el espacio para realizar actividades personales y/o sociales en las actividades culturales de la Plaza Huamanmarca? (comer, descansar, esperar, conversar)		X			
2	¿Cómo es el espacio al desplazarse durante las actividades culturales en la Plaza Huamanmarca?		X			
3	¿Cómo calificaría la libertad para escoger un lugar de donde apreciar las Actividades Culturales en la Plaza Huamanmarca?			X		
4	¿Cómo se percibe la manera en que los puestos de venta se apropien del espacio de la Plaza Huamanmarca en las actividades culturales?	X				
5	¿Cómo calificaría la posibilidad de una remodelación del espacio de la Plaza Huamanmarca para acoger las Actividades Culturales?		X			
6	¿Cómo evaluaría el espacio reservado por organizadores de las actividades culturales en la Plaza Huamanmarca? (para coordinación, ensayar, agruparse, arman y desarmar estrados, cercos)			X		
<b>Dimensión: Identificación Simbólica</b>						
7	¿Cuál es su sensación de comodidad al estar con la Plaza Huamanmarca en las Actividades Culturales?		X			
8	¿Cómo calificaría su motivación de concurrir a la Plaza Huamanmarca en Actividades Culturales?			X		
9	¿Cómo calificaría que se promueva el conocimiento de la cultura en la Plaza Huamanmarca durante las Actividades Culturales?				X	
10	¿Cómo calificaría la importancia del espacio destinado de la Plaza Huamanmarca para Actividades Culturales?			X		
11	¿Cómo calificaría el comportamiento de las personas al interactuar durante las Actividades Culturales en la Plaza Huamanmarca?		X			
12	¿Cómo calificaría el espacio utilizado de la Plaza Huamanmarca para socializar e interactuar con nuevas personas durante las Actividades Culturales?				X	
<b>Dimensión: Apego al lugar</b>						
13	¿Como calificaría sus experiencias emocionales en la Plaza Huamanmarca durante las actividades culturales?			X		
14	¿En qué nivel calificaría su tranquilidad y relajación en las Actividades Culturales realizadas en Plaza Huamanmarca?		X			
15	¿Qué nivel de recomendación considera a las Actividades Culturales en la Plaza Huamanmarca?			X		
16	¿Cuán adecuada es la ubicación de la Plaza Huamanmarca para desarrollar Actividades Culturales?			X		
17	¿Cómo calificaría el uso de los mobiliarios urbanos por los espectadores en la Plaza Huamanmarca durante las actividades culturales? (se suben, sienta, trepan o pasan, sobre las jardineras, cercos, escaleras)			X		
18	¿Cómo evaluaría la adaptación e implantación que se hacen en la Plaza Huamanmarca para las actividades culturales? (Decoraciones, estrados, separaciones o adaptaciones)		X			

**¡GRACIAS POR SU PARTICIPACIÓN!**

**ENCUESTA SOBRE “ACTIVIDADES CULTURALES Y APROPIACIÓN DEL ESPACIO PÚBLICO POR LOS USUARIOS EN LA PLAZA HUAMANMARCA DE HUANCAYO – 2023”**

**I. DATOS INFORMATIVOS**

<b>Sexo</b>	Masculino ( )	Femenino (X)	
<b>Edad</b>	18 a 30 años ( )	30 a 40 años ( )	40 a más años (X)

**II. INSTRUCCIONES**

Distinguido(as) recorro a su persona para que pueda brindar su apoyo en responder con sinceridad y veracidad la siguiente encuesta que tiene por finalidad recoger la información sobre: **Actividades Culturales**. No existen respuestas correctas o incorrectas, sino una apreciación personal. Los resultados serán confidenciales y no accesibles a otras personas.

**Escala:**

Muy Malo	Malo	Regular	Bueno	Muy Bueno
1	2	3	4	5

ÍTEMS		1	2	3	4	5
<b>Dimensión: Cultura y Cohesión Social</b>						
1	¿Como calificaría usted la diversidad de edades en los espectadores de las actividades culturales en la Plaza Huamanmarca?				X	
2	¿Cómo evaluaría usted la cantidad de espectadores turistas extranjeros en las actividades culturales en la Plaza Huamanmarca?		X			
3	¿Cómo calificaría usted la calidad de las actividades culturales desarrolladas en la Plaza Huamanmarca?			X		
4	¿En que nivel preside que la dimensión de la Plaza Huamanmarca es acogedora durante las actividades culturales?				X	
5	¿De qué manera calificaría la seguridad durante las actividades culturales en la Plaza Huamanmarca?			X		
6	¿Cómo evaluaría la iluminación artificial que percibe durante las actividades culturales en la plaza Huamanmarca?			X		
<b>Dimensión: Acceso a la Cultura</b>						
7	¿Cómo considera la accesibilidad para personas discapacitadas a las actividades culturales en la plaza Huamanmarca?				X	
8	¿De qué manera calificaría los horarios en los que se desarrollan las actividades culturales en la Plaza Huamanmarca?				X	
9	¿Cómo usted evalúa el acceso gratuito a las actividades culturales desarrolladas en la Plaza Huamanmarca?					X
10	¿Cómo calificaría su asistencia a las actividades culturales en la Plaza Huamanmarca, si estas tuvieran un precio de entrada?				X	
11	¿Cómo califica la difusión por parte de los organizadores independientes para el desarrollo de las actividades culturales en la plaza Huamanmarca?				X	
12	¿Cómo calificaría la difusión por parte de municipalidad para el desarrollo de las actividades culturales en la plaza Huamanmarca?		X			
<b>Dimensión: Participación Cultural</b>						
13	¿De qué manera calificaría la frecuencia con la que asiste usted a las actividades culturales en la Plaza Huamanmarca?				X	
14	¿Cómo evaluaría usted la frecuencia con que se realizan actividades culturales en la Plaza Huamanmarca?			X		
15	¿De qué manera calificaría la cantidad de espectadores en las actividades culturales de la Plaza Huamanmarca?				X	
16	¿Cómo cree usted que es la concurrencia de espectadores de diferentes distritos en las actividades culturales en la Plaza Huamanmarca?				X	
17	¿Cómo calificaría su grado de satisfacción después de las actividades culturales en la Plaza Huamanmarca?			X		
18	¿De qué manera considera usted la diversidad de las actividades culturales en la Plaza Huamanmarca?				X	

**¡GRACIAS POR SU PARTICIPACIÓN!**

**ENCUESTA SOBRE “ACTIVIDADES CULTURALES Y APROPIACIÓN DEL ESPACIO PÚBLICO POR LOS USUARIOS EN LA PLAZA HUAMANMARCA DE HUANCAYO – 2023”**

**I. DATOS INFORMATIVOS**

<b>Sexo</b>	Masculino ( )	Femenino ( )	
<b>Edad</b>	18 a 30 años ( )	30 a 40 años ( )	40 a más años ( )

**II. INSTRUCCIONES**

Distinguido(as) recorro a su persona para que pueda brindar su apoyo en responder con sinceridad y veracidad la siguiente encuesta que tiene por finalidad recoger la información sobre: **Apropiación del Espacio público**. No existen respuestas correctas o incorrectas, sino una apreciación personal. Los resultados serán confidenciales y no accesibles a otras personas.

**Escala:**

Muy Malo	Mal	Regular	Bueno	Muy bueno
1	2	3	4	5

ÍTEM		1	2	3	4	5
<b>Dimensión: Acción - transformación</b>						
1	¿Cuáles son las características el espacio para realizar actividades personales y/o sociales en las actividades culturales de la Plaza Huamanmarca? (comer, descansar, esperar, conversar)				X	
2	¿Cómo es el espacio al desplazarse durante las actividades culturales en la Plaza Huamanmarca?				X	
3	¿Cómo calificaría la libertad para escoger un lugar de donde apreciar las Actividades Culturales en la Plaza Huamanmarca?				X	
4	¿Cómo se percibe la manera en que los puestos de venta se apropien del espacio de la Plaza Huamanmarca en las actividades culturales?		X			
5	¿Cómo calificaría la posibilidad de una remodelación del espacio de la Plaza Huamanmarca para acoger las Actividades Culturales?		X			
6	¿Cómo evaluaría el espacio reservado por organizadores de las actividades culturales en la Plaza Huamanmarca? (para coordinación, ensayar, agruparse, arman y desarmar estrados, cercos)			X		
<b>Dimensión: Identificación Simbólica</b>						
7	¿Cuál es su sensación de comodidad al estar con la Plaza Huamanmarca en las Actividades Culturales?				X	
8	¿Cómo calificaría su motivación de concurrir a la Plaza Huamanmarca en Actividades Culturales?			X		
9	¿Cómo calificaría que se promueva el conocimiento de la cultura en la Plaza Huamanmarca durante las Actividades Culturales?				X	
10	¿Cómo calificaría la importancia del espacio destinado de la Plaza Huamanmarca para Actividades Culturales?				X	
11	¿Cómo calificaría el comportamiento de las personas al interactuar durante las Actividades Culturales en la Plaza Huamanmarca?				X	
12	¿Cómo calificaría el espacio utilizado de la Plaza Huamanmarca para socializar e interactuar con nuevas personas durante las Actividades Culturales?		X			
<b>Dimensión: Apego al lugar</b>						
13	¿Como calificaría sus experiencias emocionales en la Plaza Huamanmarca durante las actividades culturales?			X		
14	¿En qué nivel calificaría su tranquilidad y relajación en las Actividades Culturales realizadas en Plaza Huamanmarca?	X				
15	¿Qué nivel de recomendación considera a las Actividades Culturales en la Plaza Huamanmarca?				X	
16	¿Cuán adecuada es la ubicación de la Plaza Huamanmarca para desarrollar Actividades Culturales?				X	
17	¿Cómo calificaría el uso de los mobiliarios urbanos por los espectadores en la Plaza Huamanmarca durante las actividades culturales? (se suben, sienta, trepan o pasan, sobre las jardineras, cercos, escaleras)			X		
18	¿Cómo evaluaría la adaptación e implantación que se hacen en la Plaza Huamanmarca para las actividades culturales? (Decoraciones, estrados, separaciones o adaptaciones)			X		

**¡GRACIAS POR SU PARTICIPACIÓN!**

**ENCUESTA SOBRE “ACTIVIDADES CULTURALES Y APROPIACIÓN DEL ESPACIO PUBLICO POR LOS USUARIOS EN LA PLAZA HUAMANMARCA DE HUANCAYO – 2023”**

**I. DATOS INFORMATIVOS**

Sexo	Masculino ( )	Femenino (X)
Edad	18 a 30 años ( )	30 a 40 años (X) 40 a más años ( )

**II. INSTRUCCIONES**

Distinguido(as) recorro a su persona para que pueda brindar su apoyo en responder con sinceridad y veracidad la siguiente encuesta que tiene por finalidad recoger la información sobre: **Actividades Culturales**. No existen respuestas correctas o incorrectas, sino una apreciación personal. Los resultados serán confidenciales y no accesibles a otras personas.

**Escala:**

Muy Malo	Malo	Regular	Bueno	Muy Bueno
1	2	3	4	5

ITEMS		1	2	3	4	5
<b>Dimensión: Cultura y Cohesión Social</b>						
1	¿Como calificaría usted la diversidad de edades en los espectadores de las actividades culturales en la Plaza Huamanmarca?			X		
2	¿Cómo evaluaría usted la cantidad de espectadores turistas extranjeros en las actividades culturales en la Plaza Huamanmarca?	X				
3	¿Cómo calificaría usted la calidad de las actividades culturales desarrolladas en la Plaza Huamanmarca?		X			
4	¿En que nivel preside que la dimensión de la Plaza Huamanmarca es acogedora durante las actividades culturales?			X		
5	¿De qué manera calificaría la seguridad durante las actividades culturales en la Plaza Huamanmarca?		X			
6	¿Cómo evaluaría la iluminación artificial que percibe durante las actividades culturales en la plaza Huamanmarca?			X		
<b>Dimensión: Acceso a la Cultura</b>						
7	¿Cómo considera la accesibilidad para personas discapacitadas a las actividades culturales en la plaza Huamanmarca?		X			
8	¿De qué manera calificaría los horarios en los que se desarrollan las actividades culturales en la Plaza Huamanmarca?			X		
9	¿Cómo usted evalúa el acceso gratuito a las actividades culturales desarrolladas en la Plaza Huamanmarca?					X
10	¿Cómo calificaría su asistencia a las actividades culturales en la Plaza Huamanmarca, si estas tuvieran un precio de entrada?				X	
11	¿Cómo califica la difusión por parte de los organizadores independientes para el desarrollo de las actividades culturales en la plaza Huamanmarca?				X	
12	¿Cómo calificaría la difusión por parte de municipalidad para el desarrollo de las actividades culturales en la plaza Huamanmarca?		X			
<b>Dimensión: Participación Cultural</b>						
13	¿De qué manera calificaría la frecuencia con la que asiste usted a las actividades culturales en la Plaza Huamanmarca?			X		
14	¿Cómo evaluaría usted la frecuencia con que se realizan actividades culturales en la Plaza Huamanmarca?			X		
15	¿De qué manera calificaría la cantidad de espectadores en las actividades culturales de la Plaza Huamanmarca?					X
16	¿Cómo cree usted que es la concurrencia de espectadores de diferentes distritos en las actividades culturales en la Plaza Huamanmarca?				X	
17	¿Cómo calificaría su grado de satisfacción después de las actividades culturales en la Plaza Huamanmarca?				X	
18	¿De qué manera considera usted la diversidad de las actividades culturales en la Plaza Huamanmarca?			X		

**¡GRACIAS POR SU PARTICIPACIÓN!**

**ENCUESTA SOBRE “ACTIVIDADES CULTURALES Y APROPIACIÓN DEL ESPACIO PÚBLICO POR LOS USUARIOS EN LA PLAZA HUAMANMARCA DE HUANCAYO – 2023”**

**I. DATOS INFORMATIVOS**

<b>Sexo</b>	Masculino ( )	Femenino ( )	
<b>Edad</b>	18 a 30 años ( )	30 a 40 años ( )	40 a más años ( )

**II. INSTRUCCIONES**

Distinguido(as) recorro a su persona para que pueda brindar su apoyo en responder con sinceridad y veracidad la siguiente encuesta que tiene por finalidad recoger la información sobre: **Apropiación del Espacio público**. No existen respuestas correctas o incorrectas, sino una apreciación personal. Los resultados serán confidenciales y no accesibles a otras personas.

**Escala:**

Más Malo	Malo	Regular	Buena	Muy Buena
1	2	3	4	5

ÍTEM		1	2	3	4	5
<b>Dimensión: Acción - transformación</b>						
1	¿Cuáles son las características el espacio para realizar actividades personales y/o sociales en las actividades culturales de la Plaza Huamanmarca? (comer, descansar, esperar, conversar)				X	
2	¿Cómo es el espacio al desplazarse durante las actividades culturales en la Plaza Huamanmarca?				X	
3	¿Cómo calificaría la libertad para escoger un lugar de donde apreciar las Actividades Culturales en la Plaza Huamanmarca?					X
4	¿Cómo se percibe la manera en que los puestos de venta se apropian del espacio de la Plaza Huamanmarca en las actividades culturales?				X	
5	¿Cómo calificaría la posibilidad de una remodelación del espacio de la Plaza Huamanmarca para acoger las Actividades Culturales?				X	
6	¿Cómo evaluaría el espacio reservado por organizadores de las actividades culturales en la Plaza Huamanmarca? (para coordinación, ensayar, agruparse, arman y desarmar estrados, cercos)				X	
<b>Dimensión: Identificación Simbólica</b>						
7	¿Cuál es su sensación de comodidad al estar con la Plaza Huamanmarca en las Actividades Culturales?					X
8	¿Cómo calificaría su motivación de concurrir a la Plaza Huamanmarca en Actividades Culturales?					X
9	¿Cómo calificaría que se promueva el conocimiento de la cultura en la Plaza Huamanmarca durante las Actividades Culturales?					X
10	¿Cómo calificaría la importancia del espacio destinado de la Plaza Huamanmarca para Actividades Culturales?					X
11	¿Cómo calificaría el comportamiento de las personas al interactuar durante las Actividades Culturales en la Plaza Huamanmarca?	X				
12	¿Cómo calificaría el espacio utilizado de la Plaza Huamanmarca para socializar e interactuar con nuevas personas durante las Actividades Culturales?				X	
<b>Dimensión: Apego al lugar</b>						
13	¿Como calificaría sus experiencias emocionales en la Plaza Huamanmarca durante las actividades culturales?					X
14	¿En qué nivel calificaría su tranquilidad y relajación en las Actividades Culturales realizadas en Plaza Huamanmarca?		X			
15	¿Qué nivel de recomendación considera a las Actividades Culturales en la Plaza Huamanmarca?				X	
16	¿Cuán adecuada es la ubicación de la Plaza Huamanmarca para desarrollar Actividades Culturales?			X		
17	¿Cómo calificaría el uso de los mobiliarios urbanos por los espectadores en la Plaza Huamanmarca durante las actividades culturales? (se suben, sienta, trepan o pasan, sobre las jardineras, cercos, escaleras)				X	
18	¿Cómo evaluaría la adaptación e implantación que se hacen en la Plaza Huamanmarca para las actividades culturales? (Decoraciones, estrados, separaciones o adaptaciones)				X	

**¡GRACIAS POR SU PARTICIPACIÓN!**

**ENCUESTA SOBRE “ACTIVIDADES CULTURALES Y APROPIACIÓN DEL ESPACIO PÚBLICO POR LOS USUARIOS EN LA PLAZA HUAMANMARCA DE HUANCAYO – 2023”**

**I. DATOS INFORMATIVOS**

<b>Sexo</b>	Masculino ( )	Femenino (X)
<b>Edad</b>	18 a 30 años (X)	30 a 40 años ( ) 40 a más años ( )

**II. INSTRUCCIONES**

Distinguido(as) recorro a su persona para que pueda brindar su apoyo en responder con sinceridad y veracidad la siguiente encuesta que tiene por finalidad recoger la información sobre: **Actividades Culturales**. No existen respuestas correctas o incorrectas, sino una apreciación personal. Los resultados serán confidenciales y no accesibles a otras personas.

**Escala:**

Muy Malo	Malo	Regular	Bueno	Muy Bueno
1	2	3	4	5

ITEMS		1	2	3	4	5
<b>Dimensión: Cultura y Cohesión Social</b>						
1	¿Como calificaría usted la diversidad de edades en los espectadores de las actividades culturales en la Plaza Huamanmarca?				X	
2	¿Cómo evaluaría usted la cantidad de espectadores turistas extranjeros en las actividades culturales en la Plaza Huamanmarca?	X				
3	¿Cómo calificaría usted la calidad de las actividades culturales desarrolladas en la Plaza Huamanmarca?			X		
4	¿En que nivel preside que la dimensión de la Plaza Huamanmarca es acogedora durante las actividades culturales?			X		
5	¿De qué manera calificaría la seguridad durante las actividades culturales en la Plaza Huamanmarca?	X				
6	¿Cómo evaluaría la iluminación artificial que percibe durante las actividades culturales en la plaza Huamanmarca?		X			
<b>Dimensión: Acceso a la Cultura</b>						
7	¿Cómo considera la accesibilidad para personas discapacitadas a las actividades culturales en la plaza Huamanmarca?				X	
8	¿De qué manera calificaría los horarios en los que se desarrollan las actividades culturales en la Plaza Huamanmarca?			X		
9	¿Cómo usted evalúa el acceso gratuito a las actividades culturales desarrolladas en la Plaza Huamanmarca?					X
10	¿Cómo calificaría su asistencia a las actividades culturales en la Plaza Huamanmarca, si estas tuvieran un precio de entrada?			X		
11	¿Cómo califica la difusión por parte de los organizadores independientes para el desarrollo de las actividades culturales en la plaza Huamanmarca?			X		
12	¿Cómo calificaría la difusión por parte de municipalidad para el desarrollo de las actividades culturales en la plaza Huamanmarca?		X			
<b>Dimensión: Participación Cultural</b>						
13	¿De qué manera calificaría la frecuencia con la que asiste usted a las actividades culturales en la Plaza Huamanmarca?					X
14	¿Cómo evaluaría usted la frecuencia con que se realizan actividades culturales en la Plaza Huamanmarca?				X	
15	¿De qué manera calificaría la cantidad de espectadores en las actividades culturales de la Plaza Huamanmarca?				X	
16	¿Cómo cree usted que es la concurrencia de espectadores de diferentes distritos en las actividades culturales en la Plaza Huamanmarca?			X		
17	¿Cómo calificaría su grado de satisfacción después de las actividades culturales en la Plaza Huamanmarca?		X			
18	¿De qué manera considera usted la diversidad de las actividades culturales en la Plaza Huamanmarca?				X	

**¡GRACIAS POR SU PARTICIPACIÓN!**

**ENCUESTA SOBRE “ACTIVIDADES CULTURALES Y APROPIACIÓN DEL ESPACIO PÚBLICO POR LOS USUARIOS EN LA PLAZA HUAMANMARCA DE HUANCAYO – 2023”**

**I. DATOS INFORMATIVOS**

<b>Sexo</b>	Masculino ( )	Femenino ( )
<b>Edad</b>	18 a 30 años ( )	30 a 40 años ( ) 40 a más años ( )

**II. INSTRUCCIONES**

Distinguido(as) recorro a su persona para que pueda brindar su apoyo en responder con sinceridad y veracidad la siguiente encuesta que tiene por finalidad recoger la información sobre: **Apropiación del Espacio público**. No existen respuestas correctas o incorrectas, sino una apreciación personal. Los resultados serán confidenciales y no accesibles a otras personas.

**Escala:**

Muy Malo	Malo	Regular	Bueno	Muy bueno
1	2	3	4	5

ITEMS		1	2	3	4	5
<b>Dimensión: Acción - transformación</b>						
1	¿Cuáles son las características el espacio para realizar actividades personales y/o sociales en las actividades culturales de la Plaza Huamanmarca? (comer, descansar, esperar, conversar)				X	
2	¿Cómo es el espacio al desplazarse durante las actividades culturales en la Plaza Huamanmarca?				X	
3	¿Cómo calificaría la libertad para escoger un lugar de donde apreciar las Actividades Culturales en la Plaza Huamanmarca?					X
4	¿Cómo se percibe la manera en que los puestos de venta se apropien del espacio de la Plaza Huamanmarca en las actividades culturales?				X	
5	¿Cómo calificaría la posibilidad de una remodelación del espacio de la Plaza Huamanmarca para acoger las Actividades Culturales?				X	
6	¿Cómo evaluaría el espacio reservado por organizadores de las actividades culturales en la Plaza Huamanmarca? (para coordinación, ensayar, agruparse, arman y desarmar estrados, cercos)	X				
<b>Dimensión: Identificación Simbólica</b>						
7	¿Cuál es su sensación de comodidad al estar con la Plaza Huamanmarca en las Actividades Culturales?					X
8	¿Cómo calificaría su motivación de concurrir a la Plaza Huamanmarca en Actividades Culturales?		X			
9	¿Cómo calificaría que se promueva el conocimiento de la cultura en la Plaza Huamanmarca durante las Actividades Culturales?					X
10	¿Cómo calificaría la importancia del espacio destinado de la Plaza Huamanmarca para Actividades Culturales?					X
11	¿Cómo calificaría el comportamiento de las personas al interactuar durante las Actividades Culturales en la Plaza Huamanmarca?		X			
12	¿Cómo calificaría el espacio utilizado de la Plaza Huamanmarca para socializar e interactuar con nuevas personas durante las Actividades Culturales?					X
<b>Dimensión: Apego al lugar</b>						
13	¿Como calificaría sus experiencias emocionales en la Plaza Huamanmarca durante las actividades culturales?					X
14	¿En qué nivel calificaría su tranquilidad y relajación en las Actividades Culturales realizadas en Plaza Huamanmarca?					X
15	¿Qué nivel de recomendación considera a las Actividades Culturales en la Plaza Huamanmarca?				X	
16	¿Cuán adecuada es la ubicación de la Plaza Huamanmarca para desarrollar Actividades Culturales?		X			
17	¿Cómo calificaría el uso de los mobiliarios urbanos por los espectadores en la Plaza Huamanmarca durante las actividades culturales? (se suben, sienta, trepan o pasan, sobre las jardineras, cercos, escaleras)					X
18	¿Cómo evaluaría la adaptación e implantación que se hacen en la Plaza Huamanmarca para las actividades culturales? (Decoraciones, estrados, separaciones o adaptaciones)					X

**¡GRACIAS POR SU PARTICIPACIÓN!**

**ENCUESTA SOBRE “ACTIVIDADES CULTURALES Y APROPIACIÓN DEL ESPACIO PÚBLICO POR LOS USUARIOS EN LA PLAZA HUAMANMARCA DE HUANCAYO – 2023”**

**I. DATOS INFORMATIVOS**

Sexo	Masculino ( )	Femenino (X)
Edad	18 a 30 años ( )	30 a 40 años (X) 40 a más años ( )

**II. INSTRUCCIONES**

Distinguido(as) recorro a su persona para que pueda brindar su apoyo en responder con sinceridad y veracidad la siguiente encuesta que tiene por finalidad recoger la información sobre: **Actividades Culturales**. No existen respuestas correctas o incorrectas, sino una apreciación personal. Los resultados serán confidenciales y no accesibles a otras personas.

**Escala:**

Muy Malo	Malo	Regular	Bueno	Muy Bueno
1	2	3	4	5

ÍTEMS		1	2	3	4	5
<b>Dimensión: Cultura y Cohesión Social</b>						
1	¿Como calificaría usted la diversidad de edades en los espectadores de las actividades culturales en la Plaza Huamanmarca?				X	
2	¿Cómo evaluaría usted la cantidad de espectadores turistas extranjeros en las actividades culturales en la Plaza Huamanmarca?		X			
3	¿Cómo calificaría usted la calidad de las actividades culturales desarrolladas en la Plaza Huamanmarca?				X	
4	¿En que nivel preside que la dimensión de la Plaza Huamanmarca es acogedora durante las actividades culturales?				X	
5	¿De qué manera calificaría la seguridad durante las actividades culturales en la Plaza Huamanmarca?		X			
6	¿Cómo evaluaría la iluminación artificial que percibe durante las actividades culturales en la plaza Huamanmarca?			X		
<b>Dimensión: Acceso a la Cultura</b>						
7	¿Cómo considera la accesibilidad para personas discapacitadas a las actividades culturales en la plaza Huamanmarca?		X			
8	¿De qué manera calificaría los horarios en los que se desarrollan las actividades culturales en la Plaza Huamanmarca?			X		
9	¿Cómo usted evalúa el acceso gratuito a las actividades culturales desarrolladas en la Plaza Huamanmarca?				X	
10	¿Cómo calificaría su asistencia a las actividades culturales en la Plaza Huamanmarca, si estas tuvieran un precio de entrada?			X		
11	¿Cómo califica la difusión por parte de los organizadores independientes para el desarrollo de las actividades culturales en la plaza Huamanmarca?				X	
12	¿Cómo calificaría la difusión por parte de municipalidad para el desarrollo de las actividades culturales en la plaza Huamanmarca?		X			
<b>Dimensión: Participación Cultural</b>						
13	¿De qué manera calificaría la frecuencia con la que asiste usted a las actividades culturales en la Plaza Huamanmarca?				X	
14	¿Cómo evaluaría usted la frecuencia con que se realizan actividades culturales en la Plaza Huamanmarca?		X			
15	¿De qué manera calificaría la cantidad de espectadores en las actividades culturales de la Plaza Huamanmarca?				X	
16	¿Cómo cree usted que es la concurrencia de espectadores de diferentes distritos en las actividades culturales en la Plaza Huamanmarca?				X	
17	¿Cómo calificaría su grado de satisfacción después de las actividades culturales en la Plaza Huamanmarca?		X			
18	¿De qué manera considera usted la diversidad de las actividades culturales en la Plaza Huamanmarca?		X			

**¡GRACIAS POR SU PARTICIPACIÓN!**



**ENCUESTA SOBRE “ACTIVIDADES CULTURALES Y APROPIACIÓN DEL ESPACIO PÚBLICO POR LOS USUARIOS EN LA PLAZA HUAMANMARCA DE HUANCAYO – 2023”**

**I. DATOS INFORMATIVOS**

Sexo	Masculino ( )	Femenino ( )	
Edad	18 a 30 años ( )	30 a 40 años ( )	40 a más años ( )

**II. INSTRUCCIONES**

Distinguido(as) recorro a su persona para que pueda brindar su apoyo en responder con sinceridad y veracidad la siguiente encuesta que tiene por finalidad recoger la información sobre: **Apropiación del Espacio público**. No existen respuestas correctas o incorrectas, sino una apreciación personal. Los resultados serán confidenciales y no accesibles a otras personas.

**Escala:**

Muy Malo	Malo	Regular	Buena	Muy Buena
1	2	3	4	5

ITEMS		1	2	3	4	5
<b>Dimensión: Acción - transformación</b>						
1	¿Cuáles son las características el espacio para realizar actividades personales y/o sociales en las actividades culturales de la Plaza Huamanmarca? (comer, descansar, esperar, conversar)			X		
2	¿Cómo es el espacio al desplazarse durante las actividades culturales en la Plaza Huamanmarca?	X				
3	¿Cómo calificaría la libertad para escoger un lugar de donde apreciar las Actividades Culturales en la Plaza Huamanmarca?			X		
4	¿Cómo se percibe la manera en que los puestos de venta se apropien del espacio de la Plaza Huamanmarca en las actividades culturales?			X		
5	¿Cómo calificaría la posibilidad de una remodelación del espacio de la Plaza Huamanmarca para acoger las Actividades Culturales?				X	
6	¿Cómo evaluaría el espacio reservado por organizadores de las actividades culturales en la Plaza Huamanmarca? (para coordinación, ensayar, agruparse, arman y desarmar estrados, cercos)		X			
<b>Dimensión: Identificación Simbólica</b>						
7	¿Cuál es su sensación de comodidad al estar con la Plaza Huamanmarca en las Actividades Culturales?				X	
8	¿Cómo calificaría su motivación de concurrir a la Plaza Huamanmarca en Actividades Culturales?			X		
9	¿Cómo calificaría que se promueva el conocimiento de la cultura en la Plaza Huamanmarca durante las Actividades Culturales?				X	
10	¿Cómo calificaría la importancia del espacio destinado de la Plaza Huamanmarca para Actividades Culturales?				X	
11	¿Cómo calificaría el comportamiento de las personas al interactuar durante las Actividades Culturales en la Plaza Huamanmarca?			X		
12	¿Cómo calificaría el espacio utilizado de la Plaza Huamanmarca para socializar e interactuar con nuevas personas durante las Actividades Culturales?				X	
<b>Dimensión: Apego al lugar</b>						
13	¿Cómo calificaría sus experiencias emocionales en la Plaza Huamanmarca durante las actividades culturales?			X		
14	¿En qué nivel calificaría su tranquilidad y relajación en las Actividades Culturales realizadas en Plaza Huamanmarca?		X			
15	¿Qué nivel de recomendación considera a las Actividades Culturales en la Plaza Huamanmarca?			X		
16	¿Cuán adecuada es la ubicación de la Plaza Huamanmarca para desarrollar Actividades Culturales?		X			
17	¿Cómo calificaría el uso de los mobiliarios urbanos por los espectadores en la Plaza Huamanmarca durante las actividades culturales? (se suben, sienta, trepan o pasan, sobre las jardineras, cercos, escaleras)	X				
18	¿Cómo evaluaría la adaptación e implantación que se hacen en la Plaza Huamanmarca para las actividades culturales? (Decoraciones, estrados, separaciones o adaptaciones)		X			

**¡GRACIAS POR SU PARTICIPACIÓN!**

**ENCUESTA SOBRE “ACTIVIDADES CULTURALES Y APROPIACIÓN DEL ESPACIO PUBLICO POR LOS USUARIOS EN LA PLAZA HUAMANMARCA DE HUANCAYO – 2023”**

**I. DATOS INFORMATIVOS**

Sexo	Masculino (X)	Femenino ( )
Edad	18 a 30 años (X)	30 a 40 años ( ) 40 a más años ( )

**II. INSTRUCCIONES**

Distinguido(as) recorro a su persona para que pueda brindar su apoyo en responder con sinceridad y veracidad la siguiente encuesta que tiene por finalidad recoger la información sobre: **Actividades Culturales**. No existen respuestas correctas o incorrectas, sino una apreciación personal. Los resultados serán confidenciales y no accesibles a otras personas.

**Escala:**

Muy Malo	Malo	Regular	Bueno	Muy Bueno
1	2	3	4	5

ITEMS		1	2	3	4	5
<b>Dimensión: Cultura y Cohesión Social</b>						
1	¿Como calificaría usted la diversidad de edades en los espectadores de las actividades culturales en la Plaza Huamanmarca?				X	
2	¿Cómo evaluaría usted la cantidad de espectadores turistas extranjeros en las actividades culturales en la Plaza Huamanmarca?	X				
3	¿Cómo calificaría usted la calidad de las actividades culturales desarrolladas en la Plaza Huamanmarca?			X		
4	¿En que nivel preside que la dimensión de la Plaza Huamanmarca es acogedora durante las actividades culturales?			X		
5	¿De qué manera calificaría la seguridad durante las actividades culturales en la Plaza Huamanmarca?		X			
6	¿Cómo evaluaría la iluminación artificial que percibe durante las actividades culturales en la plaza Huamanmarca?			X		
<b>Dimensión: Acceso a la Cultura</b>						
7	¿Cómo considera la accesibilidad para personas discapacitadas a las actividades culturales en la plaza Huamanmarca?		X			
8	¿De qué manera calificaría los horarios en los que se desarrollan las actividades culturales en la Plaza Huamanmarca?			X		
9	¿Cómo usted evalúa el acceso gratuito a las actividades culturales desarrolladas en la Plaza Huamanmarca?				X	
10	¿Cómo calificaría su asistencia a las actividades culturales en la Plaza Huamanmarca, si estas tuvieran un precio de entrada?			X		
11	¿Cómo califica la difusión por parte de los organizadores independientes para el desarrollo de las actividades culturales en la plaza Huamanmarca?			X		
12	¿Cómo calificaría la difusión por parte de municipalidad para el desarrollo de las actividades culturales en la plaza Huamanmarca?		X			
<b>Dimensión: Participación Cultural</b>						
13	¿De qué manera calificaría la frecuencia con la que asiste usted a las actividades culturales en la Plaza Huamanmarca?				X	
14	¿Cómo evaluaría usted la frecuencia con que se realizan actividades culturales en la Plaza Huamanmarca?		X			
15	¿De qué manera calificaría la cantidad de espectadores en las actividades culturales de la Plaza Huamanmarca?			X		
16	¿Cómo cree usted que es la concurrencia de espectadores de diferentes distritos en las actividades culturales en la Plaza Huamanmarca?		X			
17	¿Cómo calificaría su grado de satisfacción después de las actividades culturales en la Plaza Huamanmarca?		X			
18	¿De qué manera considera usted la diversidad de las actividades culturales en la Plaza Huamanmarca?			X		

**¡GRACIAS POR SU PARTICIPACIÓN!**

**ENCUESTA SOBRE “ACTIVIDADES CULTURALES Y APROPIACIÓN DEL ESPACIO PÚBLICO POR LOS USUARIOS EN LA PLAZA HUAMANMARCA DE HUANCAYO – 2023”**

**I. DATOS INFORMATIVOS**

Sexo	Masculino ( )	Femenino ( )
Edad	18 a 30 años ( )	30 a 40 años ( ) 40 a más años ( )

**II. INSTRUCCIONES**

Distinguido(as) recorro a su persona para que pueda brindar su apoyo en responder con sinceridad y veracidad la siguiente encuesta que tiene por finalidad recoger la información sobre: **Apropiación del Espacio público**. No existen respuestas correctas o incorrectas, sino una apreciación personal. Los resultados serán confidenciales y no accesibles a otras personas.

**Escala:**

Very Malo	Malo	Regular	Buena	Muy buena
1	2	3	4	5

ITEMS		1	2	3	4	5
<b>Dimensión: Acción - transformación</b>						
1	¿Cuáles son las características el espacio para realizar actividades personales y/o sociales en las actividades culturales de la Plaza Huamanmarca? (comer, descansar, esperar, conversar)				X	
2	¿Cómo es el espacio al desplazarse durante las actividades culturales en la Plaza Huamanmarca?	X				
3	¿Cómo calificaría la libertad para escoger un lugar de donde apreciar las Actividades Culturales en la Plaza Huamanmarca?				X	
4	¿Cómo se percibe la manera en que los puestos de venta se apropien del espacio de la Plaza Huamanmarca en las actividades culturales?			X		
5	¿Cómo calificaría la posibilidad de una remodelación del espacio de la Plaza Huamanmarca para acoger las Actividades Culturales?			X		
6	¿Cómo evaluaría el espacio reservado por organizadores de las actividades culturales en la Plaza Huamanmarca? (para coordinación, ensayar, agruparse, arman y desarmar estrados, cercos)	X				
<b>Dimensión: Identificación Simbólica</b>						
7	¿Cuál es su sensación de comodidad al estar con la Plaza Huamanmarca en las Actividades Culturales?		X			
8	¿Cómo calificaría su motivación de concurrir a la Plaza Huamanmarca en Actividades Culturales?			X		
9	¿Cómo calificaría que se promueva el conocimiento de la cultura en la Plaza Huamanmarca durante las Actividades Culturales?				X	
10	¿Cómo calificaría la importancia del espacio destinado de la Plaza Huamanmarca para Actividades Culturales?				X	
11	¿Cómo calificaría el comportamiento de las personas al interactuar durante las Actividades Culturales en la Plaza Huamanmarca?			X		
12	¿Cómo calificaría el espacio utilizado de la Plaza Huamanmarca para socializar e interactuar con nuevas personas durante las Actividades Culturales?				X	
<b>Dimensión: Aprecio al lugar</b>						
13	¿Cómo calificaría sus experiencias emocionales en la Plaza Huamanmarca durante las actividades culturales?					X
14	¿En qué nivel calificaría su tranquilidad y relajación en las Actividades Culturales realizadas en Plaza Huamanmarca?			X		
15	¿Qué nivel de recomendación considera a las Actividades Culturales en la Plaza Huamanmarca?				X	
16	¿Cuán adecuada es la ubicación de la Plaza Huamanmarca para desarrollar Actividades Culturales?			X		
17	¿Cómo calificaría el uso de los mobiliarios urbanos por los espectadores en la Plaza Huamanmarca durante las actividades culturales? (se suben, sienta, trepan o pasan, sobre las jardineras, cercos, escaleras)	X				
18	¿Cómo evaluaría la adaptación e implantación que se hacen en la Plaza Huamanmarca para las actividades culturales? (Decoraciones, estrados, separaciones o adaptaciones)		X			

**¡GRACIAS POR SU PARTICIPACIÓN!**

**ENCUESTA SOBRE “ACTIVIDADES CULTURALES Y APROPIACIÓN DEL ESPACIO PUBLICO POR LOS USUARIOS EN LA PLAZA HUAMANMARCA DE HUANCAYO – 2023”**

**I. DATOS INFORMATIVOS**

Sexo	Masculino (X)	Femenino ( )
Edad	18 a 30 años ( )	30 a 40 años (X) 40 a más años ( )

**II. INSTRUCCIONES**

Distinguido(as) recorro a su persona para que pueda brindar su apoyo en responder con sinceridad y veracidad la siguiente encuesta que tiene por finalidad recoger la información sobre: **Actividades Culturales**. No existen respuestas correctas o incorrectas, sino una apreciación personal. Los resultados serán confidenciales y no accesibles a otras personas.

**Escala:**

Muy Malo	Malo	Regular	Bueno	Muy Bueno
1	2	3	4	5

ÍTEM		1	2	3	4	5
<b>Dimensión: Cultura y Cohesión Social</b>						
1	¿Como calificaría usted la diversidad de edades en los espectadores de las actividades culturales en la Plaza Huamanmarca?			X		
2	¿Cómo evaluaría usted la cantidad de espectadores turistas extranjeros en las actividades culturales en la Plaza Huamanmarca?		X			
3	¿Cómo calificaría usted la calidad de las actividades culturales desarrolladas en la Plaza Huamanmarca?			X		
4	¿En que nivel reside que la dimensión de la Plaza Huamanmarca es acogedora durante las actividades culturales?			X		
5	¿De qué manera calificaría la seguridad durante las actividades culturales en la Plaza Huamanmarca?		X			
6	¿Cómo evaluaría la iluminación artificial que percibe durante las actividades culturales en la plaza Huamanmarca?				X	
<b>Dimensión: Acceso a la Cultura</b>						
7	¿Cómo considera la accesibilidad para personas discapacitadas a las actividades culturales en la plaza Huamanmarca?		X			
8	¿De qué manera calificaría los horarios en los que se desarrollan las actividades culturales en la Plaza Huamanmarca?			X		
9	¿Cómo usted evalúa el acceso gratuito a las actividades culturales desarrolladas en la Plaza Huamanmarca?				X	
10	¿Cómo calificaría su asistencia a las actividades culturales en la Plaza Huamanmarca, si estas tuvieran un precio de entrada?			X		
11	¿Cómo califica la difusión por parte de los organizadores independientes para el desarrollo de las actividades culturales en la plaza Huamanmarca?			X		
12	¿Cómo calificaría la difusión por parte de municipalidad para el desarrollo de las actividades culturales en la plaza Huamanmarca?			X		
<b>Dimensión: Participación Cultural</b>						
13	¿De qué manera calificaría la frecuencia con la que asiste usted a las actividades culturales en la Plaza Huamanmarca?				X	
14	¿Cómo evaluaría usted la frecuencia con que se realizan actividades culturales en la Plaza Huamanmarca?		X			
15	¿De qué manera calificaría la cantidad de espectadores en las actividades culturales de la Plaza Huamanmarca?			X		
16	¿Cómo cree usted que es la concurrencia de espectadores de diferentes distritos en las actividades culturales en la Plaza Huamanmarca?			X		
17	¿Cómo calificaría su grado de satisfacción después de las actividades culturales en la Plaza Huamanmarca?		X			
18	¿De qué manera considera usted la diversidad de las actividades culturales en la Plaza Huamanmarca?		X			

¡GRACIAS POR SU PARTICIPACIÓN!

**ENCUESTA SOBRE “ACTIVIDADES CULTURALES Y APROPIACIÓN DEL ESPACIO PÚBLICO POR LOS USUARIOS EN LA PLAZA HUAMANMARCA DE HUANCAYO – 2023”**

**I. DATOS INFORMATIVOS**

Sexo	Masculino ( )	Femenino ( )
Edad	18 a 30 años ( )	30 a 40 años ( ) 40 a más años ( )

**II. INSTRUCCIONES**

Distinguido(as) recorro a su persona para que pueda brindar su apoyo en responder con sinceridad y veracidad la siguiente encuesta que tiene por finalidad recoger la información sobre: **Apropiación del Espacio público**. No existen respuestas correctas o incorrectas, sino una apreciación personal. Los resultados serán confidenciales y no accesibles a otras personas.

**Escala:**

Muy Malo	Malo	Regular	Bueno	Muy bueno
1	2	3	4	5

ITEMS		1	2	3	4	5
<b>Dimensión: Acción - transformación</b>						
1	¿Cuáles son las características el espacio para realizar actividades personales y/o sociales en las actividades culturales de la Plaza Huamanmarca? (comer, descansar, esperar, conversar)		X			
2	¿Cómo es el espacio al desplazarse durante las actividades culturales en la Plaza Huamanmarca?		X			
3	¿Cómo calificaría la libertad para escoger un lugar de donde apreciar las Actividades Culturales en la Plaza Huamanmarca?				X	
4	¿Cómo se percibe la manera en que los puestos de venta se apropien del espacio de la Plaza Huamanmarca en las actividades culturales?			X		
5	¿Cómo calificaría la posibilidad de una remodelación del espacio de la Plaza Huamanmarca para acoger las Actividades Culturales?				X	
6	¿Cómo evaluaría el espacio reservado por organizadores de las actividades culturales en la Plaza Huamanmarca? (para coordinación, ensayar, agruparse, arman y desarmar estrados, cercos)		X			
<b>Dimensión: Identificación Simbólica</b>						
7	¿Cuál es su sensación de comodidad al estar con la Plaza Huamanmarca en las Actividades Culturales?			X		
8	¿Cómo calificaría su motivación de concurrir a la Plaza Huamanmarca en Actividades Culturales?		X			
9	¿Cómo calificaría que se promueva el conocimiento de la cultura en la Plaza Huamanmarca durante las Actividades Culturales?				X	
10	¿Cómo calificaría la importancia del espacio destinado de la Plaza Huamanmarca para Actividades Culturales?			X		
11	¿Cómo calificaría el comportamiento de las personas al interactuar durante las Actividades Culturales en la Plaza Huamanmarca?		X			
12	¿Cómo calificaría el espacio utilizado de la Plaza Huamanmarca para socializar e interactuar con nuevas personas durante las Actividades Culturales?			X		
<b>Dimensión: Apego al lugar</b>						
13	¿Como calificaría sus experiencias emocionales en la Plaza Huamanmarca durante las actividades culturales?				X	
14	¿En qué nivel calificaría su tranquilidad y relajación en las Actividades Culturales realizadas en Plaza Huamanmarca?			X		
15	¿Qué nivel de recomendación considera a las Actividades Culturales en la Plaza Huamanmarca?				X	
16	¿Cuán adecuada es la ubicación de la Plaza Huamanmarca para desarrollar Actividades Culturales?			X		
17	¿Cómo calificaría el uso de los mobiliarios urbanos por los espectadores en la Plaza Huamanmarca durante las actividades culturales? (se suben, sienta, trepan o pasan, sobre las jardineras, cercos, escaleras)	X				
18	¿Cómo evaluaría la adaptación e implantación que se hacen en la Plaza Huamanmarca para las actividades culturales? (Decoraciones, estrados, separaciones o adaptaciones)			X		

**¡GRACIAS POR SU PARTICIPACIÓN!**

**ENCUESTA SOBRE “ACTIVIDADES CULTURALES Y APROPIACIÓN DEL ESPACIO PUBLICO POR LOS USUARIOS EN LA PLAZA HUAMANMARCA DE HUANCAYO – 2023”**

**I. DATOS INFORMATIVOS**

Sexo	Masculino (X)	Femenino ( )
Edad	18 a 30 años ( )	30 a 40 años ( ) 40 a más años (X)

**II. INSTRUCCIONES**

Distinguido(as) recorro a su persona para que pueda brindar su apoyo en responder con sinceridad y veracidad la siguiente encuesta que tiene por finalidad recoger la información sobre: **Actividades Culturales**. No existen respuestas correctas o incorrectas, sino una apreciación personal. Los resultados serán confidenciales y no accesibles a otras personas.

**Escala:**

Muy Malo	Malo	Regular	Bueno	May Bueno
1	2	3	4	5

ITEMS		1	2	3	4	5
<b>Dimensión: Cultura y Cohesión Social</b>						
1	¿Como calificaría usted la diversidad de edades en los espectadores de las actividades culturales en la Plaza Huamanmarca?				X	
2	¿Cómo evaluaría usted la cantidad de espectadores turistas extranjeros en las actividades culturales en la Plaza Huamanmarca?		X			
3	¿Cómo calificaría usted la calidad de las actividades culturales desarrolladas en la Plaza Huamanmarca?				X	
4	¿En que nivel preside que la dimensión de la Plaza Huamanmarca es acogedora durante las actividades culturales?			X		
5	¿De qué manera calificaría la seguridad durante las actividades culturales en la Plaza Huamanmarca?			X		
6	¿Cómo evaluaría la iluminación artificial que percibe durante las actividades culturales en la plaza Huamanmarca?			X		
<b>Dimensión: Acceso a la Cultura</b>						
7	¿Cómo considera la accesibilidad para personas discapacitadas a las actividades culturales en la plaza Huamanmarca?		X			
8	¿De qué manera calificaría los horarios en los que se desarrollan las actividades culturales en la Plaza Huamanmarca?			X		
9	¿Cómo usted evalúa el acceso gratuito a las actividades culturales desarrolladas en la Plaza Huamanmarca?					X
10	¿Cómo calificaría su asistencia a las actividades culturales en la Plaza Huamanmarca, si estas tuvieran un precio de entrada?				X	
11	¿Cómo califica la difusión por parte de los organizadores independientes para el desarrollo de las actividades culturales en la plaza Huamanmarca?				X	
12	¿Cómo calificaría la difusión por parte de municipalidad para el desarrollo de las actividades culturales en la plaza Huamanmarca?			X		
<b>Dimensión: Participación Cultural</b>						
13	¿De qué manera calificaría la frecuencia con la que asiste usted a las actividades culturales en la Plaza Huamanmarca?				X	
14	¿Cómo evaluaría usted la frecuencia con que se realizan actividades culturales en la Plaza Huamanmarca?		X			
15	¿De qué manera calificaría la cantidad de espectadores en las actividades culturales de la Plaza Huamanmarca?			X		
16	¿Cómo cree usted que es la concurrencia de espectadores de diferentes distritos en las actividades culturales en la Plaza Huamanmarca?		X			
17	¿Cómo calificaría su grado de satisfacción después de las actividades culturales en la Plaza Huamanmarca?		X			
18	¿De qué manera considera usted la diversidad de las actividades culturales en la Plaza Huamanmarca?		X			

**¡GRACIAS POR SU PARTICIPACIÓN!**

**ENCUESTA SOBRE “ACTIVIDADES CULTURALES Y APROPIACIÓN DEL ESPACIO PÚBLICO POR LOS USUARIOS EN LA PLAZA HUAMANMARCA DE HUANCAYO – 2023”**

**I. DATOS INFORMATIVOS**

Sexo	Masculino ( )	Femenino ( )
Edad	18 a 30 años ( )	30 a 40 años ( ) 40 a más años ( )

**II. INSTRUCCIONES**

Distinguido(as) recorro a su persona para que pueda brindar su apoyo en responder con sinceridad y veracidad la siguiente encuesta que tiene por finalidad recoger la información sobre: **Apropiación del Espacio público**. No existen respuestas correctas o incorrectas, sino una apreciación personal. Los resultados serán confidenciales y no accesibles a otras personas.

Escala:

Muy Malo	Malo	Regular	Bueno	Muy bueno
1	2	3	4	5

ÍTEMS		1	2	3	4	5
<b>Dimensión: Acción - transformación</b>						
1	¿Cuáles son las características el espacio para realizar actividades personales y/o sociales en las actividades culturales de la Plaza Huamanmarca? (comer, descansar, esperar, conversar)			X		
2	¿Cómo es el espacio al desplazarse durante las actividades culturales en la Plaza Huamanmarca?			X		
3	¿Cómo calificaría la libertad para escoger un lugar de donde apreciar las Actividades Culturales en la Plaza Huamanmarca?				X	
4	¿Cómo se percibe la manera en que los puestos de venta se apropien del espacio de la Plaza Huamanmarca en las actividades culturales?			X		
5	¿Cómo calificaría la posibilidad de una remodelación del espacio de la Plaza Huamanmarca para acoger las Actividades Culturales?				X	
6	¿Cómo evaluaría el espacio reservado por organizadores de las actividades culturales en la Plaza Huamanmarca? (para coordinación, ensayar, agruparse, arman y desarmar estrados, cercos)		X			
<b>Dimensión: Identificación Simbólica</b>						
7	¿Cuál es su sensación de comodidad al estar con la Plaza Huamanmarca en las Actividades Culturales?				X	
8	¿Cómo calificaría su motivación de concurrir a la Plaza Huamanmarca en Actividades Culturales?			X		
9	¿Cómo calificaría que se promueva el conocimiento de la cultura en la Plaza Huamanmarca durante las Actividades Culturales?				X	
10	¿Cómo calificaría la importancia del espacio destinado de la Plaza Huamanmarca para Actividades Culturales?			X		
11	¿Cómo calificaría el comportamiento de las personas al interactuar durante las Actividades Culturales en la Plaza Huamanmarca?	X				
12	¿Cómo calificaría el espacio utilizado de la Plaza Huamanmarca para socializar e interactuar con nuevas personas durante las Actividades Culturales?			Y		
<b>Dimensión: Apego al lugar</b>						
13	¿Como calificaría sus experiencias emocionales en la Plaza Huamanmarca durante las actividades culturales?				X	
14	¿En qué nivel calificaría su tranquilidad y relajación en las Actividades Culturales realizadas en Plaza Huamanmarca?			X		
15	¿Qué nivel de recomendación considera a las Actividades Culturales en la Plaza Huamanmarca?				X	
16	¿Cuán adecuada es la ubicación de la Plaza Huamanmarca para desarrollar Actividades Culturales?				X	
17	¿Cómo calificaría el uso de los mobiliarios urbanos por los espectadores en la Plaza Huamanmarca durante las actividades culturales? (se suben, sienta, trepan o pasan, sobre las jardineras, cercos, escaleras)	X				
18	¿Cómo evaluaría la adaptación e implantación que se hacen en la Plaza Huamanmarca para las actividades culturales? (Decoraciones, estrados, separaciones o adaptaciones)			X		

**¡GRACIAS POR SU PARTICIPACIÓN!**

**ENCUESTA SOBRE “ACTIVIDADES CULTURALES Y APROPIACIÓN DEL ESPACIO PUBLICO POR LOS USUARIOS EN LA PLAZA HUAMANMARCA DE HUANCAYO – 2023”**

**I. DATOS INFORMATIVOS**

Sexo	Masculino ( )	Femenino (X)
Edad	18 a 30 años ( )	30 a 40 años (X) 40 a más años ( )

**II. INSTRUCCIONES**

Distinguido(as) recorro a su persona para que pueda brindar su apoyo en responder con sinceridad y veracidad la siguiente encuesta que tiene por finalidad recoger la información sobre: **Actividades Culturales**. No existen respuestas correctas o incorrectas, sino una apreciación personal. Los resultados serán confidenciales y no accesibles a otras personas.

Escala:

Muy Malo	Malo	Regular	Bueno	Muy Bueno
1	2	3	4	5

ITEMS		1	2	3	4	5
<b>Dimensión: Cultura y Cohesión Social</b>						
1	¿Como calificaría usted la diversidad de edades en los espectadores de las actividades culturales en la Plaza Huamanmarca?					X
2	¿Cómo evaluaría usted la cantidad de espectadores turistas extranjeros en las actividades culturales en la Plaza Huamanmarca?	X				
3	¿Cómo calificaría usted la calidad de las actividades culturales desarrolladas en la Plaza Huamanmarca?				X	
4	¿En que nivel preside que la dimensión de la Plaza Huamanmarca es acogedora durante las actividades culturales?			X		
5	¿De qué manera calificaría la seguridad durante las actividades culturales en la Plaza Huamanmarca?			X		
6	¿Cómo evaluaría la iluminación artificial que percibe durante las actividades culturales en la plaza Huamanmarca?			X		
<b>Dimensión: Acceso a la Cultura</b>						
7	¿Cómo considera la accesibilidad para personas discapacitadas a las actividades culturales en la plaza Huamanmarca?		X			
8	¿De qué manera calificaría los horarios en los que se desarrollan las actividades culturales en la Plaza Huamanmarca?		X			
9	¿Cómo usted evalúa el acceso gratuito a las actividades culturales desarrolladas en la Plaza Huamanmarca?				X	
10	¿Cómo calificaría su asistencia a las actividades culturales en la Plaza Huamanmarca, si estas tuvieran un precio de entrada?			X		
11	¿Cómo califica la difusión por parte de los organizadores independientes para el desarrollo de las actividades culturales en la plaza Huamanmarca?			X		
12	¿Cómo calificaría la difusión por parte de municipalidad para el desarrollo de las actividades culturales en la plaza Huamanmarca?		X			
<b>Dimensión: Participación Cultural</b>						
13	¿De qué manera calificaría la frecuencia con la que asiste usted a las actividades culturales en la Plaza Huamanmarca?			X		
14	¿Cómo evaluaría usted la frecuencia con que se realizan actividades culturales en la Plaza Huamanmarca?		X			
15	¿De qué manera calificaría la cantidad de espectadores en las actividades culturales de la Plaza Huamanmarca?			X		
16	¿Cómo cree usted que es la concurrencia de espectadores de diferentes distritos en las actividades culturales en la Plaza Huamanmarca?		X			
17	¿Cómo calificaría su grado de satisfacción después de las actividades culturales en la Plaza Huamanmarca?		X			
18	¿De qué manera considera usted la diversidad de las actividades culturales en la Plaza Huamanmarca?			X		

**¡GRACIAS POR SU PARTICIPACIÓN!**



**ENCUESTA SOBRE “ACTIVIDADES CULTURALES Y APROPIACIÓN DEL ESPACIO PÚBLICO POR LOS USUARIOS EN LA PLAZA HUAMANMARCA DE HUANCAYO – 2023”**

**I. DATOS INFORMATIVOS**

<b>Sexo</b>	Masculino ( )	Femenino ( )	
<b>Edad</b>	18 a 30 años ( )	30 a 40 años ( )	40 a más años ( )

**II. INSTRUCCIONES**

Distinguido(as) recorro a su persona para que pueda brindar su apoyo en responder con sinceridad y veracidad la siguiente encuesta que tiene por finalidad recoger la información sobre: **Apropiación del Espacio público**. No existen respuestas correctas o incorrectas, sino una apreciación personal. Los resultados serán confidenciales y no accesibles a otras personas.

**Escala:**

Muy Malo	Malo	Regular	Bueno	Muy bueno
1	2	3	4	5

ITEMS		1	2	3	4	5
<b>Dimensión: Acción y transformación</b>						
1	¿Cuáles son las características el espacio para realizar actividades personales y/o sociales en las actividades culturales de la Plaza Huamanmarca? (comer, descansar, esperar, conversar)				X	
2	¿Cómo es el espacio al desplazarse durante las actividades culturales en la Plaza Huamanmarca?			X		
3	¿Cómo calificaría la libertad para escoger un lugar de donde apreciar las Actividades Culturales en la Plaza Huamanmarca?				X	
4	¿Cómo se percibe la manera en que los puestos de venta se apropian del espacio de la Plaza Huamanmarca en las actividades culturales?		X			
5	¿Cómo calificaría la posibilidad de una remodelación del espacio de la Plaza Huamanmarca para acoger las Actividades Culturales?				X	
6	¿Cómo evaluaría el espacio reservado por organizadores de las actividades culturales en la Plaza Huamanmarca? (para coordinación, ensayar, agruparse, arman y desarmar estrados, cercos)			X		
<b>Dimensión: Identificación Simbólica</b>						
7	¿Cuál es su sensación de comodidad al estar con la Plaza Huamanmarca en las Actividades Culturales?				X	
8	¿Cómo calificaría su motivación de concurrir a la Plaza Huamanmarca en Actividades Culturales?				X	
9	¿Cómo calificaría que se promueva el conocimiento de la cultura en la Plaza Huamanmarca durante las Actividades Culturales?					X
10	¿Cómo calificaría la importancia del espacio destinado de la Plaza Huamanmarca para Actividades Culturales?				X	
11	¿Cómo calificaría el comportamiento de las personas al interactuar durante las Actividades Culturales en la Plaza Huamanmarca?		X			
12	¿Cómo calificaría el espacio utilizado de la Plaza Huamanmarca para socializar e interactuar con nuevas personas durante las Actividades Culturales?				X	
<b>Dimensión: Apego al lugar</b>						
13	¿Como calificaría sus experiencias emocionales en la Plaza Huamanmarca durante las actividades culturales?			X		
14	¿En qué nivel calificaría su tranquilidad y relajación en las Actividades Culturales realizadas en Plaza Huamanmarca?		X			
15	¿Qué nivel de recomendación considera a las Actividades Culturales en la Plaza Huamanmarca?				X	
16	¿Cuán adecuada es la ubicación de la Plaza Huamanmarca para desarrollar Actividades Culturales?				X	
17	¿Cómo calificaría el uso de los mobiliarios urbanos por los espectadores en la Plaza Huamanmarca durante las actividades culturales? (se suben, sienta, trepan o pasan, sobre las jardineras, cercos, escaleras)		X			
18	¿Cómo evaluaría la adaptación e implantación que se hacen en la Plaza Huamanmarca para las actividades culturales? (Decoraciones, estrados, separaciones o adaptaciones)				X	

**¡GRACIAS POR SU PARTICIPACIÓN!**

## FICHAS DE JUICIO DE EXPERTOS - VALIDADOS

**FICHA DE JUICIO DE EXPERTOS****I. DATOS GENERALES**

APELLIDOS Y NOMBRES	MARROQUIN QUIJANDELA HUGO BENEDITO
GRADO ACADÉMICO	TITULADO
LUGAR DE TRABAJO	MAPA DESIGN SAC
INSTRUMENTO MOTIVADO EN EVALUACIÓN	CUESTIONARIO DE ENCUESTA
AUTOR DE INSTRUMENTO	Montes Coaguila, Sebastian Rei
TESIS	ACTIVIDADES CULTURALES Y APROPIACIÓN DEL ESPACIO PUBLICO POR LOS USUARIOS EN LA PLAZA HUAMANMARCA DE HUANCAYO - 2023
Variable	APROPIACIÓN DEL ESPACIO PUBLICO

**II. DE LOS ÍTEMS - Valoración**

Malo	Regular	Buena
2	3	4

ÍTEMS	Observación (se sugiere como debería de ser)		
	1	2	3
1	¿Cómo calificaría la formación de círculo de amistades durante las actividades culturales en la Plaza Huamanmarca? (formar un grupo que se apropia de un espacio)		
2	¿Cómo evaluaría la manera en que las personas se apropian en la Plaza Huamanmarca durante las actividades culturales? (pequeños puestos de venta)		
3	¿Cómo mediría el uso del espacio durante las actividades culturales en la Plaza Huamanmarca, para actividades personales? (comer, descansar, conversar, etc.)		
4	¿Cómo calificaría la libertad de ubicarse en cualquier parte de la Plaza Huamanmarca en el desarrollo de actividades culturales? (escoger en qué lugar estar)		
5	¿De qué manera evaluaría su conexión emocional con las Actividades Culturales realizadas en la Plaza Huamanmarca?		
6	¿Cómo calificaría su experiencia de sentirse parte de la comunidad durante las Actividades Culturales realizadas en la Plaza Huamanmarca?		
7	¿Cómo calificaría que las actividades culturales que se realizan en la Plaza Huamanmarca, promueven el conocimiento de la cultura? (aprender de la historia, cultura y entorno local)		
8	¿Cómo calificaría la importancia de los espacios públicos durante las actividades culturales en la Plaza Huamanmarca? (importancia de los espacios de la Plaza Huamanmarca)		
9	¿Cómo calificaría el comportamiento de las personas durante la interacción social durante las Actividades Culturales en la Plaza Huamanmarca? (como actúan las personas)		
10	¿Cómo calificaría la formación de comunidades temporales durante las Actividades Culturales realizadas en el espacio público de Plaza Huamanmarca? (conocer nuevas personas en grupos)		

	ITEMS	1	2	3	Observación (se sugiere como nota de ser)
11	¿De qué manera calificaría la conservación de recuerdos significativos o importantes ocurridos en las actividades culturales realizadas en la Plaza Huamamarca? (anécdotas de ver a un artista o ser parte del espectáculo)				
12	¿Cómo calificarías su relación emocional con el espacio de Plaza Huamamarca, con respecto a las experiencias vividas en las Actividades Culturales realizadas? (mayor agrado por la Plaza)				
13	¿Cómo calificaría su orgullo de recomendar ir a la Plaza Huamamarca en el desarrollo de actividades culturales? (recomendar la Plaza)				
14	¿Cómo calificarías la aceptación de las personas hacia el espacio de la Plaza Huamamarca durante las Actividades Culturales? (agrado de la comunidad hacia la Plaza)				
15	¿Cómo calificaría la oportunidad del uso de los mobiliarios urbanos durante las actividades culturales realizadas en la Plaza Huamamarca? (usar los mobiliarios para sentar o subirse)				
16	¿Cómo evaluaría los cambios realizados para adaptar las actividades culturales la Plaza Huamamarca? (Decoraciones, estrados, separaciones, adecuándolo para desarrollar actividades o eventos)				

### III. ASPECTO DE EVALUACIÓN

N°	INDICADORES	CONTENIDO	DEFICIENTE	REGULAR	BUENA	MUY BUENA	EXCELENTE
			0.5	1.0	1.5	2.0	2.5
01	INTENCIONALIDAD	El instrumento responde a los objetivos de la investigación					✓
02	OBJETIVIDAD	El instrumento del egresado esta expresado en comportamiento observable					✓
03	ORGANIZACIÓN	El orden de los ítems áreas es adecuado					✓
04	CLARIDAD	El vocabulario aplicado es adecuado para el grupo de investigación				✓	
05	SUFICIENCIA	El número de ítems propuesto es suficiente para medir la variable				✓	
06	CONSISTENCIA	Tiene una base teórica y científica que respalda					✓
07	COHERENCIA	Entre el objetivo, problema y variable a medir existe coherencia					✓
08	APLICABILIDAD	Los procedimientos para su aplicación y su corrección son sencillos				✓	

### IV. OPINIÓN DE APLICABILIDAD

ES APLICABLE

### V. PROMEDIO DE VALORACIÓN

18.5

### VI. OBSERVACIONES

NINGUNA

Lugar y fecha	DNI N°	Firma y sello (del experto)
Huancayo 25/06/23	20047613 N° Celular 964426525	 Hugo Ernesto Marroquín Quijandría ARQUITECTO CAP. 8980

## FICHA DE JUICIO DE EXPERTOS

### I. DATOS GENERALES

APELLIDOS Y NOMBRES	COCHUANACA ESPINOZA, RAFAEL FIGUEROA
GRADO ACADÉMICO	ARQUITECTO
LUGAR DE TRABAJO	GOBIERNO REGIONAL
INSTRUMENTO MOTIVADO EN EVALUACIÓN	CUESTIONARIO DE ENCUESTA
AUTOR DE INSTRUMENTO	Montes Coaguila, Sebastian Rei
TESIS	ACTIVIDADES CULTURALES Y APROPIACIÓN DEL ESPACIO PÚBLICO POR LOS USUARIOS EN LA PLAZA HUAMANMARCA DE HUANCAYO - 2023
Variable	ACTIVIDADES CULTURALES

### II. DE LOS ÍTEMS – Valoración

Muy Malo	Malo	Regular	Buena	Muy Buena
1	2	3	4	5

ÍTEMS		1	2	3	4	5	Observación
Dimensión: Cultura y Cohesión Social							
1	¿Como calificaría usted la variedad de edades en los espectadores de las actividades culturales en la Plaza Huamanmarca?			x			
2	¿Cómo evaluaría usted la cantidad de espectadores turistas en las actividades culturales en la Plaza Huamanmarca?				x		
3	¿Cómo calificaría usted las actividades culturales desarrolladas en la Plaza Huamanmarca?					x	
4	¿Cómo considera la dimensión del espacio de la Plaza Huamanmarca para las actividades culturales?				x		
5	¿De qué manera calificaría la seguridad durante las actividades culturales en la Plaza Huamanmarca?				x		Poco la S.
6	¿Cómo evaluaría la iluminación <del>de noche</del> durante las actividades culturales en la plaza Huamanmarca?				x		
Dimensión: Acceso a la Cultura							
7	¿Cómo considera la accesibilidad para personas, <sup>Por con movilidad reducida</sup> discapacitadas a las actividades culturales en la plaza Huamanmarca?					x	
8	¿De qué manera calificaría los horarios en los que se desarrollan las actividades culturales en la Plaza Huamanmarca?				x		
9	¿Cómo usted evalúa la libertad para asistir a las actividades culturales desarrolladas en la Plaza Huamanmarca?				x		

ITEMS		1	2	3	Observación
10	¿Cómo calificaría su asistencia a las actividades culturales en la Plaza Huamanmarca, si estas tuvieran un precio de entrada?			✓	Dr. A. de la Cruz debe haberse organizado Culinary Tu parte de
11	¿Cómo mediría la difusión de los organizadores independientes por medios de comunicación de las actividades culturales en la plaza Huamanmarca?				✓
12	¿Cómo calificaría la difusión por parte de municipalidad para el desarrollo de las actividades culturales en la plaza Huamanmarca?				✓
Dimensión: Participación Cultural					
13	¿De qué manera calificaría la frecuencia con la que asiste usted a las actividades culturales en la Plaza Huamanmarca?				✓
14	¿Cómo evaluaría usted la frecuencia con que se realizan actividades culturales en la Plaza Huamanmarca?				✓
15	¿De qué manera calificaría la cantidad de espectadores en las actividades culturales de la Plaza Huamanmarca?				✓
16	¿Cómo evaluaría la concentración de espectadores de diferentes distritos en las actividades culturales en la Plaza Huamanmarca?			✓	○
17	¿Cómo calificaría su grado de satisfacción después de las actividades culturales en la Plaza Huamanmarca?			✓	
18	¿De qué manera considera usted la variedad de las actividades culturales en la Plaza Huamanmarca?			✓	

### III. ASPECTO DE EVALUACIÓN

N°	INDICADORES	CONTENIDO	DEFICIENTE	REGULAR	BUENA	MUY BUENA	EXCELENTE
			0.5	1.0	1.5	2.0	2.5
01	INTENCIONALIDAD	El instrumento responde a los objetivos de la investigación				✓	
02	OBJETIVIDAD	El instrumento del egresado esta expresado en comportamiento observable				✓	
03	ORGANIZACIÓN	El orden de los items áreas es adecuado				✓	
04	CLARIDAD	El vocabulario aplicado es adecuado para el grupo de investigación			✓		
05	SUFICIENCIA	El número de items propuesto es suficiente para medir la variable				✓	
06	CONSISTENCIA	Tiene una base teórica y científica que respalda			✓		
07	COHERENCIA	Entre el objetivo, problema y variable a medir existe coherencia				✓	
08	APLICABILIDAD	Los procedimientos para su aplicación y su corrección son sencillos				✓	

### IV. OPINIÓN DE APLICABILIDAD

✓ APLICABLE

### V. PROMEDIO DE VALORACIÓN

1.5

### VI. OBSERVACIONES

NINGUNA

Lugar y fecha	DNI N°	Firma y sello (del experto)
Hra/02/02/23	19944231	
	N° Celular 967653453	

## FICHA DE JUICIO DE EXPERTOS

### I. DATOS GENERALES

APELLIDOS Y NOMBRES	MALLQUI SHICSHI, ANIBAL AUGUSTO
GRADO ACADÉMICO	MAGISTER
LUGAR DE TRABAJO	UNIVERSIDAD PERUANA LOS ANDES
INSTRUMENTO MOTIVADO EN EVALUACIÓN	CUESTIONARIO DE ENCUESTA
AUTOR DE INSTRUMENTO	Montes Coaguila, Sebastian Rei
TESIS	ACTIVIDADES CULTURALES Y APROPIACIÓN DEL ESPACIO PÚBLICO POR LOS USUARIOS EN LA PLAZA HUAMANMARCA DE HUANCAYO - 2023
Variable	ACTIVIDADES CULTURALES

### II. DE LOS ÍTEMS – Valoración

Muy Malo	Malo	Regular	Bueno	Muy Bueno
1	2	3	4	5

ÍTEMS		1	2	3	4	5	Observación
Dimensión: Cultura y Cohesión Social							
1	¿Como calificaría usted la diversidad de edades en los espectadores de las actividades culturales en la Plaza Huamanmarca?						
2	¿Cómo evaluaría usted la cantidad de espectadores turistas extranjeros en las actividades culturales en la Plaza Huamanmarca?						
3	¿Cómo calificaría usted la calidad de las actividades culturales desarrolladas en la Plaza Huamanmarca?						
4	¿En qué nivel percibe que la dimensión de la Plaza Huamanmarca es acogedora durante las actividades culturales?						
5	¿De qué manera calificaría la seguridad durante las actividades culturales en la Plaza Huamanmarca?						
6	¿Cómo evaluaría la iluminación artificial que percibe durante las actividades culturales en la plaza Huamanmarca?						
Dimensión: Acceso a la Cultura							
7	¿Cómo considera la accesibilidad para personas discapacitadas a las actividades culturales en la plaza Huamanmarca?						
8	¿De qué manera calificaría los horarios en los que se desarrollan las actividades culturales en la Plaza Huamanmarca?						
9	¿Cómo usted evalúa el acceso gratuito a las actividades culturales desarrolladas en la Plaza Huamanmarca?						



ÍTEMIS		1	2	3			Observación
10	¿Cómo calificaría su asistencia a las actividades culturales en la Plaza Huamanmarca, si estas tuvieran un precio de entrada?						
11	¿Cómo califica la difusión por parte de los organizadores independientes para el desarrollo de las actividades culturales en la plaza Huamanmarca?						
12	¿Cómo calificaría la difusión por parte de municipalidad para el desarrollo de las actividades culturales en la plaza Huamanmarca?						
Dimensión: Participación Cultural							
13	¿De qué manera calificaría la frecuencia con la que asiste usted a las actividades culturales en la Plaza Huamanmarca?						
14	¿Cómo evaluaría usted la frecuencia con que se realizan actividades culturales en la Plaza Huamanmarca?						
15	¿De qué manera calificaría la cantidad de espectadores en las actividades culturales de la Plaza Huamanmarca?						
16	¿Cómo cree usted que es la concurrencia de espectadores de diferentes distritos en las actividades culturales en la Plaza Huamanmarca?						
17	¿Cómo calificaría su grado de satisfacción después de las actividades culturales en la Plaza Huamanmarca?						
18	¿Cómo calificaría su grado de satisfacción después de las actividades culturales en la Plaza Huamanmarca?						

### III. ASPECTO DE EVALUACIÓN

N <sup>o</sup>	INDICADORES	CONTENIDO	DEFICIENTE	REGULAR	BUENA	MUY BUENA	EXCELENTE
			0.5	1.0	1.5	2.0	2.5
01	INTENCIONALIDAD	El instrumento responde a los objetivos de la investigación				α	
02	OBJETIVIDAD	El instrumento del egresado esta expresado en comportamiento observable				α	
03	ORGANIZACIÓN	El orden de los ítems áreas es adecuado				α	
04	CLARIDAD	El vocabulario aplicado es adecuado para el grupo de investigación			α		
05	SUFICIENCIA	El número de ítems propuesto es suficiente para medir la variable				α	
06	CONSISTENCIA	Tiene una base teórica y científica que respalda			α		
07	COHERENCIA	Entre el objetivo, problema y variable a medir existe coherencia			α		
08	APLICABILIDAD	Los procedimientos para su aplicación y su corrección son sencillos				α	

### IV. OPINIÓN DE APLICABILIDAD

PROCEDE SU APLICACIÓN

### V. PROMEDIO DE VALORACIÓN

15 (QUINCE)

### VI. OBSERVACIONES

NINGUNA

Lugar y fecha	DNI N°	Firma y sello (del experto)
Huancayo 16/Set 2023	20047930	
	N° Celular	
	964813090	

## FICHA DE JUICIO DE EXPERTOS

### I. DATOS GENERALES

APELLIDOS Y NOMBRES	MARROQUIN QUIJANDRIA HUGO ERNESTO
GRADO ACADÉMICO	TITULADO
LUGAR DE TRABAJO	MAPA DESIGN SAC
INSTRUMENTO MOTIVADO EN EVALUACIÓN	CUESTIONARIO DE ENCUESTA
AUTOR DE INSTRUMENTO	Montes Coaguila, Sebastian Rei
TESIS	ACTIVIDADES CULTURALES Y APROPIACIÓN DEL ESPACIO PUBLICO POR LOS USUARIOS EN LA PLAZA HUAMANMARCA DE HUANCAYO - 2023
Variable	ACTIVIDADES CULTURALES

### II. DE LOS ÍTEMS – Valoración

Malo	Regular	Bueno
1	2	3

	ÍTEMS				Observación (se sugiere como debería de ser)
		1	2	3	
1	¿Como calificaría usted la asistencia de personas de diferentes edades en las actividades culturales desarrolladas en la Plaza Huamanmarca?				
2	¿Cómo evaluaría usted la asistencia de turistas en las actividades culturales desarrolladas en la Plaza Huamanmarca?				
3	¿Cómo calificaría su agrado hacia las actividades culturales desarrolladas en la Plaza Huamanmarca?				
4	¿Cómo considera la dimensión de los espacios en la Plaza Huamanmarca durante las actividades culturales?				
5	¿De qué manera calificaría la seguridad en las actividades culturales desarrolladas en la Plaza Huamanmarca?				
6	¿Cómo evaluaría la iluminación de noche durante las actividades culturales desarrolladas en la plaza Huamanmarca?				
7	¿Cómo considera la accesibilidad en las actividades culturales desarrolladas en las Plaza Huamanmarca? (para todas las personas, incluyendo aquellas con discapacidad física)				
8	¿De qué manera calificaría los horarios en los que se desarrollan las actividades culturales en la plaza Huamanmarca?				
9	¿Cómo usted evalúa la libertad de asistencia a las actividades culturales desarrolladas en la Plaza Huamanmarca?				

	ÍTEMIS	1	2	3	Observación (se sugiere como debería de ser)
10	¿Cómo calificaría su asistencia a las actividades culturales en la Plaza Huamamarca, si estas tuvieran un precio de entrada?				
11	¿Cómo mediría la difusión por medios de comunicación de las actividades culturales en la plaza Huamamarca?				
12	¿Cómo calificaría la difusión anticipada por municipalidad para el desarrollo de las actividades culturales en la plaza Huamamarca?				
13	¿De qué manera calificaría su frecuencia hacia a la participación en las actividades culturales desarrolladas en la Plaza Huamamarca?				
14	¿Cómo evaluaría la frecuencia con que se realizan actividades culturales en la Plaza Huamamarca?				
15	¿De qué manera calificaría las aglomeraciones de personas durante las actividades culturales en el espacio de la Plaza Huamamarca?				
16	¿Cómo considera la libertad de regresar varias veces en un día a las actividades culturales desarrolladas en la Plaza Huamamarca?				
17	¿Cómo calificaría el grado de satisfacción después de las actividades culturales desarrolladas en la Plaza Huamamarca?				
18	¿De qué manera considera la variedad en las actividades culturales desarrolladas en la Plaza Huamamarca?				

### III. ASPECTO DE EVALUACIÓN

N°	INDICADORES	CONTENIDO	DEFICIENTE	REGULAR	BUENA	MUY BUENA	EXCELENTE
			0.5	1.0	1.5	2.0	2.5
01	INTENCIONALIDAD	El instrumento responde a los objetivos de la investigación					✓
02	OBJETIVIDAD	El instrumento del egresado esta expresado en comportamiento observable					✓
03	ORGANIZACIÓN	El orden de los ítems áreas es adecuado					✓
04	CLARIDAD	El vocabulario aplicado es adecuado para el grupo de investigación				✓	
05	SUFICIENCIA	El número de ítems propuesto es suficiente para medir la variable					✓
06	CONSISTENCIA	Tiene una base teórica y científica que respalda					✓
07	COHERENCIA	Entre el objetivo, problema y variable a medir existe coherencia					✓
08	APLICABILIDAD	Los procedimientos para su aplicación y su corrección son sencillos				✓	

### IV. OPINIÓN DE APLICABILIDAD

ES APLICABLE

### V. PROMEDIO DE VALORACIÓN

19

### VI. OBSERVACIONES

NINGUNA

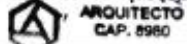
Lugar y fecha	DNI N°	Firma y sello (del experto)
Huancayo	20047613	 Hugo Ernesto Marroquin Quijandria  ARQUITECTO CAP. 8980
25/08/23	N° Celular	
	964426525	

## FICHA DE JUICIO DE EXPERTOS

### I. DATOS GENERALES

APELLIDOS Y NOMBRES	CARHUAMACA ESPINOZA, RAFAEL NILTON
GRADO ACADÉMICO	
LUGAR DE TRABAJO	GOBIERNO REGIONAL
INSTRUMENTO MOTIVADO EN EVALUACIÓN	CUESTIONARIO DE ENCUESTA
AUTOR DE INSTRUMENTO	Montes Coaguila, Sebastian Rei
TESIS	ACTIVIDADES CULTURALES Y APROPIACIÓN DEL ESPACIO PUBLICO POR LOS USUARIOS EN LA PLAZA HUAMANMARCA DE HUANCAYO - 2023
Variable	APROPIACIÓN DEL ESPACIO PUBLICO

### II. DE LOS ÍTEMS – Valoración

Muy Malo	Malo	Regular	Bueno	Muy Bueno
1	2	3	4	5

ÍTEMIS		1	2	3	4	5	Observación
<b>Dimensión: Acción - transformación</b>							
1	¿Cómo es el espacio para realizar actividades personales y/o sociales en las actividades culturales de la Plaza Huamanmarca? (comer, descansar, esperar, conversar)					✓	
2	¿Cómo es el espacio para poder caminar durante las actividades culturales en la Plaza Huamanmarca?				✓		
3	¿Cómo calificaría la libertad para escoger un lugar de donde apreciar las Actividades Culturales en la Plaza Huamanmarca?				✓		
4	¿Cómo calificaría si los puestos de venta se apropian del espacio de la Plaza Huamanmarca en las actividades culturales?				✓		
5	¿Cómo calificaría el realizar una remodelación del espacio de la Plaza Huamanmarca para acoger las Actividades Culturales?				✓		
6	¿Cómo evaluaría el espacio que ocupan los organizadores de las actividades culturales en la Plaza Huamanmarca? (para coordinación, ensayar, agruparse, arman y desarmar estrados, cercos)			✓			
<b>Dimensión: Identificación Simbólica</b>							
7	¿Cómo es su sentimiento de comodidad al estar con la Plaza Huamanmarca en las Actividades Culturales?					✓	
8	¿Cómo calificaría su motivación de ir a la Plaza Huamanmarca en Actividades Culturales?					✓	
9	¿Cómo calificaría que se promueva el conocimiento de la cultura en la Plaza Huamanmarca durante las Actividades Culturales?					✓	
10	¿Cómo calificaría la importancia del espacio de la Plaza Huamanmarca para Actividades Culturales?					✓	

ITEMS		1	2	3	4	5	Observación
11	¿Cómo calificaría el comportamiento de las personas durante las Actividades Culturales en la Plaza Huamanmarca?					✓	
12	¿Cómo calificaría el espacio de la Plaza Huamanmarca para conocer e interactuar con nuevas personas durante las Actividades Culturales?					✓	
Dimensión: Apego al lugar							
13	¿Cómo calificaría sus experiencias anteriores en la Plaza Huamanmarca durante las actividades culturales?					✓	
14	¿Cómo es su tranquilidad y relajación en las Actividades Culturales realizadas en Plaza Huamanmarca?					✓	
15	¿Cómo es su recomendación para asistir a las Actividades Culturales en la Plaza Huamanmarca?					✓	
16	¿Cuán adecuada es la Plaza Huamanmarca para desarrollar Actividades Culturales?					✓	
17	¿Cómo calificaría el uso de las personas sobre los mobiliarios urbanos de Plaza Huamanmarca en las actividades culturales? (se suben, sienta, trepan o pasan, sobre las jardineras, cercos, escaleras)					✓	
17	¿Cómo evaluaría los cambios que se hacen en la Plaza Huamanmarca para las actividades culturales? (Decoraciones, estrados, separaciones o adaptaciones)					✓	

### III. ASPECTO DE EVALUACIÓN

N°	INDICADORES	CONTENIDO	DEFICIENTE	REGULAR	BUENA	MUY BUENA	EXCELENTE
			0.5	1.0	1.5	2.0	2.5
01	INTENCIONALIDAD	El instrumento responde a los objetivos de la investigación					✓
02	OBJETIVIDAD	El instrumento del egresado esta expresado en comportamiento observable					✓
03	ORGANIZACIÓN	El orden de los items áreas es adecuado					✓
04	CLARIDAD	El vocabulario aplicado es adecuado para el grupo de investigación					✓
05	SUFICIENCIA	El número de items propuesto es suficiente para medir la variable				✓	
06	CONSISTENCIA	Tiene una base teórica y científica que respalda				✓	✓
07	COHERENCIA	Entre el objetivo, problema y variable a medir existe coherencia					✓
08	APLICABILIDAD	Los procedimientos para su aplicación y su corrección son sencillos				✓	

### IV. OPINIÓN DE APLICABILIDAD

ES APLICABLE

### V. PROMEDIO DE VALORACIÓN

19

### VI. OBSERVACIONES

Ninguna

Lugar y fecha	DNI N°	Firma y sello (del experto)
Ara/09/09/23	19944231	
	N° Celular	
	967655453	



## FICHA DE JUICIO DE EXPERTOS

### I. DATOS GENERALES

APELLIDOS Y NOMBRES	MALLOU SHICSHI, ANIBAL AUGUSTO
GRADO ACADÉMICO	MAGISTER
LUGAR DE TRABAJO	UNIVERSIDAD PERUANO LOS ANDES
INSTRUMENTO MOTIVADO EN EVALUACIÓN	CUESTIONARIO DE ENCUESTA
AUTOR DE INSTRUMENTO	Montes Coaguila, Sebastian Rei
TESIS	ACTIVIDADES CULTURALES Y APROPIACIÓN DEL ESPACIO PUBLICO POR LOS USUARIOS EN LA PLAZA HUAMANMARCA DE HUANCAYO - 2023
Variable	APROPIACIÓN DEL ESPACIO PUBLICO

### II. DE LOS ÍTEMS – Valoración

Muy Malo	Malo	Regular	Buena	Muy Buena
1	2	3	4	5

ITEMS		1	2	3	4	5	Observación
<b>Dimensión: Acción - transformación</b>							
1	¿Cuáles son las características el espacio para realizar actividades personales y/o sociales en las actividades culturales de la Plaza Huamanmarca? (comer, descansar, esperar, conversar)						
2	¿Cómo es el espacio al desplazarse durante las actividades culturales en la Plaza Huamanmarca?						
3	¿Cómo calificaría la libertad para escoger un lugar de donde apreciar las Actividades Culturales en la Plaza Huamanmarca?						
4	¿Cómo se percibe la manera en que los puestos de venta se apropien del espacio de la Plaza Huamanmarca en las actividades culturales?						
5	¿Cómo calificaría la posibilidad de una remodelación del espacio de la Plaza Huamanmarca para acoger las Actividades Culturales?						
6	¿Cómo evaluaría el espacio reservado por organizadores de las actividades culturales en la Plaza Huamanmarca? (para coordinación, ensayar, agruparse, aman y desarmar estrados, cercos)						
<b>Dimensión: Identificación Simbólica</b>							
7	¿Cuál es su sensación de comodidad al estar con la Plaza Huamanmarca en las Actividades Culturales?						
8	¿Cómo calificaría su motivación de concurrir a la Plaza Huamanmarca en Actividades Culturales?						
9	¿Cómo calificaría que se promueva el conocimiento de la cultura en la Plaza Huamanmarca durante las Actividades Culturales?						

ITEMS		1	2	3	4	5	Observación
10	¿Cómo calificaría la importancia del espacio destinado de la Plaza Huamanmarca para Actividades Culturales?						
11	¿Cómo calificaría el comportamiento de las personas al interactuar durante las Actividades Culturales en la Plaza Huamanmarca?						
12	¿Cómo calificaría el espacio utilizado de la Plaza Huamanmarca para socializar e interactuar con nuevas personas durante las Actividades Culturales?						
Dimensión: Apego al lugar							
13	¿Cómo calificaría sus experiencias emocionales en la Plaza Huamanmarca durante las actividades culturales?						
14	¿Cómo calificaría sus experiencias emocionales en la Plaza Huamanmarca durante las actividades culturales?						
15	¿Qué nivel de recomendación considera a las Actividades Culturales en la Plaza Huamanmarca?						
16	¿Cuán adecuada es la ubicación céntrica en la ciudad de la Plaza Huamanmarca para desarrollar Actividades Culturales?						
17	¿Cómo calificaría el uso de los mobiliarios urbanos por los espectadores en la Plaza Huamanmarca durante las actividades culturales? (se suben, sienta, trepan o pasan, sobre las jardineras, cercos, escaleras)						
17	¿Cómo calificaría el uso de los mobiliarios urbanos por los espectadores en la Plaza Huamanmarca durante las actividades culturales? (se suben, sienta, trepan o pasan, sobre las jardineras, cercos, escaleras)						

### III. ASPECTO DE EVALUACIÓN

N°	INDICADORES	CONTENIDO	DEFICIENTE	REGULAR	BUENA	MUY BUENA	EXCELENTE
			0.5	1.0	1.5	2.0	2.5
01	INTENCIONALIDAD	El instrumento responde a los objetivos de la investigación				α	
02	OBJETIVIDAD	El instrumento del egresado esta expresado en comportamiento observable				α	
03	ORGANIZACIÓN	El orden de los ítems áreas es adecuado				α	
04	CLARIDAD	El vocabulario aplicado es adecuado para el grupo de investigación			α		
05	SUFICIENCIA	El número de ítems propuesto es suficiente para medir la variable				α	
06	CONSISTENCIA	Tiene una base teórica y científica que respalda			α		
07	COHERENCIA	Entre el objetivo, problema y variable a medir existe coherencia			α		
08	APLICABILIDAD	Los procedimientos para su aplicación y su corrección son sencillos				α	

### IV. OPINIÓN DE APLICABILIDAD

PROCEDE SU APLICACIÓN.

### V. PROMEDIO DE VALORACIÓN

15 (QUINCE)

### VI. OBSERVACIONES

NINGUNA.

Lugar y fecha	DNI N°	Firma y sello (del experto)
Huancaayo 16/SET/2023	20047930	
	N° Celular	
	964813090	

## FICHA DE JUICIO DE EXPERTOS

### I. DATOS GENERALES

APELLIDOS Y NOMBRES	
GRADO ACADÉMICO	
LUGAR DE TRABAJO	
INSTRUMENTO MOTIVADO EN EVALUACIÓN	CUESTIONARIO DE ENCUESTA
AUTOR DE INSTRUMENTO	Montes Coaguila, Sebastian Rei
TESIS	ACTIVIDADES CULTURALES Y APROPIACIÓN DEL ESPACIO PUBLICO POR LOS USUARIOS EN LA PLAZA HUAMANMARCA DE HUANCAYO - 2023
Variable	ACTIVIDADES CULTURALES

### II. DE LOS ÍTEMS – Valoración

Muy Malo	Malo	Regular	Bueno	Muy Bueno
1	2	3	4	5

	ÍTEMS	1	2	3	4	5	Observación
<b>Dimensión: Cultura y Cohesión Social</b>							
1	¿Como calificaría usted la variedad de edades en los espectadores de las actividades culturales en la Plaza Huamanmarca?						
2	¿Cómo evaluaría usted la cantidad de espectadores turistas en las actividades culturales en la Plaza Huamanmarca?						
3	¿Cómo calificaría usted las actividades culturales desarrolladas en la Plaza Huamanmarca?						
4	¿Cómo considera la dimensión del espacio de la Plaza Huamanmarca para las actividades culturales?						
5	¿De qué manera calificaría la seguridad durante las actividades culturales en la Plaza Huamanmarca?						
6	¿Cómo evaluaría la iluminación de noche durante las actividades culturales en la plaza Huamanmarca?						
<b>Dimensión: Acceso a la Cultura</b>							
7	¿Cómo considera la accesibilidad para personas discapacitadas a las actividades culturales en la plaza Huamanmarca?						
8	¿De qué manera calificaría los horarios en los que se desarrollan las actividades culturales en la Plaza Huamanmarca?						
9	¿Cómo usted evalúa la libertad para asistir a las actividades culturales desarrolladas en la Plaza Huamanmarca?						

	ÍTEMS	1	2	3			Observación
10	¿Cómo calificaría su asistencia a las actividades culturales en la Plaza Huamanmarca, si estas tuvieran un precio de entrada?						
11	¿Cómo mediría la difusión de los organizadores independientes por medios de comunicación de las actividades culturales en la plaza Huamanmarca?						
12	¿Cómo calificaría la difusión por parte de municipalidad para el desarrollo de las actividades culturales en la plaza Huamanmarca?						
<b>Dimensión: Participación Cultural</b>							
13	¿De qué manera calificaría la frecuencia con la que asiste usted a las actividades culturales en la Plaza Huamanmarca?						
14	¿Cómo evaluaría usted la frecuencia con que se realizan actividades culturales en la Plaza Huamanmarca?						
15	¿De qué manera calificaría la cantidad de espectadores en las actividades culturales de la Plaza Huamanmarca?						
16	¿Cómo evaluaría la concentración de espectadores de diferentes distritos en las actividades culturales en la Plaza Huamanmarca?						
17	¿Cómo calificaría su grado de satisfacción después de las actividades culturales en la Plaza Huamanmarca?						
18	¿De qué manera considera usted la variedad de las actividades culturales en la Plaza Huamanmarca?						

### III. ASPECTO DE EVALUACIÓN

N°	INDICADORES	CONTENIDO	DEFICIENTE	REGULAR	BUENA	MUY BUENA	EXCELENTE
			0.5	1.0	1.5	2.0	2.5
01	INTENCIONALIDAD	El instrumento responde a los objetivos de la investigación					
02	OBJETIVIDAD	El instrumento del egresado esta expresado en comportamiento observable					
03	ORGANIZACIÓN	El orden de los ítems áreas es adecuado					
04	CLARIDAD	El vocabulario aplicado es adecuado para el grupo de investigación					
05	SUFICIENCIA	El número de ítems propuesto es suficiente para medir la variable					
06	CONSISTENCIA	Tiene una base teórica y científica que respalda					
07	COHERENCIA	Entre el objetivo, problema y variable a medir existe coherencia					
08	APLICABILIDAD	Los procedimientos para su aplicación y su corrección son sencillos					

### IV. OPINIÓN DE APLICABILIDAD

.....

### V. PROMEDIO DE VALORACIÓN

### VI. OBSERVACIONES

.....  
 .....  
 .....

Lugar y fecha	DNI N°	Firma y sello (del experto)
	N° Celular	

## FICHA DE JUICIO DE EXPERTOS

### I. DATOS GENERALES

APELLIDOS Y NOMBRES	
GRADO ACADÉMICO	
LUGAR DE TRABAJO	
INSTRUMENTO MOTIVADO EN EVALUACIÓN	CUESTIONARIO DE ENCUESTA
AUTOR DE INSTRUMENTO	Montes Coaguila, Sebastian Rei
TESIS	ACTIVIDADES CULTURALES Y APROPIACIÓN DEL ESPACIO PUBLICO POR LOS USUARIOS EN LA PLAZA HUAMANMARCA DE HUANCAYO - 2023
Variable	APROPIACIÓN DEL ESPACIO PUBLICO

### II. DE LOS ÍTEMS – Valoración

Malo	Regular	Bueno
<b>1</b>	<b>2</b>	<b>3</b>

	ÍTEMS	1	2	3	Observación (se sugiere como debería de ser)
<b>Dimensión: Acción - transformación</b>					
1	¿Cómo calificaría la formación de círculo de amistades durante las actividades culturales en la Plaza Huamanmarca? (formar un grupo que se apropia de un espacio)				
2	¿Cómo evaluaría la manera en que las personas se apropian en la Plaza Huamanmarca durante las actividades culturales? (pequeños puestos de venta)				
3	¿Cómo mediría el uso del espacio durante las actividades culturales en la Plaza Huamanmarca, para actividades personales? (comer, descansar, conversar, etc.)				
4	¿Cómo calificaría la libertad de ubicarse en cualquier parte de la Plaza Huamanmarca en el desarrollo de actividades culturales? (escoger en qué lugar estar)				
<b>Dimensión: Identificación Simbólica</b>					
5	¿De qué manera evaluaría su conexión emocional con las Actividades Culturales realizadas en la Plaza Huamanmarca?				
6	¿Cómo calificaría su experiencia de sentirse parte de la comunidad durante las Actividades Culturales realizadas en la Plaza Huamanmarca?				
7	¿Cómo calificaría que las actividades culturales que se realizan en la Plaza Huamanmarca, promueven el conocimiento de la cultura? (aprender de la historia, cultura y entorno local)				
8	¿Cómo calificaría la importancia de los espacios públicos durante las actividades culturales en la Plaza Huamanmarca? (importancia de los espacios de la Plaza Huamanmarca)				
9	¿Cómo calificaría el comportamiento de las personas durante la interacción social durante las Actividades Culturales en la Plaza Huamanmarca? (como actúan las personas)				
10	¿Cómo calificaría la formación de comunidades temporales durante las Actividades Culturales realizadas en el espacio público de Plaza Huamanmarca? (conocer nuevas personas en grupos)				

	ÍTEMS	1	2	3	Observación (se sugiere como debería de ser)
<b>Dimensión: Apego al lugar</b>					
11	¿De qué manera calificaría la conservación de recuerdos significativos o importantes ocurridos en las actividades culturales realizadas en la Plaza Huamanmarca? (anécdotas de ver a un artista o ser parte del espectáculo)				
12	¿Cómo calificarías su relación emocional con el espacio de Plaza Huamanmarca, con respecto a las experiencias vividas en las Actividades Culturales realizadas? (mayor agrado por la Plaza)				
13	¿Cómo calificaría su orgullo de recomendar ir a la Plaza Huamanmarca en el desarrollo de actividades culturales? (recomendar la Plaza)				
14	¿Cómo calificarías la aceptación de las personas hacia el espacio de la Plaza Huamanmarca durante las Actividades Culturales? (agrado de la comunidad hacia la Plaza)				
15	¿Cómo calificaría la oportunidad del uso de los mobiliarios urbanos durante las actividades culturales realizadas en la Plaza Huamanmarca? (usar los mobiliarios para sentar o subirse)				
16	¿Cómo evaluaría los cambios realizados para adaptar las actividades culturales la Plaza Huamanmarca? (Decoraciones, estrados, separaciones, adecuándolo para desarrollar actividades o eventos)				



### III. ASPECTO DE EVALUACIÓN

N°	INDICADORES	CONTENIDO	DEFICIENTE	REGULAR	BUENA	MUY BUENA	EXCELENTE
			0.5	1.0	1.5	2.0	2.5
01	INTENCIONALIDAD	El instrumento responde a los objetivos de la investigación					
02	OBJETIVIDAD	El instrumento del egresado esta expresado en comportamiento observable					
03	ORGANIZACIÓN	El orden de los ítems áreas es adecuado					
04	CLARIDAD	El vocabulario aplicado es adecuado para el grupo de investigación					
05	SUFICIENCIA	El número de ítems propuesto es suficiente para medir la variable					
06	CONSISTENCIA	Tiene una base teórica y científica que respalda					
07	COHERENCIA	Entre el objetivo, problema y variable a medir existe coherencia					
08	APLICABILIDAD	Los procedimientos para su aplicación y su corrección son sencillos					

### IV. OPINIÓN DE APLICABILIDAD

.....

### V. PROMEDIO DE VALORACIÓN

### VI. OBSERVACIONES

.....  
 .....  
 .....

Lugar y fecha	DNI N°	Firma y sello (del experto)
	N° Celular	

## BASE DE DATOS DE ACTIVIDADES CULTURALES

Número de encuestados	ACTIVIDADES CULTURALES																	
	Cultura y Cohesión Social						Acceso a la Cultura						Participación cultural					
	P1	P2	P3	P4	P5	P6	P7	P8	P9	P10	P11	P12	P13	P14	P15	P16	P17	P18
1	1	2	2	4	4	2	2	3	4	4	3	1	1	3	2	2	1	4
2	1	2	1	3	2	2	3	2	3	2	2	1	2	4	3	2	3	2
3	2	1	3	3	3	2	2	4	2	4	2	3	3	2	2	3	2	1
4	1	2	2	2	2	1	2	2	2	2	2	2	2	2	1	2	2	2
5	2	3	1	2	2	3	1	2	3	2	2	2	1	2	1	2	1	3
6	2	2	1	3	1	3	3	1	3	1	3	2	2	1	2	3	1	3
7	2	1	3	2	2	3	3	2	3	1	3	2	4	2	2	1	2	1
8	2	3	2	2	3	4	3	2	2	2	3	1	1	2	3	2	2	1
9	2	2	1	1	3	4	2	3	1	1	4	3	2	4	3	2	1	3
10	4	2	3	3	2	3	4	3	3	3	2	2	3	3	2	2	3	3
11	3	3	3	3	2	2	4	3	3	2	3	3	3	3	3	2	3	2
12	4	2	3	3	2	2	4	3	4	2	2	2	3	3	2	2	3	3
13	4	3	3	3	2	3	3	3	3	3	3	2	3	3	2	2	2	3
14	4	2	3	3	2	3	3	2	4	2	2	2	2	3	1	3	3	3
15	3	2	4	5	3	4	3	4	4	2	1	1	2	3	1	3	4	4
16	3	3	4	2	1	3	4	3	2	3	3	3	4	3	2	5	3	3
17	5	5	5	3	4	4	5	4	5	3	4	4	5	5	4	3	4	4
18	3	3	3	4	3	3	2	3	3	2	3	3	2	3	2	3	3	2
19	3	3	4	3	3	4	3	4	4	4	4	4	3	5	2	4	3	4
20	3	3	4	2	2	2	3	3	3	2	3	3	3	3	2	3	3	3
21	5	4	4	4	2	4	2	3	3	1	1	1	4	3	4	1	3	3
22	4	3	3	2	4	3	2	3	3	4	2	3	1	2	2	3	2	4
23	3	4	5	3	1	2	2	3	3	2	3	2	1	3	2	3	2	3
24	4	2	5	2	2	3	1	4	3	2	1	2	2	2	2	2	3	2
25	3	2	5	4	2	2	1	3	2	3	1	2	2	1	2	3	3	2
26	3	2	3	2	4	2	3	3	4	3	3	4	3	2	2	3	2	3
27	3	2	1	2	1	1	3	3	2	1	2	2	2	3	2	3	3	2
28	4	2	3	1	2	2	3	3	4	2	3	3	3	4	3	4	3	3
29	4	2	4	1	3	2	2	3	3	4	3	2	3	3	4	3	4	2
30	4	2	3	2	1	2	3	3	4	2	3	2	3	3	4	4	4	3
31	2	2	3	2	1	2	1	3	3	2	2	1	2	3	3	4	2	2
32	2	2	2	1	1	1	2	3	4	3	3	2	3	4	3	4	3	4
33	3	1	1	3	3	3	3	4	3	5	4	3	4	3	3	4	4	3
34	3	1	3	2	1	1	2	3	3	2	3	4	3	5	3	4	2	4
35	4	3	2	2	2	3	2	2	3	1	2	3	3	3	2	3	3	2
36	4	3	2	2	2	1	2	3	3	3	4	2	3	2	3	4	3	3
37	4	2	4	2	2	2	3	3	3	2	3	2	3	2	4	3	4	2

38	4	1	3	2	2	1	2	3	2	3	4	2	2	3	3	3	4	3
39	5	3	3	2	2	2	3	2	2	3	2	2	3	2	3	4	2	3
40	5	2	3	4	2	2	3	2	3	1	3	3	3	3	4	3	4	2
41	3	1	3	3	2	2	2	2	3	1	2	3	3	3	4	4	4	2
42	4	2	3	2	1	2	1	2	2	2	2	1	2	1	2	3	2	3
43	4	2	3	2	2	2	1	2	3	1	2	3	2	3	2	3	3	2
44	4	2	3	2	1	2	1	2	3	3	2	2	3	3	3	4	3	3
45	3	1	3	2	3	2	2	2	3	1	2	2	3	2	3	3	4	2
46	3	2	2	3	3	3	3	3	3	1	2	1	3	2	3	3	3	3
47	4	4	3	2	2	2	1	3	2	2	2	3	3	3	3	4	3	2
48	4	3	4	2	3	3	2	3	3	2	3	2	3	3	3	3	4	2
49	4	2	3	2	2	3	1	2	3	2	2	1	2	3	3	4	3	3
50	3	3	2	3	3	3	2	1	3	2	2	3	3	3	4	4	3	3
51	4	2	3	2	1	1	1	2	3	2	2	2	3	3	3	4	3	2
52	4	2	3	2	2	2	1	2	3	2	3	2	3	3	3	4	3	2
53	4	2	3	2	2	2	1	3	3	2	3	2	2	3	3	3	4	3
54	3	1	3	2	1	1	2	3	3	2	2	2	3	3	4	4	4	3
55	3	2	3	2	1	3	1	2	3	2	2	1	2	3	3	3	4	3
56	4	2	3	2	2	3	1	2	3	2	2	3	2	3	3	3	4	2
57	3	3	3	2	2	2	4	3	3	1	2	1	2	3	3	3	2	3
58	4	2	3	1	1	2	1	3	3	4	2	2	3	3	4	4	4	3
59	3	2	3	2	1	3	1	1	3	2	2	2	2	3	3	4	4	3
60	4	1	2	1	2	1	3	3	4	2	2	2	3	3	2	3	4	4
61	3	2	3	2	2	3	1	3	3	2	3	2	2	3	2	3	4	4
62	4	3	3	2	3	3	1	2	3	2	3	3	3	4	3	3	4	4
63	4	2	4	2	4	3	2	4	4	3	3	2	3	3	4	4	5	5
64	3	2	2	1	1	2	1	2	3	1	3	2	3	2	3	3	3	4
65	3	2	5	2	1	2	2	3	3	2	2	1	3	3	1	3	4	4
66	3	2	4	3	1	1	2	2	3	4	3	2	4	5	3	3	4	4
67	2	2	3	2	1	2	2	3	3	2	2	1	1	3	3	3	2	3
68	3	3	4	3	1	3	1	4	4	2	3	1	2	3	3	1	4	4
69	3	3	4	4	2	3	2	4	4	2	3	2	4	4	3	1	4	4
70	3	2	3	1	1	2	1	2	3	1	2	1	3	3	3	1	3	4
71	3	2	4	3	2	3	2	3	3	2	2	1	3	2	3	3	4	5
72	4	2	2	3	2	2	3	2	4	2	4	2	4	4	3	2	2	3
73	4	2	4	5	1	2	4	4	4	4	4	1	4	5	4	5	5	5
74	3	1	4	5	2	2	2	4	3	2	2	1	5	4	4	4	5	4
75	3	1	4	4	2	2	1	4	5	1	2	2	4	3	4	5	4	3
76	4	2	3	4	1	2	3	4	5	2	4	2	3	4	2	2	4	4
77	4	2	4	5	2	4	2	4	5	2	4	2	4	4	3	2	2	4
78	4	1	3	4	2	3	3	4	5	2	4	2	4	4	3	2	4	5
79	5	1	2	1	2	3	2	4	4	2	4	2	5	4	4	3	2	2
80	4	1	4	4	3	2	2	4	4	2	4	1	3	4	4	5	3	4
81	2	3	4	2	2	2	3	4	3	1	3	1	3	4	2	2	2	2
82	5	1	2	2	1	3	2	4	4	3	4	2	5	4	4	2	2	3

83	3	1	3	1	2	2	2	3	4	3	3	1	4	4	3	2	3	3
84	4	2	3	1	2	2	2	4	4	2	4	2	4	5	3	2	2	4
85	3	1	2	2	2	1	2	2	4	2	2	3	3	4	2	2	4	5
86	4	1	4	4	1	4	1	3	4	4	3	2	5	4	5	5	5	4
87	3	2	4	5	2	2	2	4	4	4	2	2	4	4	3	4	3	4
88	4	1	4	5	2	2	1	3	4	3	2	2	4	4	4	4	5	2
89	5	1	4	5	3	2	1	3	4	1	3	2	4	4	3	4	3	2
90	4	2	4	4	1	2	3	2	4	2	2	3	3	4	4	3	3	2
91	4	2	3	4	1	2	2	4	5	3	3	1	3	5	2	4	4	3
92	3	1	2	2	1	2	1	4	4	3	4	3	5	4	3	3	2	4
93	3	2	5	4	2	4	3	4	5	3	4	1	4	5	3	4	4	4
94	3	2	4	3	2	4	2	4	4	2	2	1	4	5	5	4	4	3
95	4	2	4	4	2	3	4	4	4	3	4	3	4	4	5	4	4	3
96	3	1	4	3	2	5	2	4	5	2	3	2	5	5	4	2	4	4
97	5	1	3	2	1	2	1	3	5	2	4	2	4	4	3	2	4	2
98	4	1	3	4	1	2	2	2	3	2	3	2	5	4	4	2	4	2
99	5	1	4	5	2	3	1	4	5	3	4	2	5	4	5	4	5	4
100	5	1	5	4	3	4	1	3	4	4	2	2	5	4	4	4	4	5
101	4	1	5	4	2	2	2	4	4	1	2	1	5	4	4	4	5	3
102	4	2	5	4	2	2	1	4	4	1	1	1	4	3	4	4	4	2
103	4	3	3	3	2	2	2	4	5	2	4	2	4	4	4	2	3	4
104	4	2	4	3	1	2	3	4	4	3	4	1	5	5	4	3	4	4
105	5	2	5	4	2	3	4	4	1	2	4	2	5	2	4	2	3	4
106	4	1	2	4	1	2	2	4	5	3	4	1	4	4	4	4	3	4
107	4	2	2	4	2	3	2	4	4	3	4	1	3	3	4	4	4	5
108	4	1	2	4	2	2	2	3	4	4	4	1	3	4	4	4	3	4
109	4	1	1	4	1	2	1	3	4	2	4	2	5	2	3	2	4	4
110	4	2	2	4	1	2	2	3	5	4	3	2	5	4	3	2	4	3
111	3	1	1	2	2	1	2	3	2	4	3	2	5	4	3	2	4	5
112	3	2	4	3	1	4	1	4	4	4	3	1	4	4	4	4	4	5
113	5	1	5	4	2	3	1	3	5	3	2	3	4	4	3	5	4	4
114	5	2	4	4	2	2	1	2	4	2	4	2	2	3	4	4	4	2
115	3	1	4	5	2	3	2	3	4	2	1	2	4	3	4	5	4	3
116	4	1	4	3	3	4	2	3	4	2	5	2	5	4	4	5	4	3
117	4	3	4	4	2	2	1	4	4	2	4	3	5	5	4	4	3	3
118	3	2	5	5	1	3	2	3	4	2	4	2	5	4	3	4	4	2
119	2	1	2	3	1	1	3	4	4	4	3	1	4	3	4	2	4	4
120	4	1	2	2	2	2	4	3	5	3	4	2	4	3	3	2	5	5
121	4	1	3	2	1	2	2	3	5	3	3	2	5	4	4	2	4	5
122	4	1	2	2	1	2	1	3	5	2	3	2	4	4	3	1	4	4
123	5	1	3	5	2	4	2	4	5	2	2	2	5	4	4	4	5	1
124	4	1	2	2	1	2	2	3	4	4	2	2	4	4	3	2	4	4
125	4	1	5	2	1	2	2	2	4	2	2	1	4	4	3	4	4	4
126	3	2	3	2	2	4	1	2	4	3	3	3	4	4	5	3	2	3
127	4	1	2	3	1	1	2	2	4	2	3	1	4	5	4	3	4	2

128	5	3	2	3	1	2	2	3	4	3	3	2	3	3	4	3	4	4
129	4	2	3	4	1	3	3	3	4	3	2	2	3	4	3	2	3	4
130	4	1	2	3	1	2	3	3	4	4	3	2	3	4	3	2	2	4
131	4	2	4	3	2	4	2	3	5	2	3	2	5	4	4	4	3	1
132	2	1	5	4	2	4	2	4	5	2	4	2	4	5	4	5	4	4
133	4	2	4	3	2	4	3	4	5	4	4	2	5	5	3	5	3	4
134	2	1	4	4	2	1	1	2	4	2	4	2	4	4	5	3	4	4
135	2	1	4	2	3	4	2	2	5	2	2	1	3	4	3	3	4	2
136	3	1	5	3	1	3	3	4	5	2	3	2	5	3	5	5	4	2
137	4	1	2	4	2	2	2	2	3	2	3	1	3	4	4	2	4	4
138	2	1	2	3	1	2	1	4	2	2	3	2	3	4	4	2	3	4
139	4	1	4	4	3	3	2	3	4	3	3	1	2	2	3	2	3	2
140	4	1	3	2	1	2	2	2	3	2	3	2	2	2	3	2	3	3
141	4	1	4	3	2	2	4	4	3	2	3	1	4	4	3	2	3	2
142	4	1	4	4	4	3	2	2	2	2	3	2	4	3	4	2	4	2
143	4	1	3	4	3	3	2	3	4	3	3	1	2	3	2	2	2	2
144	4	2	4	4	2	2	2	2	4	3	2	1	5	4	2	1	3	2
145	3	2	4	3	4	2	2	2	3	4	3	2	4	3	4	3	2	2
146	5	1	3	4	4	2	3	2	3	4	4	1	3	3	4	3	4	3
147	4	1	4	4	3	3	2	2	4	3	3	1	3	2	2	3	3	2
148	3	1	4	4	3	3	2	2	3	2	3	2	3	2	4	2	3	2
149	4	1	3	2	2	3	2	3	5	4	2	1	2	2	3	2	4	4
150	4	1	2	1	2	3	2	3	4	3	2	2	2	2	4	3	4	3
151	4	2	3	2	2	3	2	4	3	2	3	2	2	2	4	3	3	4
152	4	1	4	3	2	2	3	2	4	3	3	1	5	4	3	1	4	5
153	3	1	4	3	1	1	2	4	4	2	2	1	3	2	2	2	3	4
154	4	1	4	2	2	3	2	2	3	2	3	1	2	2	3	2	4	4
155	4	1	4	4	3	2	2	2	3	2	3	2	4	4	4	3	3	2
156	5	2	4	5	3	2	2	2	3	2	3	1	4	3	4	2	4	3
157	4	1	3	2	2	2	2	2	4	2	2	2	3	2	3	2	4	4
158	4	1	4	4	2	2	2	2	4	3	3	2	4	4	3	2	4	4
159	4	2	4	3	3	2	2	4	4	3	4	2	4	4	3	3	4	5
160	4	1	4	4	3	2	2	4	4	4	4	3	3	2	2	2	4	4
161	4	1	4	3	2	2	2	2	5	4	4	1	4	3	3	2	4	5
162	3	1	4	4	2	3	2	3	3	2	4	3	4	2	3	2	3	2
163	4	1	4	2	2	2	4	3	4	2	2	2	3	2	4	2	3	2
164	4	1	4	3	2	4	2	3	4	3	4	4	4	4	4	3	2	3
165	4	1	4	2	2	4	2	3	4	3	4	2	3	2	3	2	4	3
166	3	1	4	3	4	3	3	2	4	3	2	2	4	2	4	2	3	3
167	4	2	3	3	2	3	2	3	5	4	2	3	4	4	4	2	4	3
168	4	2	4	3	2	4	2	3	4	3	4	3	5	3	4	3	4	3
169	4	2	4	4	2	3	2	3	4	3	4	2	3	2	2	2	3	2
170	2	1	2	2	2	3	2	1	4	2	4	1	3	2	4	3	4	2
171	3	1	3	2	3	2	2	4	4	3	4	2	3	3	2	2	3	4
172	4	2	4	4	2	1	4	2	4	4	4	2	4	4	2	3	4	3

173	4	3	2	2	2	4	3	4	5	3	3	3	4	3	3	2	4	2
174	5	1	3	4	4	3	2	4	4	4	4	2	4	3	4	3	3	2
175	5	1	3	4	4	4	2	4	3	4	3	2	3	4	3	3	4	3
176	2	1	3	4	4	3	2	4	4	4	4	2	3	4	4	4	4	2
177	1	2	3	4	3	3	3	4	4	5	4	2	4	4	4	3	3	2
178	3	2	3	5	3	2	3	4	3	3	3	2	2	3	3	2	4	5
179	4	2	4	3	1	2	2	4	4	2	4	2	2	1	3	2	2	3
180	3	1	2	1	2	1	2	4	3	2	2	1	2	2	2	2	2	4
181	4	2	4	5	3	2	2	4	3	4	4	2	3	4	3	2	2	2
182	4	1	4	5	2	2	3	2	4	3	4	2	3	4	4	3	3	3
183	3	2	4	5	3	3	4	2	4	3	3	1	3	2	3	2	2	4
184	3	1	4	5	2	3	2	2	3	4	2	1	4	3	3	2	2	3
185	4	1	4	3	4	3	2	4	3	3	2	2	3	3	4	2	3	2
186	4	1	3	2	3	3	2	4	4	3	4	3	3	3	4	2	2	2
187	4	1	4	4	3	3	2	3	4	3	4	1	3	2	3	2	2	2
188	4	2	4	2	3	2	2	2	4	3	2	2	4	2	3	2	4	3
189	2	3	2	2	4	4	4	2	2	1	2	3	2	4	4	2	1	2
190	2	2	1	3	2	4	4	3	2	3	2	1	4	4	2	3	2	2
191	5	4	4	4	2	4	4	3	4	2	2	2	4	4	4	3	5	4
192	4	1	4	3	2	2	2	5	4	1	4	2	4	4	3	4	4	4
193	3	1	4	2	3	2	3	2	4	3	4	3	4	4	3	2	4	3
194	4	2	3	3	1	3	3	2	3	2	4	3	4	3	3	2	3	2
195	4	1	3	2	2	1	2	4	5	3	3	2	4	2	4	3	4	4
196	4	2	3	3	3	2	2	4	5	4	2	1	4	3	3	1	4	4
197	4	2	4	3	3	2	2	4	4	2	3	2	3	1	3	3	4	4
198	3	4	4	2	2	3	4	3	2	2	4	4	5	5	4	4	4	5
199	2	1	2	3	2	1	2	4	4	3	4	2	5	4	3	4	2	2
200	3	1	4	3	4	5	5	4	5	4	4	3	5	4	4	2	4	4
201	3	2	4	2	4	2	4	3	4	2	2	4	4	3	4	2	2	4
202	1	2	2	3	2	4	4	5	2	2	1	3	1	2	2	4	5	4
203	5	2	4	2	3	2	2	4	3	1	3	2	4	2	4	3	5	4
204	5	2	3	2	2	3	2	4	5	4	3	2	4	3	4	3	3	3
205	4	1	4	3	2	4	3	2	5	3	3	2	4	2	3	2	4	3
206	4	1	4	2	2	4	2	2	4	2	3	2	4	2	4	3	4	3
207	3	2	2	1	3	2	2	2	1	1	3	2	2	1	2	4	4	4
208	5	4	4	3	4	2	5	4	4	3	2	4	2	2	4	4	3	4
209	2	2	3	2	1	3	4	4	4	5	4	3	2	3	3	2	2	4
210	3	4	4	2	2	4	2	2	1	2	4	4	4	4	5	4	3	4
211	2	3	2	1	2	2	2	1	2	2	3	4	4	3	4	2	1	4
212	4	3	4	2	3	4	5	4	4	5	4	2	3	2	2	1	4	4
213	3	1	2	2	2	2	2	4	5	4	4	2	4	3	2	1	4	5
214	4	3	2	2	3	2	3	4	5	4	4	2	2	2	4	1	1	2
215	4	3	2	2	1	2	3	4	4	2	3	2	1	4	4	2	2	5
216	2	1	4	2	3	5	2	2	2	3	4	2	3	5	2	2	4	5
217	4	4	2	1	2	3	1	3	4	4	2	5	2	2	4	1	4	4

218	2	1	4	3	4	5	4	3	1	4	2	2	2	3	4	4	1	2
219	4	4	3	4	3	4	3	3	4	3	3	3	3	3	3	3	3	2
220	5	3	3	1	2	3	4	3	4	2	1	2	1	3	1	2	2	3
221	3	2	5	5	3	2	4	2	4	1	2	1	3	4	3	4	4	2
222	3	2	3	4	3	3	2	3	3	2	2	2	2	2	2	3	3	3
223	4	5	5	2	2	1	1	3	2	3	4	2	3	4	4	3	4	2
224	3	3	4	4	3	4	4	3	3	2	3	4	4	4	3	3	4	4
225	2	2	3	2	3	4	3	3	3	3	4	3	3	3	3	3	3	3
226	4	3	3	3	3	3	4	3	4	2	3	3	3	4	4	4	4	4
227	5	3	5	5	3	3	2	5	4	3	4	3	3	3	4	3	4	4
228	3	2	5	2	4	1	3	3	2	3	1	1	3	4	3	4	4	5
229	3	4	5	2	5	2	3	4	2	3	1	1	2	4	4	4	5	5
230	4	3	5	4	3	4	4	4	4	3	4	3	2	3	2	3	5	3
231	4	2	3	4	2	3	2	4	4	3	5	4	4	3	4	4	4	3
232	4	2	4	3	2	3	3	4	5	3	5	2	4	3	4	3	4	4
233	5	1	4	3	3	2	2	3	4	2	3	1	4	3	4	3	4	4
234	4	1	4	4	2	3	1	3	5	4	5	2	5	4	4	4	4	3
235	4	2	4	3	2	4	2	3	5	4	4	3	5	5	4	3	4	4
236	3	1	3	3	2	4	2	3	4	2	3	2	4	3	4	4	3	3
237	3	1	3	4	2	4	2	3	4	4	5	4	5	4	4	4	4	3
238	3	1	3	3	2	3	2	3	4	4	5	2	4	4	3	3	4	3
239	3	1	4	4	3	3	2	3	4	2	3	2	4	3	3	3	3	2
240	2	1	2	3	3	3	1	2	3	3	2	2	2	3	2	4	3	3
241	3	4	4	4	4	4	5	4	4	5	4	4	5	4	4	4	5	4
242	4	4	5	4	4	4	4	5	4	4	4	5	4	4	4	4	4	5
243	5	5	4	5	3	4	4	5	5	5	3	4	4	4	5	4	4	4
244	4	4	4	4	4	3	4	4	5	4	4	3	4	4	4	4	5	4
245	4	4	5	5	3	4	4	4	5	3	4	4	5	4	4	4	4	4
246	4	4	5	5	3	3	3	5	5	4	3	4	4	4	3	4	4	4
247	4	2	4	4	2	3	4	4	4	4	4	4	4	2	4	4	4	4
248	3	2	3	4	2	2	1	4	5	3	4	3	3	4	5	3	4	4
249	4	2	3	4	2	2	2	5	4	2	4	4	4	4	4	4	4	5
250	4	2	3	3	2	3	2	2	4	3	4	3	4	3	5	3	4	3
251	4	2	3	2	2	1	2	2	5	2	3	3	4	4	4	2	4	3
252	4	1	4	3	3	3	2	2	4	3	2	2	4	3	4	3	4	4
253	4	1	3	2	2	3	2	3	4	4	4	2	4	3	4	2	4	3
254	4	1	4	4	3	4	3	4	3	2	3	2	4	3	3	3	3	4
255	4	1	3	2	2	2	3	4	4	3	4	2	4	3	3	3	3	4
256	5	2	4	3	2	3	3	3	4	3	3	3	4	3	4	3	5	5
257	3	1	3	1	2	2	2	3	4	3	4	2	4	3	4	3	4	4
258	5	3	4	4	3	4	3	4	5	2	4	2	5	4	4	3	4	3
259	4	2	4	3	4	3	2	3	4	3	4	3	4	2	4	2	3	3
260	5	1	4	3	2	4	2	3	5	4	4	3	4	4	4	2	3	3
261	4	4	3	4	2	2	2	4	5	4	4	2	5	4	4	3	2	4
262	4	3	4	2	3	4	2	3	4	4	3	2	4	3	4	3	4	3

263	4	1	3	2	2	3	4	3	4	3	3	2	4	3	4	2	4	3
264	4	2	3	4	3	3	4	4	5	4	4	2	4	3	4	4	3	4
265	3	1	2	3	2	3	2	3	5	4	4	2	3	3	5	4	4	3
266	4	1	3	3	1	2	4	3	5	3	3	2	5	4	4	3	2	4
267	4	2	4	4	2	3	2	3	4	3	4	2	4	2	4	4	2	2
268	4	1	3	3	2	3	2	3	4	3	3	2	4	2	3	2	2	3
269	3	2	3	3	2	4	2	3	4	3	3	3	4	2	3	3	2	2
270	4	2	4	3	3	3	2	3	5	4	4	3	4	2	3	2	2	2
271	5	1	4	3	3	3	2	2	4	3	3	2	3	2	3	2	2	3

## BASE DE DATOS DE ENCUESTAS DE APROPIACIÓN DE ESPACIO PÚBLICO

Número de encuestados	APROPIACIÓN DE ESPACIO PÚBLICO																	
	Acción Transformación					Identificación Simbólica						Apego al Lugar						
	P1	P2	P3	P4	P5	P6	P7	P8	P9	P10	P11	P12	P13	P14	P15	P16	P17	P18
1	1	3	2	1	3	2	1	3	2	1	2	3	3	4	3	2	2	3
2	2	3	2	2	3	4	2	2	1	3	2	3	4	2	2	3	2	1
3	1	2	2	1	2	2	1	2	2	1	2	2	2	3	3	2	3	2
4	2	2	1	2	2	2	1	2	2	2	1	3	3	1	3	1	3	1
5	3	3	2	2	2	1	1	3	2	1	2	1	2	1	2	1	2	2
6	2	3	2	2	2	3	2	3	3	2	4	1	2	1	3	2	1	2
7	2	3	1	2	2	3	3	3	2	4	2	3	2	3	2	4	2	3
8	1	3	4	2	2	3	1	2	2	1	2	3	1	2	2	2	3	3
9	1	4	3	1	3	3	4	3	3	2	1	3	1	4	2	3	1	1
10	2	2	2	3	2	2	3	2	3	3	2	3	3	2	3	3	3	3
11	3	2	2	2	2	2	3	2	3	3	2	3	3	3	3	3	3	3
12	2	2	2	3	2	2	3	3	3	3	2	2	3	2	3	3	3	3
13	3	2	2	3	2	3	3	2	3	3	2	3	3	2	3	3	2	3
14	2	2	2	3	2	3	3	2	3	2	2	2	2	2	2	2	3	3
15	2	2	2	1	3	2	2	3	2	4	2	5	3	3	4	4	2	5
16	1	3	3	2	3	3	2	2	3	2	3	4	3	2	4	3	1	1
17	3	3	3	3	3	3	4	4	4	4	4	4	4	4	5	4	4	4
18	3	3	2	4	3	2	3	3	2	3	3	3	2	3	2	3	2	3
19	3	1	1	2	3	3	4	5	5	2	3	3	5	5	5	4	3	4
20	2	3	2	1	2	3	3	3	3	3	4	4	3	3	3	3	2	2
21	1	3	2	1	3	3	3	2	3	4	2	3	4	3	4	3	3	5
22	1	2	3	3	2	3	4	2	3	3	2	3	3	2	3	2	3	3
23	2	1	2	2	3	3	3	4	4	3	3	3	3	4	2	4	3	2
24	1	1	2	4	3	2	2	3	4	3	2	2	2	2	4	4	4	3
25	2	1	2	2	3	2	4	4	5	3	2	3	3	3	4	4	2	5



26	2	2	3	3	3	3	4	3	4	4	4	3	3	3	4	3	4	3
27	2	1	1	2	3	2	2	3	3	2	4	3	3	4	3	3	4	3
28	2	1	1	3	2	3	3	5	4	4	3	3	3	5	5	5	4	2
29	3	1	1	2	2	1	3	4	5	4	5	3	3	5	4	4	5	2
30	2	3	1	2	2	3	3	5	4	5	4	3	3	4	5	5	4	2
31	3	2	1	3	2	3	4	3	5	4	2	2	4	5	3	5	3	2
32	3	2	1	1	3	2	3	2	3	5	5	3	5	5	4	5	3	2
33	4	2	3	3	2	3	3	3	3	2	3	3	3	2	3	4	2	3
34	2	3	1	1	2	3	2	3	3	4	4	3	5	5	4	4	2	3
35	2	1	1	2	3	2	3	5	5	4	5	3	3	5	4	5	5	3
36	2	2	1	2	3	2	4	4	5	5	4	4	3	5	4	4	3	3
37	2	3	1	2	3	2	3	4	5	4	4	3	3	3	5	5	5	3
38	2	2	2	3	3	3	4	4	3	4	4	2	4	4	5	5	3	3
39	3	2	2	3	2	2	4	4	3	4	4	3	3	4	4	5	5	3
40	1	2	1	3	3	2	4	3	4	4	4	4	4	3	4	5	4	4
41	4	2	3	3	2	2	2	3	2	3	4	3	4	3	2	4	4	3
42	2	1	1	2	3	2	3	3	3	4	3	3	4	3	4	3	3	3
43	2	3	2	3	3	3	3	3	4	3	3	4	3	3	4	4	3	2
44	3	2	2	4	3	2	3	4	2	4	3	2	4	3	3	4	2	3
45	2	1	2	3	2	3	3	3	4	3	2	3	3	4	3	4	3	2
46	3	2	1	3	2	2	3	3	4	3	3	2	3	3	4	5	3	2
47	2	1	2	3	3	2	3	4	4	3	3	4	3	3	4	5	4	3
48	3	1	2	4	3	2	3	4	3	4	3	2	3	3	4	3	4	2
49	3	1	1	4	3	2	3	4	4	4	3	4	3	4	5	5	4	3
50	2	1	2	4	3	2	3	3	2	3	3	3	3	2	4	4	3	2
51	2	1	1	2	3	3	3	3	2	3	2	2	4	3	3	5	2	2
52	2	1	2	4	3	2	3	3	2	4	2	3	3	2	5	5	3	3
53	2	1	1	4	3	2	3	4	3	4	3	2	3	3	5	5	4	3
54	3	4	2	4	3	3	3	4	4	3	3	3	2	3	5	5	3	3
55	2	2	1	4	3	3	3	4	3	3	3	3	3	2	3	3	2	3
56	3	1	2	3	3	2	4	5	5	3	3	4	3	3	5	4	4	3
57	3	1	2	4	4	2	3	4	3	4	2	3	3	4	5	5	2	2
58	2	1	2	3	3	3	4	3	5	5	3	2	3	3	5	5	3	3
59	2	1	1	2	3	2	4	3	4	3	2	3	3	2	4	4	3	2
60	3	1	2	2	3	2	4	4	5	3	2	3	4	3	3	4	3	2
61	2	2	2	3	4	2	3	4	4	3	2	3	3	2	5	4	3	3
62	3	1	2	2	2	2	4	3	4	5	3	4	4	4	5	3	3	3
63	4	2	1	3	3	2	4	5	4	5	3	4	4	4	5	4	3	3
64	2	1	2	2	2	1	3	3	4	3	2	3	3	2	4	5	3	2
65	2	1	1	3	3	2	4	3	4	3	3	3	4	2	4	5	3	2
66	3	2	2	2	3	2	4	5	5	5	3	4	4	3	5	5	4	3
67	2	2	1	2	2	2	2	3	4	3	2	3	2	2	3	5	3	2
68	3	2	1	2	3	2	4	4	5	3	2	3	4	4	5	5	3	3
69	2	2	3	2	3	2	3	3	4	3	2	4	4	4	5	4	2	3
70	2	1	2	3	3	2	4	5	5	3	2	4	3	2	4	4	2	3

71	3	2	3	2	2	2	3	3	4	4	3	3	3	2	3	4	2	3
72	2	1	3	2	3	3	4	3	4	3	2	4	2	1	3	2	2	2
73	5	2	4	3	4	1	5	4	5	4	1	3	5	4	4	5	1	1
74	4	3	4	4	4	3	4	3	5	4	3	4	2	2	4	3	4	4
75	5	2	2	3	4	4	4	3	4	2	3	3	4	3	4	5	1	2
76	4	1	3	1	4	3	5	4	4	5	2	3	3	3	4	2	1	2
77	4	2	4	2	4	2	3	4	4	4	2	3	3	2	4	4	2	3
78	4	2	4	3	4	2	4	4	5	4	3	4	3	2	3	2	1	2
79	4	2	5	2	5	3	5	4	5	4	2	4	5	4	3	4	2	2
80	4	3	4	2	4	2	4	4	5	4	3	4	2	3	4	5	2	3
81	2	1	4	1	4	3	4	4	5	4	1	3	3	2	3	1	2	2
82	2	1	4	3	4	4	4	2	4	4	3	3	2	2	3	2	2	3
83	2	2	4	3	4	4	4	3	4	4	5	4	2	2	2	3	2	3
84	2	1	4	2	2	2	3	4	4	4	1	4	3	2	3	3	1	2
85	3	2	4	2	3	4	4	4	5	4	1	2	4	2	4	4	2	3
86	3	2	3	2	5	2	4	5	5	4	3	3	4	3	4	4	2	1
87	4	2	3	3	4	4	5	4	5	4	3	4	2	4	4	2	1	3
88	4	2	4	2	5	2	5	4	5	3	3	3	4	4	5	2	2	2
89	4	3	4	2	5	2	4	4	5	4	2	3	4	5	4	3	2	2
90	2	3	4	4	5	4	3	4	5	4	4	4	3	3	2	2	1	2
91	4	1	4	2	5	3	4	5	4	4	4	4	4	3	4	2	1	2
92	2	1	4	2	4	3	4	2	4	4	4	3	3	1	3	3	2	4
93	3	1	4	2	5	2	5	4	4	5	3	4	4	4	5	4	2	2
94	4	3	4	4	5	4	3	4	4	3	2	4	3	4	3	2	4	3
95	4	2	4	3	5	4	4	4	5	4	2	3	4	3	4	4	2	2
96	3	2	4	3	4	2	3	4	5	4	3	4	4	3	4	4	2	3
97	3	2	4	2	4	3	3	4	4	4	3	3	4	3	3	4	2	2
98	4	2	4	2	2	2	2	4	5	4	4	4	4	2	3	3	2	2
99	4	1	4	3	4	3	4	3	4	5	2	3	4	4	5	4	1	2
100	4	2	4	1	5	2	5	4	5	5	2	4	4	2	4	5	3	2
101	4	2	4	3	5	4	4	4	5	4	2	4	4	3	4	4	3	2
102	4	2	4	3	4	4	4	4	5	4	2	4	3	4	4	2	4	1
103	2	3	4	2	4	4	4	4	5	4	4	3	2	1	2	2	1	1
104	2	2	4	4	3	2	4	5	4	4	2	4	5	4	4	3	1	2
105	2	2	4	3	4	3	4	3	4	3	2	5	3	4	4	3	3	1
106	4	3	5	2	5	2	3	4	5	4	3	3	4	3	3	2	2	2
107	5	1	5	2	4	2	4	4	5	4	3	4	3	4	3	3	2	2
108	3	3	4	1	4	1	4	4	4	5	3	3	4	4	4	1	2	2
109	3	2	2	1	4	2	2	3	4	3	3	3	4	2	4	2	3	4
110	5	2	2	1	4	3	4	4	4	5	3	4	4	3	3	3	2	2
111	4	2	3	1	4	3	3	4	4	5	3	4	2	2	3	1	1	2
112	3	2	4	3	4	2	3	4	5	4	3	4	5	4	4	3	2	1
113	5	2	5	1	5	2	5	4	4	3	2	5	4	3	4	4	2	2
114	4	2	4	4	4	3	4	4	5	4	3	4	2	4	4	5	2	4
115	4	1	4	3	5	4	4	4	5	4	3	4	2	4	4	3	2	4

116	4	2	4	4	5	4	4	4	5	4	3	4	2	4	4	4	2	1
117	4	4	4	4	5	2	4	4	4	3	3	4	3	3	4	2	3	2
118	3	3	4	4	4	5	4	4	5	4	3	4	4	5	4	2	1	2
119	2	1	2	1	4	3	3	4	4	4	2	4	2	4	5	3	3	2
120	3	2	3	1	4	3	3	4	4	4	2	4	2	3	4	2	2	3
121	3	2	3	1	4	2	3	4	5	4	3	4	4	2	4	2	2	2
122	4	2	3	2	4	2	3	4	4	4	3	4	4	2	4	2	2	2
123	4	3	4	4	5	4	4	5	5	3	2	4	4	4	3	3	2	2
124	4	2	4	2	5	2	4	3	5	4	2	4	2	4	4	2	2	2
125	2	2	3	4	4	3	3	4	5	4	3	4	3	4	5	4	3	4
126	2	1	4	3	5	2	4	4	4	3	1	3	4	5	3	4	1	4
127	4	1	4	3	4	3	4	3	5	3	2	4	4	4	4	3	1	2
128	4	2	4	2	5	2	5	4	4	4	2	4	4	3	4	2	2	4
129	4	2	4	2	4	1	4	4	5	4	1	4	2	3	3	2	2	3
130	3	2	4	1	4	2	4	4	5	4	2	4	4	4	4	2	2	2
131	4	5	4	2	5	2	4	5	5	3	2	4	5	4	5	3	2	1
132	4	2	4	2	4	3	4	5	5	4	2	4	4	4	3	2	2	3
133	4	1	4	2	5	1	5	4	5	4	3	4	2	4	5	4	1	2
134	2	3	4	4	5	3	4	5	4	4	2	4	5	4	3	4	2	2
135	2	1	4	4	5	3	4	5	4	4	2	4	4	3	3	4	2	3
136	5	3	4	4	5	3	5	4	5	4	3	4	3	4	4	3	2	3
137	4	2	5	3	4	1	2	4	4	4	2	3	2	4	4	3	2	2
138	4	2	5	4	5	3	3	4	4	5	1	4	2	2	3	3	1	3
139	4	2	4	3	5	3	4	4	5	3	2	3	4	3	4	4	2	2
140	3	2	4	2	4	2	3	2	4	3	3	2	2	1	3	2	1	3
141	4	3	4	3	4	2	4	3	5	2	4	4	4	4	3	4	4	2
142	3	2	4	3	4	2	4	3	4	1	3	4	4	3	3	4	4	3
143	3	2	4	3	4	2	4	3	4	2	3	2	4	3	2	3	4	3
144	4	3	4	2	4	3	3	3	3	3	2	2	3	2	3	4	2	4
145	4	3	3	4	4	4	4	3	4	4	3	2	4	3	4	3	1	4
146	4	3	4	4	4	3	4	3	4	4	3	2	4	4	4	3	1	1
147	3	3	4	2	4	2	4	3	5	2	3	4	3	4	3	4	4	2
148	4	2	4	1	4	2	4	2	4	2	3	3	3	4	2	3	4	2
149	2	2	4	2	4	2	4	2	4	4	3	2	3	2	2	4	2	2
150	2	2	4	2	3	1	3	2	4	3	4	2	4	3	3	4	2	2
151	2	2	4	2	3	2	2	1	3	2	4	3	2	1	2	3	2	2
152	3	2	4	2	3	2	2	2	5	3	2	2	2	2	2	2	1	2
153	2	2	4	2	4	2	4	2	3	3	3	2	3	2	3	1	2	2
154	2	2	4	2	5	2	4	2	4	4	4	2	3	2	2	4	3	3
155	4	2	3	2	3	2	4	4	3	2	3	3	2	4	3	4	4	2
156	4	2	4	2	4	2	4	4	3	2	3	3	2	4	2	3	4	2
157	4	3	4	2	4	3	2	1	3	2	3	2	2	2	4	3	2	1
158	2	2	4	2	3	2	4	3	5	4	1	3	4	3	3	2	1	3
159	3	2	4	2	3	2	4	2	5	4	4	3	2	2	4	4	4	3
160	2	2	4	2	4	2	4	2	3	3	2	3	2	3	4	2	3	3

161	2	2	3	2	4	3	3	3	4	4	3	2	4	4	3	2	1	3
162	3	1	2	2	3	2	5	5	3	2	4	4	2	4	3	4	4	2
163	3	3	4	3	4	2	5	4	4	3	4	3	2	4	3	4	4	3
164	4	2	3	2	3	1	3	1	4	3	3	2	2	2	2	4	5	5
165	2	3	3	2	3	1	3	1	4	3	2	2	4	4	4	3	4	4
166	3	2	4	3	4	2	4	3	4	3	4	3	2	4	4	4	3	2
167	3	2	3	1	3	1	2	1	4	3	4	3	2	4	3	4	2	2
168	2	3	4	3	3	2	4	2	4	3	2	2	3	2	2	4	2	3
169	4	2	4	2	4	3	3	2	4	3	1	2	3	3	3	4	4	4
170	4	4	4	2	3	2	4	2	5	4	1	2	2	2	3	4	4	4
171	4	2	4	3	4	2	4	2	5	4	3	3	4	4	3	4	4	3
172	4	2	5	1	4	3	3	3	4	4	1	2	2	4	3	3	1	2
173	3	2	3	1	3	2	4	3	4	3	4	3	2	4	2	3	2	2
174	4	3	4	4	4	3	4	3	4	3	3	2	4	4	4	4	2	2
175	4	2	3	2	3	3	4	3	5	4	3	3	3	3	5	4	2	2
176	3	1	2	2	4	2	4	4	3	2	2	3	2	3	4	3	4	4
177	3	2	2	2	4	3	3	3	4	2	3	3	4	4	4	3	4	4
178	4	2	4	4	4	3	3	3	2	2	2	3	2	2	4	3	2	2
179	4	3	4	2	5	3	4	2	5	4	2	3	5	4	4	3	1	2
180	4	3	4	2	4	3	2	2	4	3	2	4	4	3	3	3	2	2
181	2	2	4	2	4	3	5	4	3	2	2	2	5	5	4	4	1	1
182	4	4	4	2	4	3	4	4	4	2	3	3	5	4	4	4	2	4
183	3	3	4	3	4	3	3	4	4	4	3	3	4	3	4	4	3	3
184	4	2	4	3	4	3	4	4	5	4	2	3	4	4	4	3	2	3
185	4	2	3	2	3	2	4	3	4	2	2	2	3	3	3	2	3	2
186	4	4	3	2	5	2	3	2	5	3	3	2	3	3	3	4	3	3
187	4	3	4	3	5	2	4	3	5	3	2	3	5	4	4	4	3	3
188	4	2	3	1	4	3	4	4	5	4	2	4	3	3	3	2	2	2
189	2	3	1	2	4	2	2	4	3	2	1	2	2	3	3	4	2	2
190	3	2	4	4	2	1	2	2	3	2	1	2	2	3	2	1	2	4
191	2	2	4	4	3	4	5	4	4	3	1	4	4	4	3	4	4	2
192	4	1	4	2	5	2	3	4	4	3	4	3	4	3	4	3	2	2
193	4	2	4	2	5	3	3	1	5	4	2	3	2	3	3	2	2	2
194	4	3	4	2	5	4	4	3	5	4	2	3	2	2	3	2	2	2
195	4	3	3	1	4	2	4	3	4	3	3	3	3	3	4	4	2	2
196	3	2	4	3	2	2	4	3	4	3	3	4	3	3	3	5	3	3
197	4	2	4	3	4	4	3	2	4	3	3	4	3	3	3	4	3	3
198	2	2	3	1	4	3	4	3	2	2	1	2	4	4	4	2	3	4
199	2	2	1	3	2	2	2	1	2	3	1	4	4	3	4	1	2	2
200	3	4	3	2	4	4	4	5	4	4	2	4	3	4	4	3	2	4
201	2	2	3	3	4	3	4	5	4	4	5	4	4	1	2	2	4	4
202	2	3	1	2	4	4	3	5	5	4	2	2	3	4	2	2	4	3
203	3	2	4	3	4	3	5	4	5	5	4	4	3	3	4	4	3	3
204	4	2	3	2	5	4	5	3	4	4	4	3	3	3	5	4	3	3
205	4	2	3	2	5	4	4	3	4	4	3	3	4	3	5	4	3	3

206	4	2	3	1	3	1	4	3	4	4	2	2	4	4	4	3	3	3
207	2	2	1	2	3	2	4	3	3	2	1	4	4	4	4	4	1	4
208	5	4	4	2	5	3	4	4	4	3	1	5	4	4	3	2	4	5
209	4	3	4	3	2	2	4	2	2	2	2	4	4	4	4	4	3	2
210	5	5	4	4	4	3	3	3	2	1	1	2	3	4	4	5	1	1
211	2	2	3	2	3	1	4	3	2	1	1	2	2	2	2	4	4	5
212	4	3	2	3	2	2	2	4	5	4	4	2	2	2	4	1	3	2
213	3	2	4	2	4	2	4	4	5	4	3	4	2	4	2	2	1	2
214	4	5	4	4	2	2	4	3	4	2	2	4	4	4	3	3	1	4
215	4	4	2	1	5	2	3	2	1	4	2	4	3	4	4	3	1	1
216	2	1	2	3	5	4	3	1	2	4	4	4	3	1	4	4	2	2
217	3	3	5	4	2	2	2	1	3	5	2	5	4	4	2	3	1	2
218	3	3	5	4	4	2	2	2	4	5	4	2	2	3	1	4	4	2
219	2	4	4	1	4	3	4	3	3	4	3	4	4	3	3	4	3	3
220	1	1	2	1	1	2	1	1	2	2	1	1	2	2	1	2	1	3
221	2	3	4	1	1	1	4	3	3	4	2	4	2	3	3	3	1	4
222	3	3	4	3	3	4	3	2	4	4	4	4	3	4	3	2	3	3
223	3	2	3	2	2	5	4	3	2	2	2	3	3	2	4	3	2	3
224	3	3	4	3	3	3	4	4	4	4	3	3	3	3	4	4	4	4
225	2	3	3	3	3	2	2	2	3	3	3	3	2	2	3	3	3	3
226	4	4	4	3	3	3	3	4	4	4	3	3	3	4	4	4	3	3
227	3	3	4	4	4	4	5	5	5	5	3	4	5	5	5	4	4	4
228	1	2	4	3	3	4	5	4	5	4	3	3	4	4	5	3	2	3
229	1	2	3	3	3	4	5	4	5	3	4	2	5	4	5	5	2	5
230	4	2	4	3	4	3	4	5	5	3	3	4	5	4	4	4	4	4
231	4	3	4	3	4	4	4	3	4	2	3	4	4	4	3	3	3	2
232	5	4	4	3	4	3	3	4	3	3	3	2	5	4	4	3	4	3
233	3	3	4	3	4	2	5	4	4	4	3	3	4	3	4	3	3	3
234	3	1	4	3	3	2	4	5	4	2	3	4	4	3	3	3	3	2
235	2	2	3	2	3	2	3	4	4	3	2	3	4	4	5	3	4	3
236	3	2	4	2	4	3	4	3	4	3	2	3	5	4	4	2	3	3
237	5	3	4	3	3	4	4	5	4	3	4	3	4	3	4	4	2	2
238	3	2	4	3	3	4	3	4	4	3	3	2	4	3	4	3	2	2
239	2	2	3	2	4	3	4	4	3	3	2	3	4	4	3	3	3	2
240	2	2	3	3	2	1	1	3	2	2	4	2	2	3	4	3	3	2
241	5	4	5	4	4	4	5	4	5	5	4	4	5	5	4	4	4	4
242	4	4	4	5	4	4	4	4	4	4	5	4	4	5	4	4	4	4
243	4	4	5	4	5	4	4	5	5	5	5	4	4	4	4	5	4	4
244	5	4	5	4	4	5	4	4	5	4	5	4	5	4	5	5	4	4
245	4	4	4	4	5	4	4	5	4	5	4	5	5	5	5	5	4	5
246	4	4	5	4	5	4	4	5	5	5	4	4	5	5	5	5	5	5
247	4	4	4	3	5	4	4	4	5	4	3	5	4	5	4	5	4	5
248	3	4	4	3	5	3	3	3	5	4	3	4	3	3	3	3	3	3
249	4	4	2	2	4	4	4	4	5	4	2	4	4	4	4	4	4	4
250	4	3	4	4	5	4	3	3	4	3	2	3	3	2	4	3	3	2

251	4	3	4	3	4	4	4	3	4	3	2	3	3	2	3	3	2	2
252	4	2	4	3	4	3	4	3	4	3	2	3	4	2	3	4	2	3
253	3	2	3	3	3	1	2	3	4	3	3	2	3	2	3	3	2	2
254	4	2	3	2	4	3	4	3	4	2	2	3	4	3	4	3	3	2
255	4	3	4	2	4	3	4	3	5	3	3	2	2	2	3	3	2	2
256	4	4	5	4	4	3	3	4	5	4	4	3	4	4	3	4	3	4
257	3	2	3	2	3	2	4	3	5	4	4	3	4	4	3	3	3	3
258	4	2	3	2	3	2	5	4	5	3	3	4	5	3	4	4	4	4
259	4	3	4	2	3	2	3	1	4	3	3	2	3	3	3	4	3	2
260	3	3	3	2	3	2	3	3	4	3	3	2	4	3	4	3	3	2
261	4	3	2	2	2	4	4	4	4	2	1	3	2	2	4	5	4	4
262	4	2	3	1	4	3	4	3	5	4	2	4	4	3	3	2	3	2
263	2	2	3	1	2	3	2	3	4	3	2	4	3	2	3	3	3	2
264	4	4	4	2	2	3	4	3	4	4	4	2	3	1	4	4	3	3
265	3	3	4	3	3	3	4	4	5	5	1	4	4	2	4	3	3	3
266	3	3	4	3	3	1	4	2	4	4	2	4	4	4	3	2	4	4
267	3	1	3	3	4	2	4	3	4	4	3	4	3	2	3	2	1	2
268	4	2	4	3	3	2	2	3	4	4	3	4	4	3	4	3	1	2
269	2	2	4	3	4	2	3	2	4	3	2	3	4	3	4	3	1	3
270	3	3	4	3	4	2	4	3	4	3	1	3	4	3	4	4	2	3
271	4	3	4	2	4	3	4	4	5	4	2	4	3	2	4	4	2	4

## FOTOGRAFÍAS DEL ESTADO DEL LUGAR EN ACTIVIDADES





















## 1. PLANTEAMIENTO DEL PROBLEMA

### 1.1. DESCRIPCIÓN DE LA REALIDAD PROBLEMÁTICA

En la actualidad los países en vía de desarrollo como el Perú, la debilidad de los gobiernos regionales y distritales, junto a la escasa participación de los actores sociales explican la realidad en la cual la administración y gestión de la ciudad son todavía embrionarios, lo cual trae como consecuencia una estructura urbana descontrolada cuyo resultado negativo se refleja en el espacio urbano que vemos. En la ciudad de Huancayo donde se encuentra una gran riqueza y variedad cultural, llegamos a ver con respecto a las diferentes actividades que se desarrollan en fechas festivas tradicionales una gran apropiación de espacio en todo el valle del Mantaro, según las festividades y la localidad los espacios en la periferia de la ciudad son transformados en espacios semirrurales en espacio netamente públicos. Pero en es la zona urbana ya consolidada vemos realmente un cambio del espacio público existente por medio de las personas que se apropian de estas.

En ciudades que crecieron sin un planteamiento adecuado o sin mira a una consideración del aumento poblacional, es donde no se puede crecer más y se tiene que buscar la manera de que los espacios tengan usos múltiples y a la vez algunos se adecuen o transformen, es así como en la ciudad de Huancayo donde las plazas, parques y calles pasan por una fase de modificación momentánea en donde los espacios públicos son apropiados por diferentes actividades que se pueden desarrollar. Tales como actividades culturales, sociales y de comercio.

Es así como se plante soluciones al caso más relevante de la ciudad como es la Plaza Huamanmarca que por la cantidad de actividades desarrolladas se considera el caso de estudio de la presente investigación (Actividades Culturales Y Apropiación Del Espacio Público Por Los Usuarios En La Plaza Huamanmarca De Huancayo - 2023)

Para identificar y resolver los problemas en la plaza se procedió a realizar el árbol de objetos -medios y fines, que nos permitió detectar los efectos que se tendrán las soluciones a los problemas identificando el proyecto de diseño a realizar.

### 1.2. ÁRBOL DE CAUSA Y EFECTO





NOTA: Elaboración propia

### 1.3. DETERMINACIÓN DEL PROYECTO COMO MEDIO FUNDAMENTAL

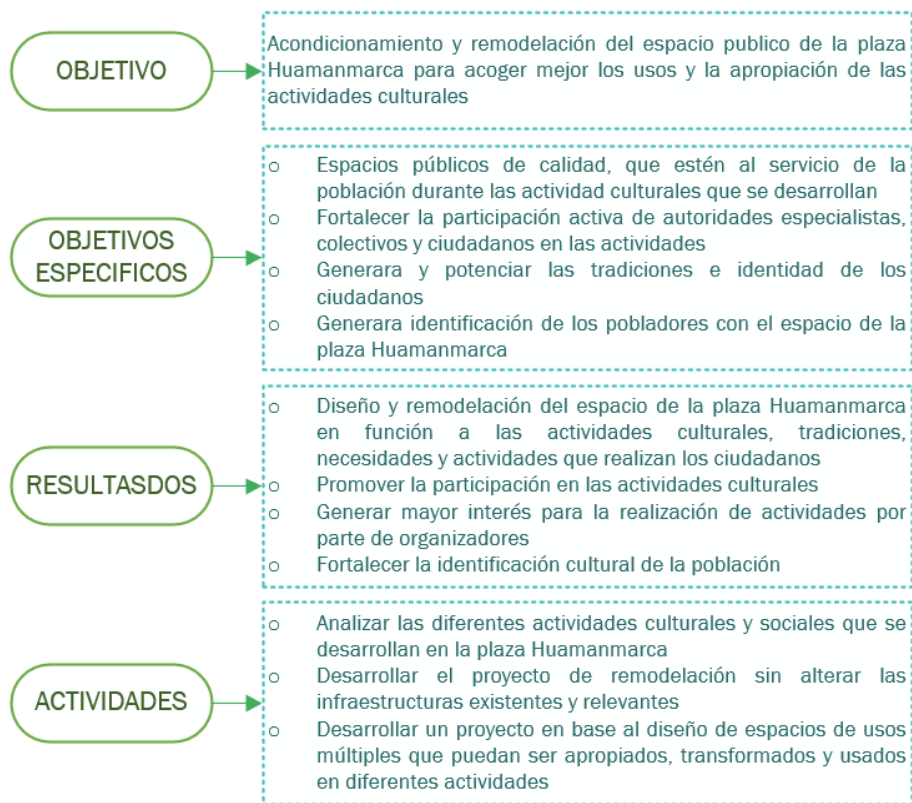

NOTA: Elaboración propia

#### 1.4. JUSTIFICACIÓN

En la plaza Huamanmarca se desarrollan distintas actividades culturales y/o sociales en los espacios públicos que se tienen, pero no cuentan con los espacios adecuados o definidos para estas actividades, es así como las actividades se apropian de los espacios, y a su vez los usuarios hacen lo mismo de una manera no controlada la cual genera un daño de cierto impacto en la propiedad pública durante las diferentes actividades que se generan y dentro del análisis y resultados no tengan una identidad con el lugar ni el apego que se desearía para una sociedad que posee una historia y cultura variada.

La investigación presente contribuye proporcionando la remodelación de espacios activos, que generan una mayor adecuación de las actividades culturales y/o sociales, así mismo busca realzar la esencia de la plaza Huamanmarca, mediante la identificación simbólica de los pobladores hacia esta, para lograr un mayor apego al lugar y una mayor apropiación del espacio público.

## 2. OBJETIVOS

Tras la realización del árbol de causas y efectos, el fin último es lograr una mayor y adecuada apropiación de los espacios públicos por parte de los usuarios durante las actividades culturales desarrolladas en la plaza Huamanmarca.

### 2.1. OBJETIVO GENERAL

En base a los resultados la mayor prioridad es generar un alto apego al lugar entre los usuarios de la plaza Huamanmarca durante las diferentes actividades culturales que se desarrollen.

### 2.2. OBJETIVO ESPECIFICO

- Tener espacios adecuados para el desarrollo de actividades culturales que acojan mejor a los usuarios presentes en la plaza Huamanmarca.
- Lograr una eficiente y constante participación de los usuarios en las actividades culturales desarrolladas en los espacios públicos de la plaza Huamanmarca.
- Lograr un mejor confort para los usuarios dentro de los espacios públicos de la plaza Huamanmarca.

### 2.3. RESULTADOS

- Realizar una remodelación de la plaza Huamanmarca que genere una adecuada apropiación por parte los usuarios en las actividades culturales.
- Lograr espacios cargados de identidad y significancia que generen el apego al lugar de los usuarios con la plaza.
- Lograr espacio utilitarios y seguros para los usuarios, antes, durante y después de las actividades culturales que se desarrollan en la plaza.
- Fomentar la participación de los usuarios con la seguridad que se necesita en las actividades culturales desarrolladas en la plaza Huamanmarca

### 3. NORMAS

#### 3.1. RECREACIÓN Y DEPORTE

#### 3.2. CAPITULO I: Aspectos generales

Artículo 1.- Se denominan edificaciones para fines de Recreación y Deportes aquellas destinadas a las actividades de esparcimiento, recreación activa o pasiva, a la presentación de espectáculos artísticos, a la práctica de deportes o para concurrencia a espectáculos deportivos, y cuentan por lo tanto con la infraestructura necesaria para facilitar la realización de las funciones propias de dichas actividades.

Artículo 19.- Cuando se construyan tribunas en locales de recreación y deportes, éstas deberán reunir las condiciones que se describen a continuación:

- a) La altura máxima será de 0.45 m.;
- b) La profundidad mínima será de 0.70 m.;
- c) El ancho mínimo por espectador será de 0.60 m.

#### **Norma a 140**

Bienes culturales inmuebles

#### **Capítulo i: aspectos generales**

La Plaza Huamanmarca al poseer elementos significativos, históricos y culturales que tendrá la siguiente intervención:

Artículo 11.- Restauración: Es un proceso operativo técnico científico multidisciplinario, que siguiendo una metodología critico-analítica, tiene por objeto conservar y revelar los valores estéticos e históricos de un bien, mueble o inmueble. Se fundamenta en el respeto de los elementos antiguos y el testimonio

de los documentos auténticos, se detiene ahí donde comienza lo hipotético en la plaza.

#### **Capítulo ii:**

Artículo 14.- El mobiliario urbano deberá mantener un paso peatonal de 1.20 m. de ancho mínimo, libre de obstáculos.

#### **Capítulo iii:**

Artículo 22.- Se deberán conservar las características tipológicas de ordenamiento espacial, volumétricas y morfológicas, así como las aportaciones de distintas épocas en la medida que hayan enriquecido sus valores originales.

### **3.3. Norma técnica G.H. 0.20**

#### COMPONENTES DEL DISEÑO URBANO

##### **CAPÍTULO I – GENERALIDADES**

Artículo 1.- Los componentes de diseño de una habilitación urbana están constituidos por los espacios públicos y los terrenos aptos para ser edificados.

Los espacios públicos están, a su vez, conformados por las vías de circulación vehicular y peatonal, las áreas dedicadas a parques y plazas de uso público. Los terrenos edificables comprenden los lotes de libre disposición del propietario y los lotes que deben ser aportados reglamentariamente.

Las habilitaciones urbanas que se desarrollen colindantes a áreas habilitadas, se integrarán a la trama vial existente o a la aprobada sobre dichas áreas.

##### **CAPÍTULO II – DISEÑO DE VÍAS**

Artículo 2.- El diseño de las vías de una habilitación urbana deberá integrarse al sistema vial establecido en el Plan de Desarrollo Urbano de la ciudad. Estará constituido fundamentalmente por vías expresas, vías arteriales, vías colectoras, vías locales y pasajes.

Artículo 3.- Las vías serán de uso público libre e irrestricto, las características de las secciones de las vías varían de acuerdo a su clasificación funcional.

Artículo 4.- Las características de las secciones de las vías conformantes del sistema vial primario de la ciudad serán establecidas por el Plan de Desarrollo Urbano y estarán constituidas por vías expresas, vías arteriales y vías colectoras.

Artículo 5.-Las secciones de las vías locales principales y secundarias, se diseñarán de acuerdo al tipo de habilitación urbana, en base a los siguientes módulos:

	TIPO DE HABILITACION			
	VIVIENDA	COMERCIAL	INDUSTRIAL	USOS ESPECIALES
<b>VIAS LOCALES PRINCIPALES</b>				
ACERAS O VEREDAS	1.80-2.40-3.00	3.00	2.40-3.00	3.00
ESTACIONAMIENTO	2.20-3.00	3.00	3.00	3.00-6.00
CALZADAS O PISTAS	3.00-3.30-3.60	3.30-3.60	3.60	3.30-3.60
<b>VIAS LOCALES SECUNDARIAS</b>				
ACERAS O VEREDAS	0.60-1.20	2.40	1.80	1.80-2.40
ESTACIONAMIENTO	1.80	5.40	3.00	2.20-5.40
CALZADAS O PISTAS	2.70	3.00	3.60	3.00

Artículo 6.- En las Vías Locales Principales de las habilitaciones y en las Vías Locales Secundarias de las Habilitaciones para Comercio, Industria y Usos Especiales, se dispondrá de veredas y estacionamientos en cada frente que habilite lotes y dos módulos de calzada como mínimo.

Artículo 13.- Los pasajes peatonales no admitirán circulación vehicular ni espacios de estacionamiento, únicamente tendrán acceso los vehículos de emergencia. Los pasajes peatonales de la Habilitación Urbana tendrán una sección igual a 1/20 (un veinteavo) de su longitud; deberán contar, como mínimo, con 2 módulos de vereda y una sección de 3.0

## **CAPÍTULO VI**

### **MOBILIARIO URBANO Y SEÑALIZACIÓN**

Artículo 41.- El mobiliario urbano que corresponde proveer al habilitador, está compuesto por: luminarias, basureros, bancas, grifos contra incendios, y elementos de señalización horizontal y vertical. Deberán ubicarse en el espacio público sin impedir la libre circulación por las veredas.

El mobiliario urbano que puede ser instalado en las vías públicas, previa autorización de la municipalidad es el siguiente: puestos comerciales, papeleras, cabinas telefónicas, paraderos, servicios higiénicos, jardineras, letreros con nombres de calles, placas informativas, carteleras, mapas urbanos, bancas, juegos infantiles, semáforos vehiculares y peatonales.

## 4 ANÁLISIS DE CONTEXTO

### 4.1. Estudio de contexto

#### UBICACIÓN

La plaza Huamanmarca esta ubicada en la ciudad de Huancayo a 3259 m s.n.m.

Con una extensión de 8900 m<sup>2</sup> dentro de la Zona Monumental de Huancayo.



Foto: Ciudad de Huancayo

### 4.2 Estudio de micro-Vías de acceso vehicular

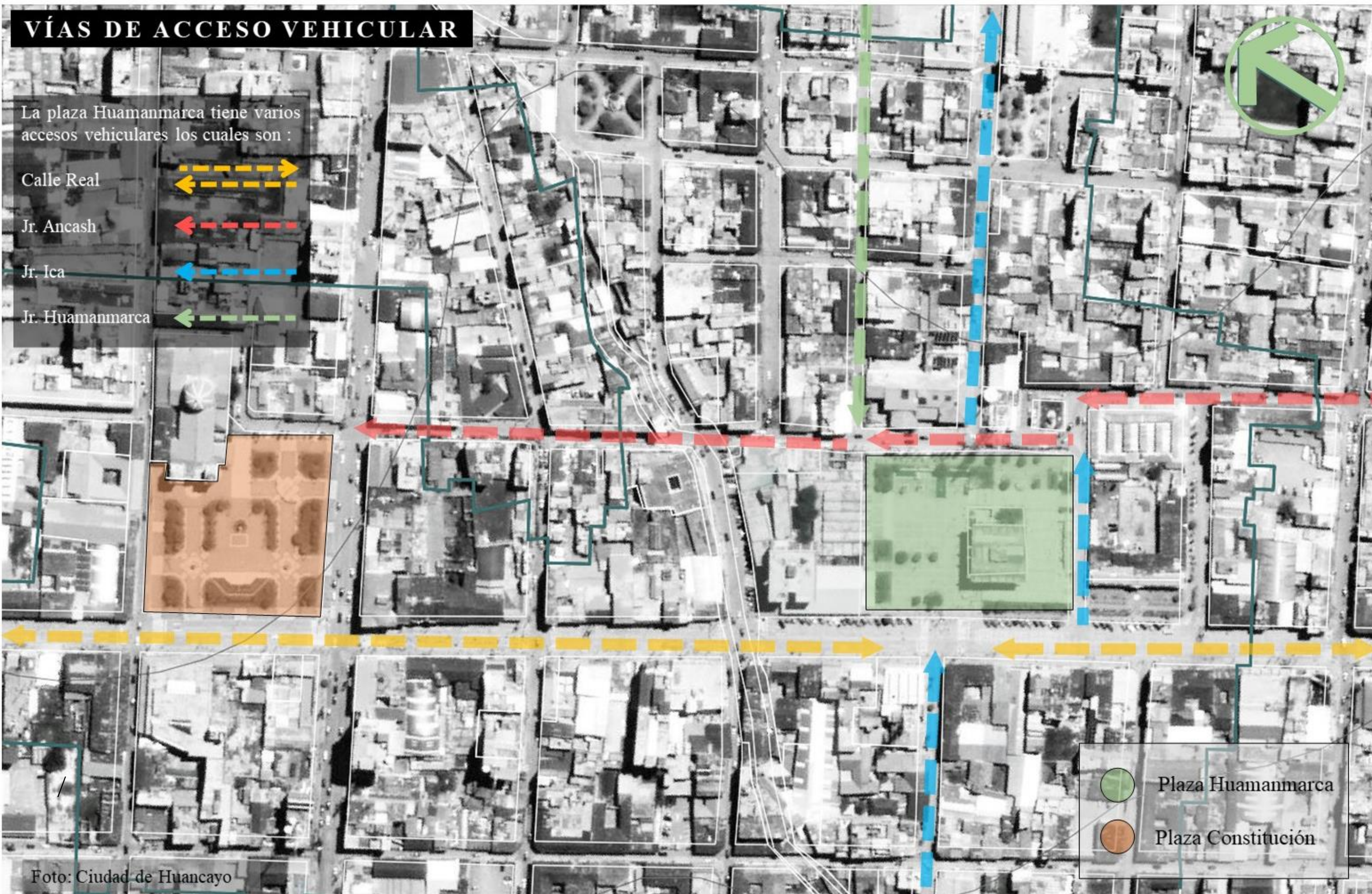

## 43. Configuración de vías

**VÍAS DE ACCESO A PIE**

La plaza Huamanmarca tiene varios accesos por donde las personas de a pie pueden acceder y a su vez las actividades que se desarrollan en la Calle Real pueden acceder masivamente :

Acceso peatonal para usuarios

Acceso peatonal a personas masivamente o propio de las actividades en curso

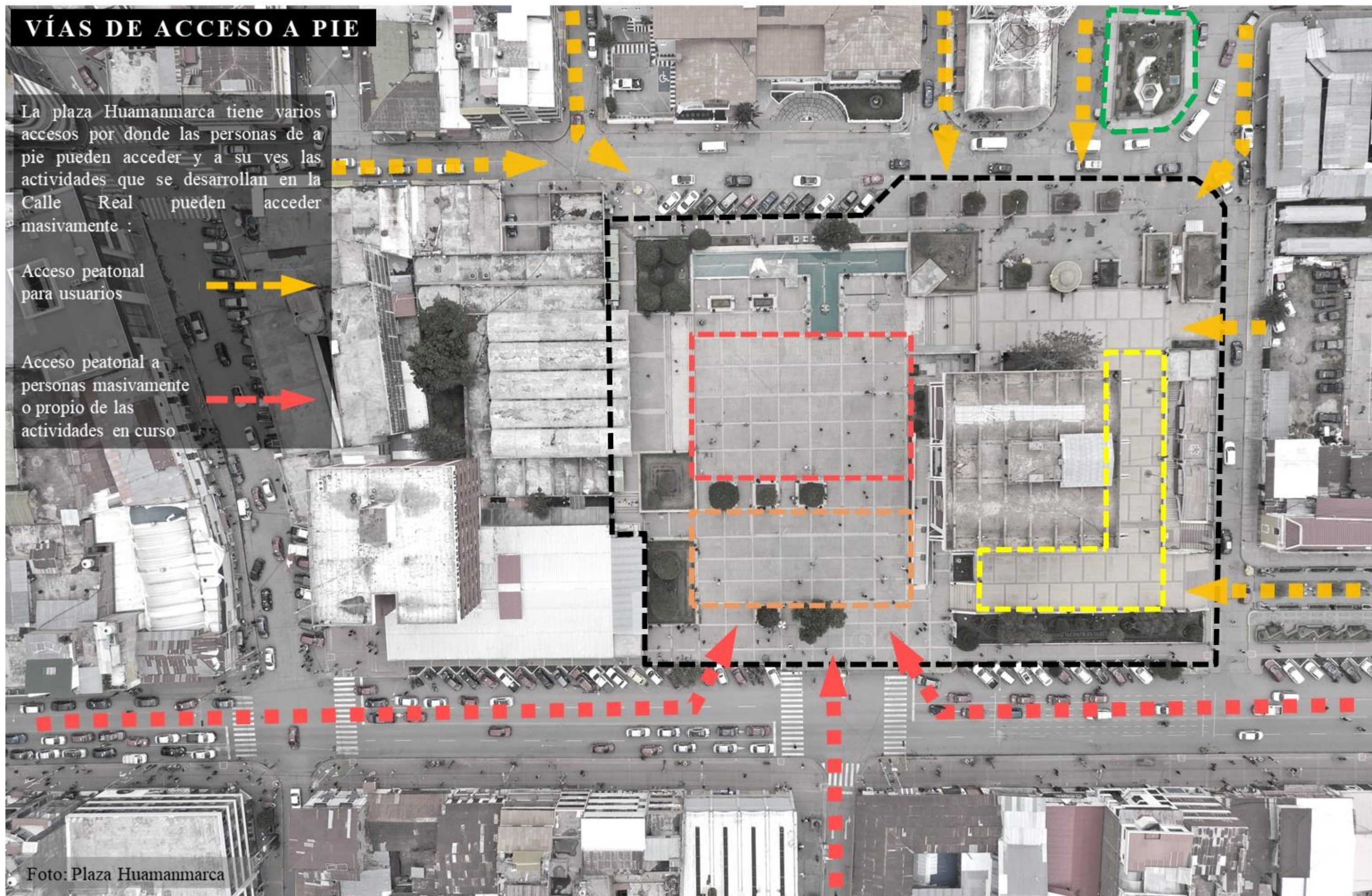



# 4. Definición de estudio/proyecto

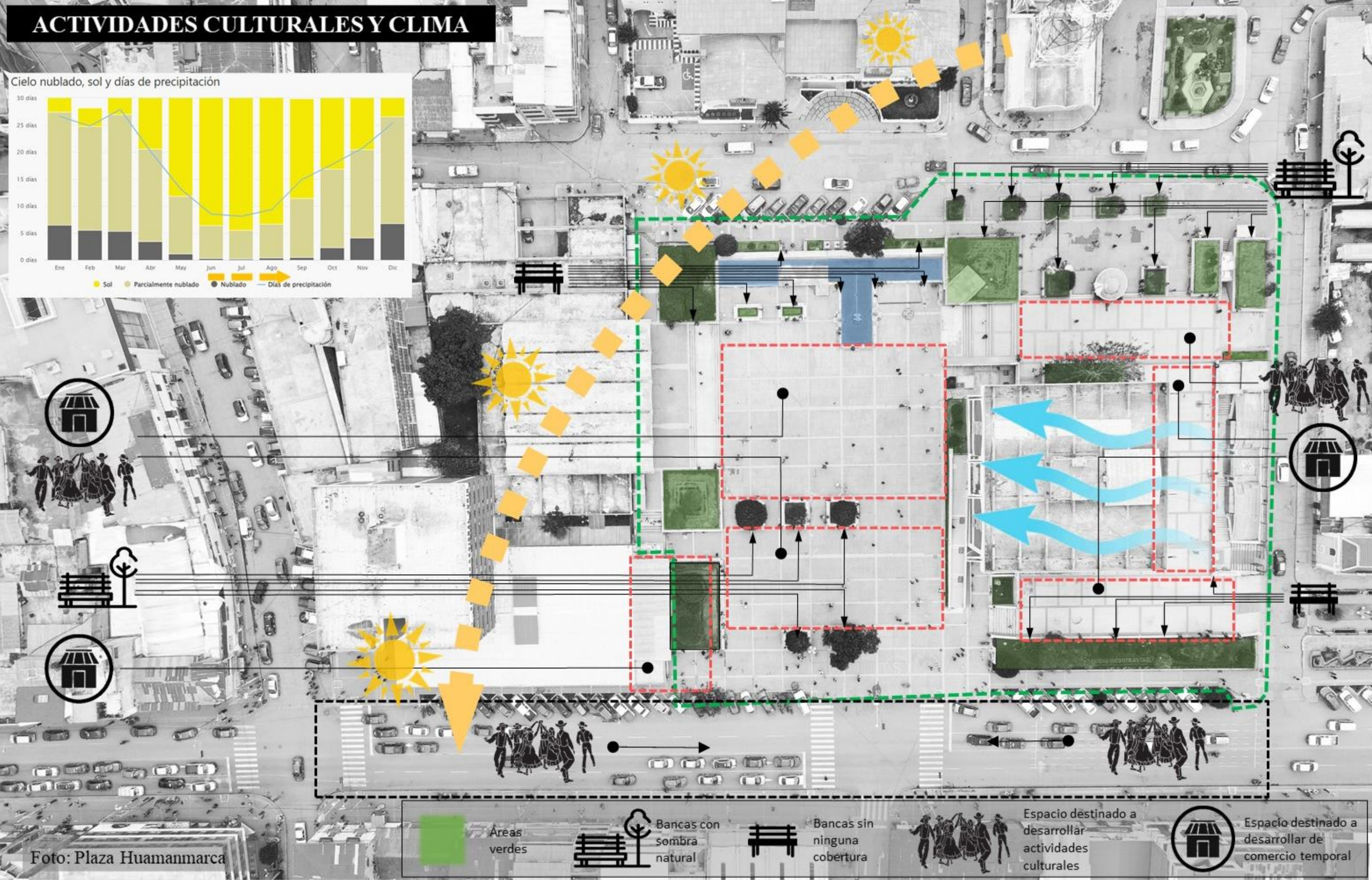

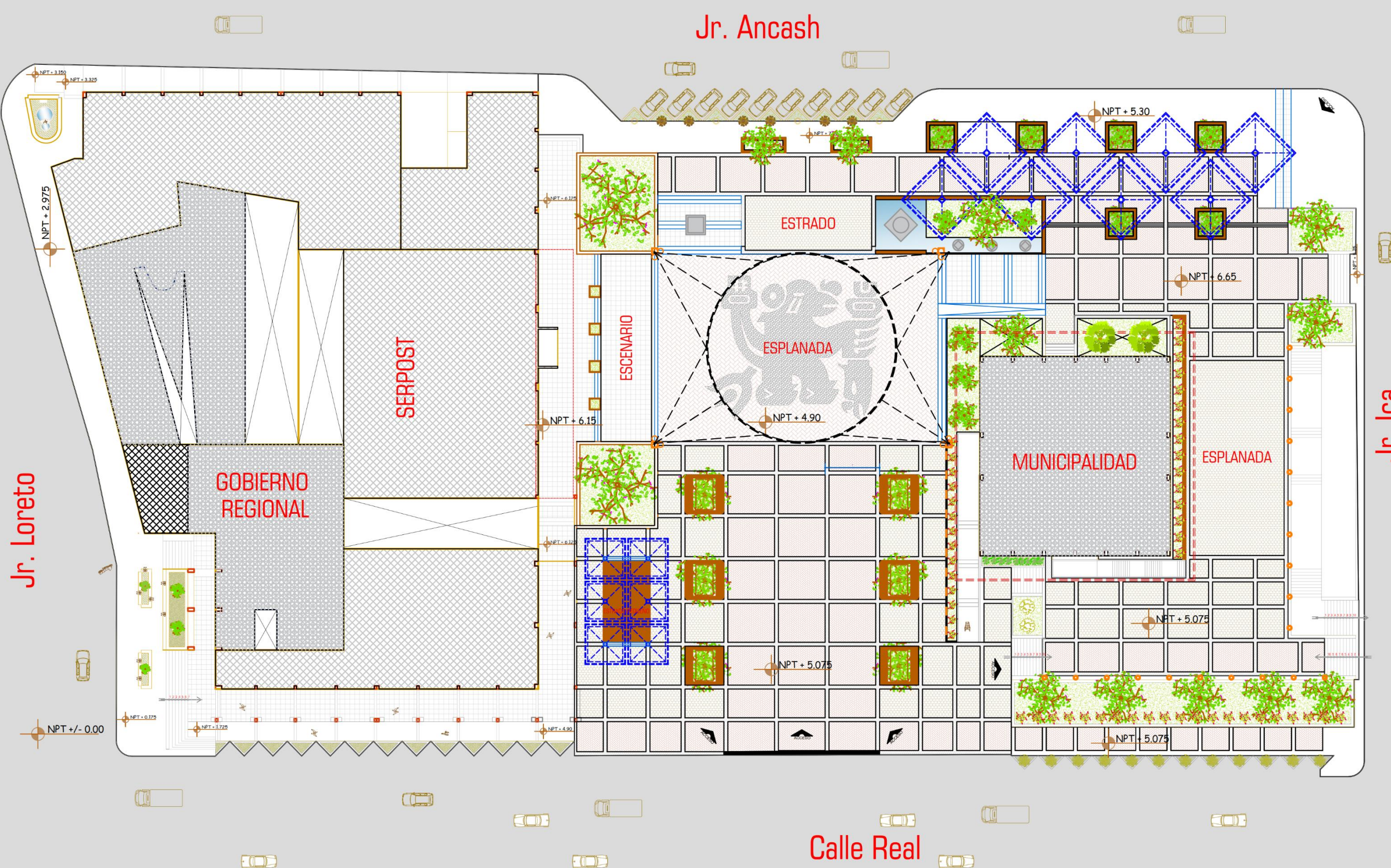

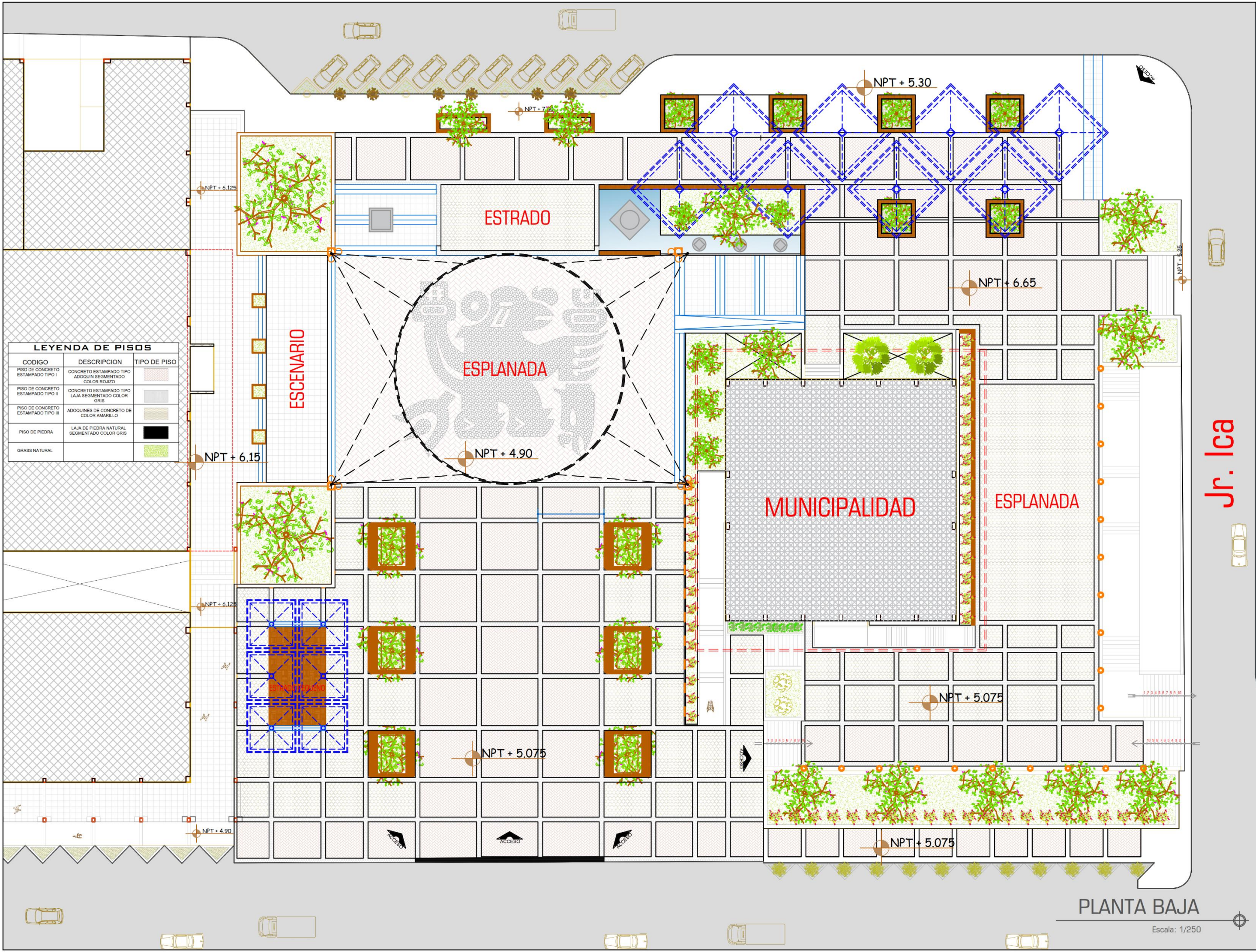

**LEYENDA DE PISOS**

CODIGO	DESCRIPCION	TIPO DE PISO
PISO DE CONCRETO ESTAMPADO TIPO I	CONCRETO ESTAMPADO TIPO ADOQUIN SEGMENTADO COLOR ROJIZO	[Pattern]
PISO DE CONCRETO ESTAMPADO TIPO II	CONCRETO ESTAMPADO TIPO LAJA SEGMENTADO COLOR GRIS	[Pattern]
PISO DE CONCRETO ESTAMPADO TIPO III	ADOQUINES DE CONCRETO DE COLOR AMARILLO	[Pattern]
PISO DE PIEDRA	LAJA DE PIEDRA NATURAL SEGMENTADO COLOR GRIS	[Pattern]
GRASS NATURAL		[Pattern]

Jr. Ica

PLANTA BAJA

Escala: 1/250

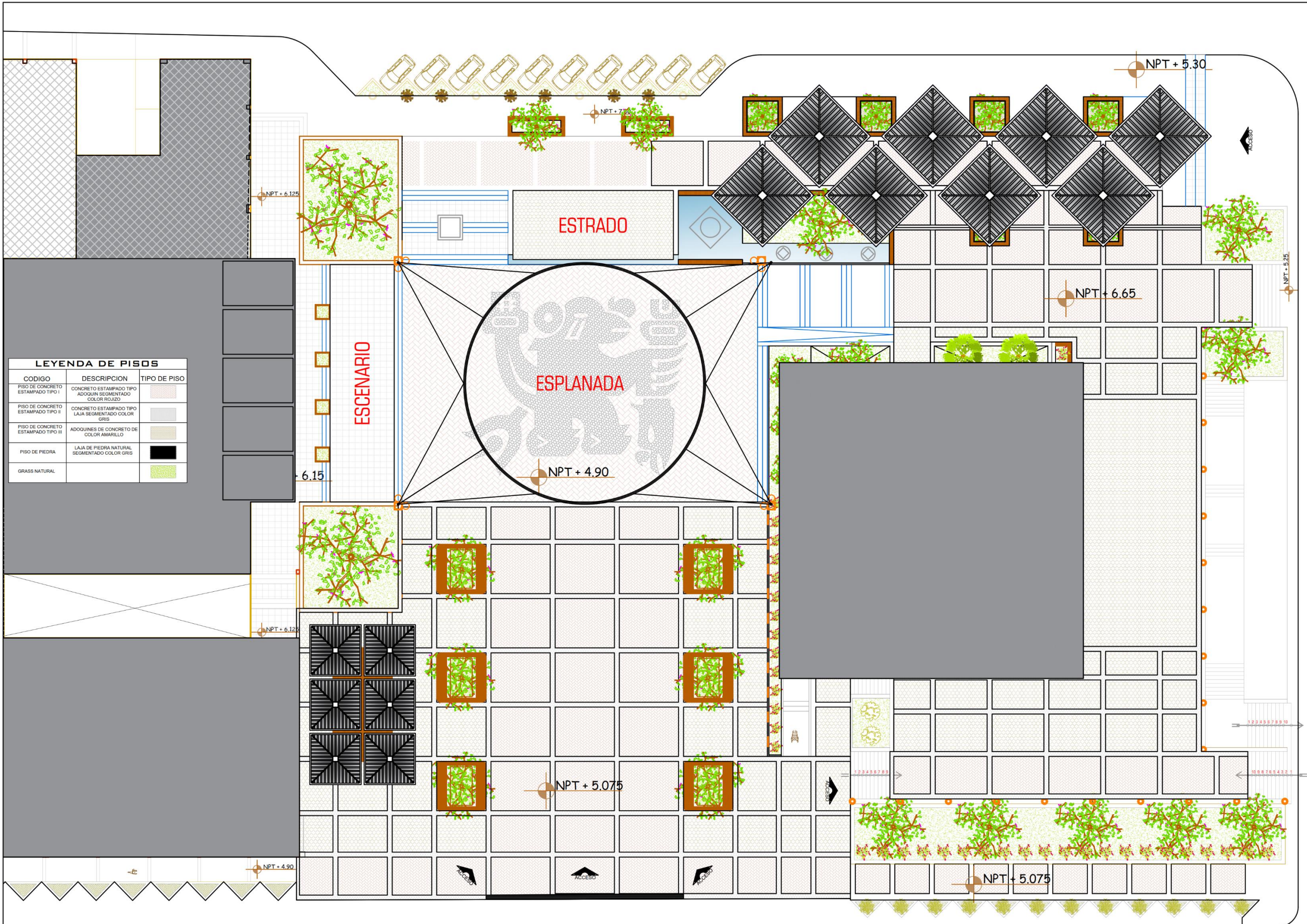

**LEYENDA DE PISOS**

CODIGO	DESCRIPCION	TIPO DE PISO
PISO DE CONCRETO ESTAMPADO TIPO I	CONCRETO ESTAMPADO TIPO ADOQUIN SEGMENTADO COLOR ROJIZO	[Pattern]
PISO DE CONCRETO ESTAMPADO TIPO II	CONCRETO ESTAMPADO TIPO LAJA SEGMENTADO COLOR GRIS	[Pattern]
PISO DE CONCRETO ESTAMPADO TIPO III	ADOQUINES DE CONCRETO DE COLOR AMARILLO	[Pattern]
PISO DE PIEDRA	LAJA DE PIEDRA NATURAL SEGMENTADO COLOR GRIS	[Pattern]
GRASS NATURAL		[Pattern]

**PLANTA ALTA**  
Escala: 1/250

**LEYENDAS ARBUSTOS**

DESCRIPCION	RETAMA	CANTUTA	ROSA
PLANTAS			
ELEVACION			

**LEYENDAS FLORES**

DESCRIPCION	GAZANIAS	BUGANBILIAS	GERANIO	MARGARITAS
PLANTAS				
ELEVACION				

**LEYENDAS ARBOLES**

DESCRIPCION	ALAMO CAMPESTRE	PINO	SAUCO	SAUCE BLANCO
PLANTAS				
ELEVACION				

**LEYENDA VEGETACION**

CODIGO	DESCRIPCION	TIPO DE PISO
PISO DE CONCRETO ESTAMPADO TIPO I	CONCRETO ESTAMPADO TIPO ADOSAR SEGMENTADO COLOR ROJOZCO	
PISO DE CONCRETO ESTAMPADO TIPO II	CONCRETO ESTAMPADO TIPO LAJA SEGMENTADO COLOR GRIS	
PISO DE CONCRETO ESTAMPADO TIPO III	ADOSQUINES DE CONCRETO DE COLOR AMARILLO	
PISO DE PIEDRA	LAJA DE PIEDRA NATURAL SEGMENTADO COLOR GRIS	
GRASO NATURAL		

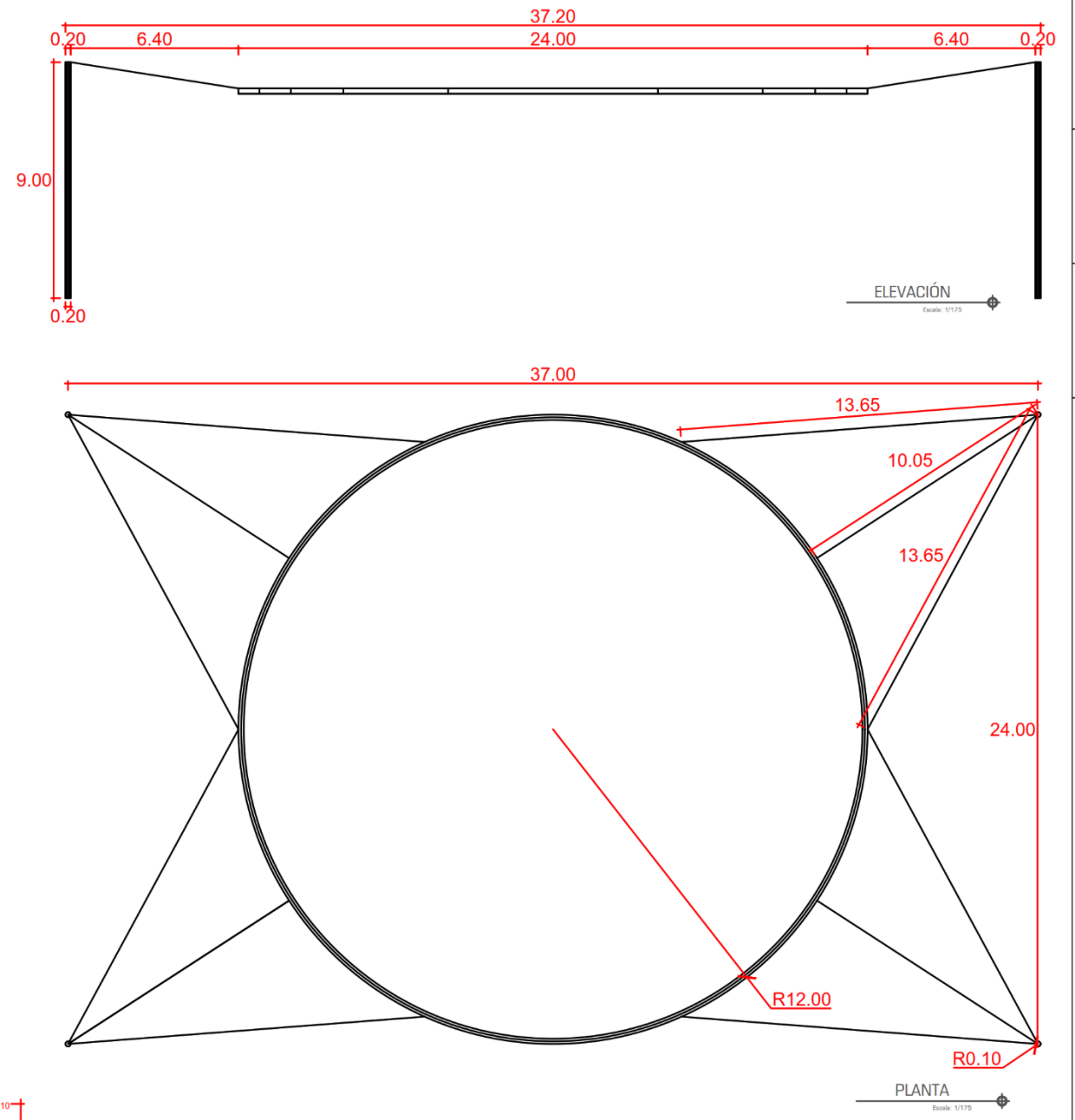
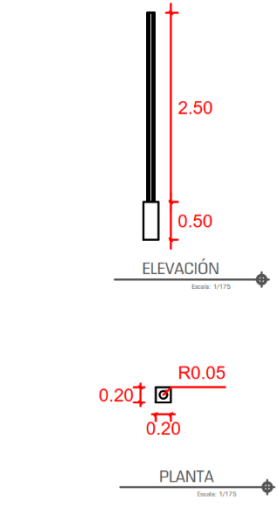
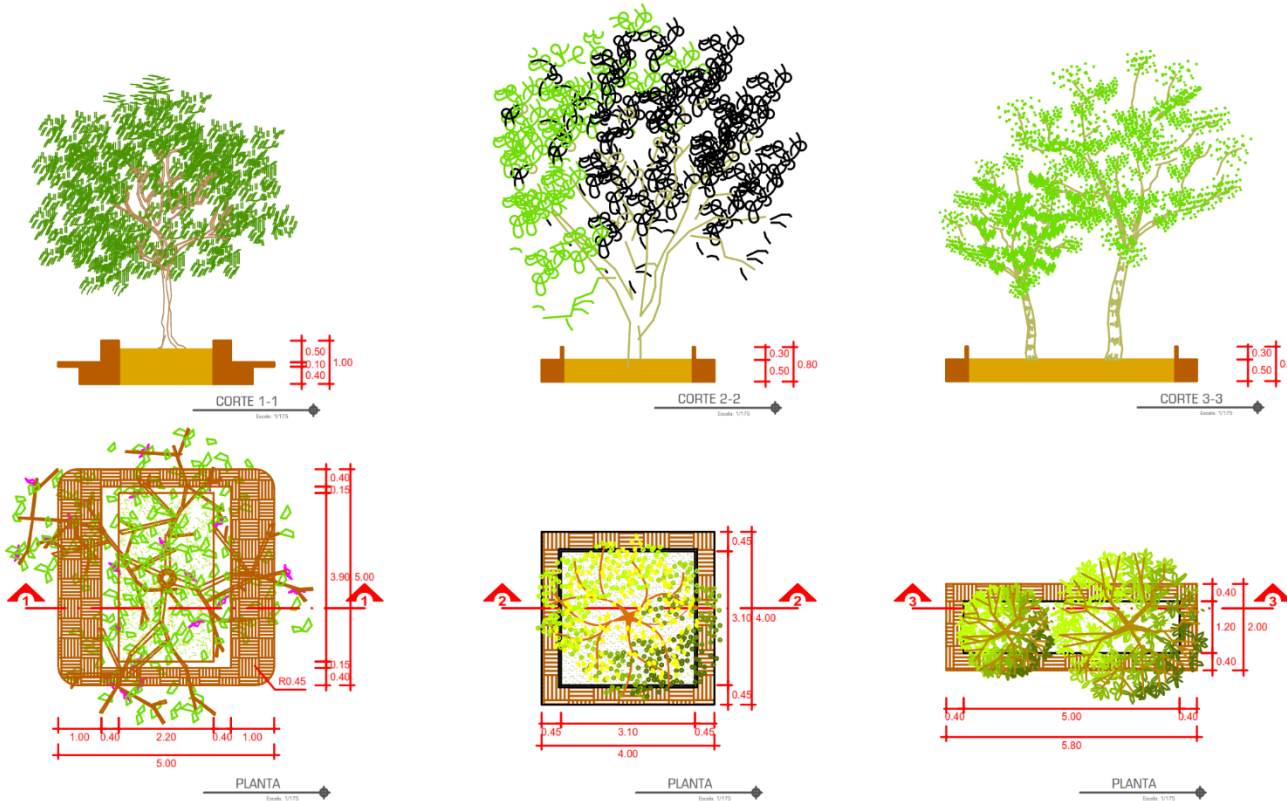

**BANCA TIPO 1**

**BANCA TIPO 2**

**BANCA TIPO 3**

**POSTES DE LUZ**

**LUMINARIA CIRCULAR**

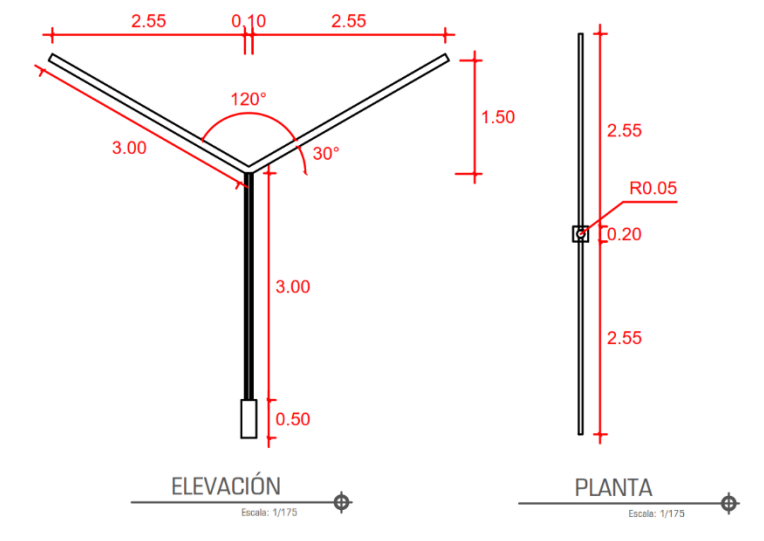
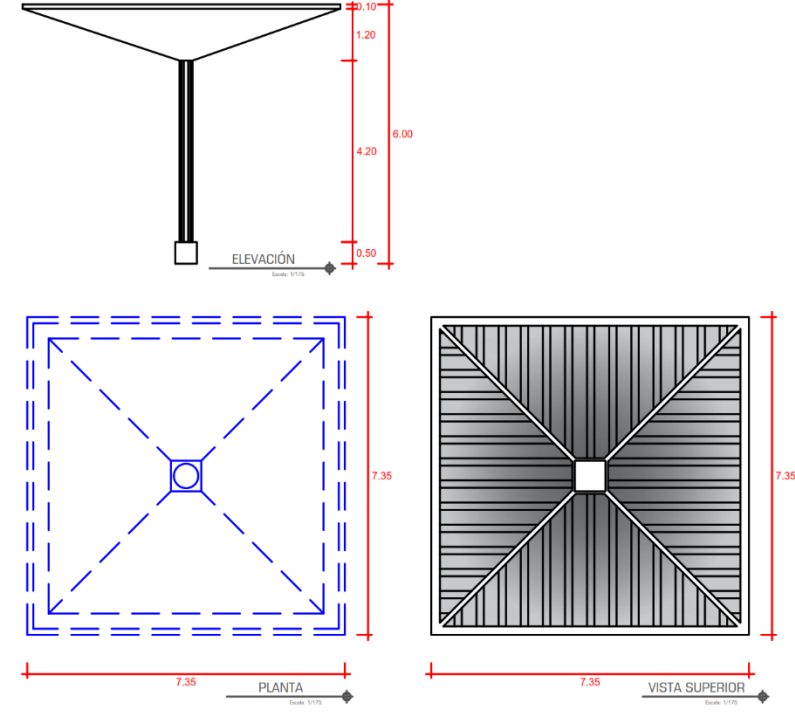
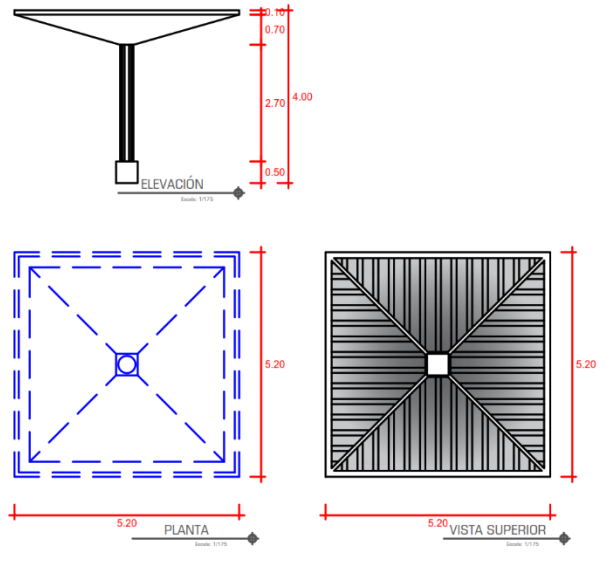
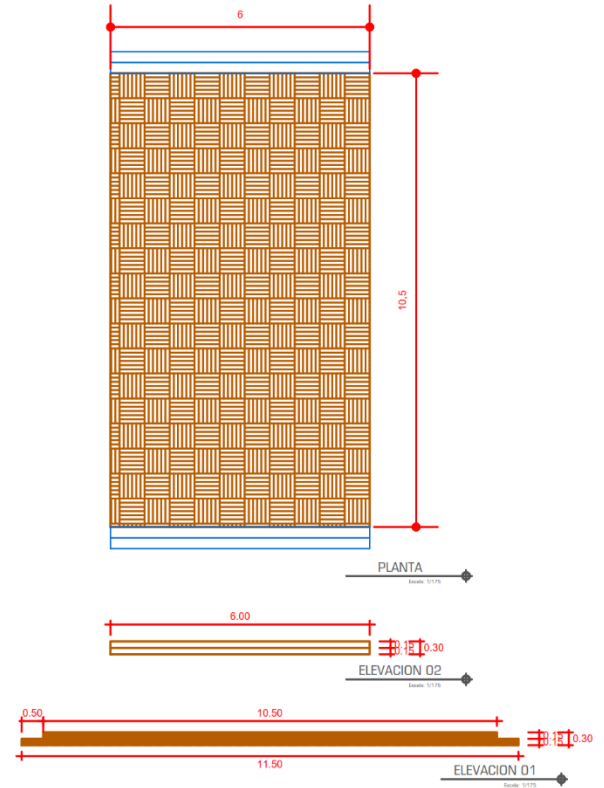

**ESTRADO PEQUEÑO**

**COBERTURA TIPO 1 (H=4.50M)**

**COBERTURA TIPO 2 (H=7.00M)**

**POSTES DE LUZ**



ANTEPROYECTO ARQUITETONICO PARA OPTAR EL TITULO ARQUITETONICO

**RENOVACION URBANA PLAZA HUAMANMARCA -2023**

PROYECTISTA: BACH. ARQ. MONTES COAGUILA SEBASTIAN REI

ASESORES: ARQ. MANSILLA VILLANUEVA DANTE PAUL, ARQ. HUAMAN GAMARRA EDGAR ALFRET

DECANO: DR. CASIO AURELIO TORRES LOPEZ

PLANOS: DETALLES DE MOBILIARIOS URBANOS DE LA RENOVACION

DIBUJO: BACH. ARQ. MONTES COAGUILA, SEBASTIAN REI

ESCALA: INDICADA

FECHA: ENERO 2024

LAMINA:

**A-04**

# 45. Análisis de Propuesta de Renovación Arquitectónica

## PROPUESTA – PLANTEAMIENTO GENERAL

La propuesta arquitectónica de la renovación de la plaza Huamanmarca, tiene varios accesos por donde las personas de a pie pueden acceder y a su vez las actividades que se desarrollan en la Calle Real pueden acceder masivamente :

Acceso peatonal para usuarios 

Acceso peatonal a personas masivamente o propio de las actividades en curso 

Acceso peatonal y Circulación interna dentro de la Plaza 



**PROPUESTA – PLANTEAMIENTO GENERAL**

**ESTATUAS (se reubican)**  
 La identidad de que poseen las personas en la Plaza Huamanmarca ya tiene afinidad a las estatuas actuales

**Estrado (Planteamiento)**  
 Las actividades culturales que se desarrollan en su mayoría requieren de un estrado, y actualmente este se arma según las ocurrencias

**Esplanada (Planteamiento)**  
 Las actividades culturales que se desarrollan en la Plaza ocupan el espacio propuesto.

**Área de espectadores (Planteamiento)**  
 Las personas que están presentes durante las actividades se apropian de espacios para poder ver con mayor facilidad las actividades.

**Ingreso a Esplanada (Planteamiento)**  
 Las actividades culturales mas tradicionales como las danzas, requieren de un ingreso el cual sea un preámbulo.

**Estrado pequeño (Planteamiento)**  
 Las actividades culturales y sociales momentáneas, requieren de un espacio definido para no ocupar un espacio aleatorio.

**Coberturas (Planteamiento)**  
 Las actividades en la plaza requieren de coberturas y resguardo del sol.

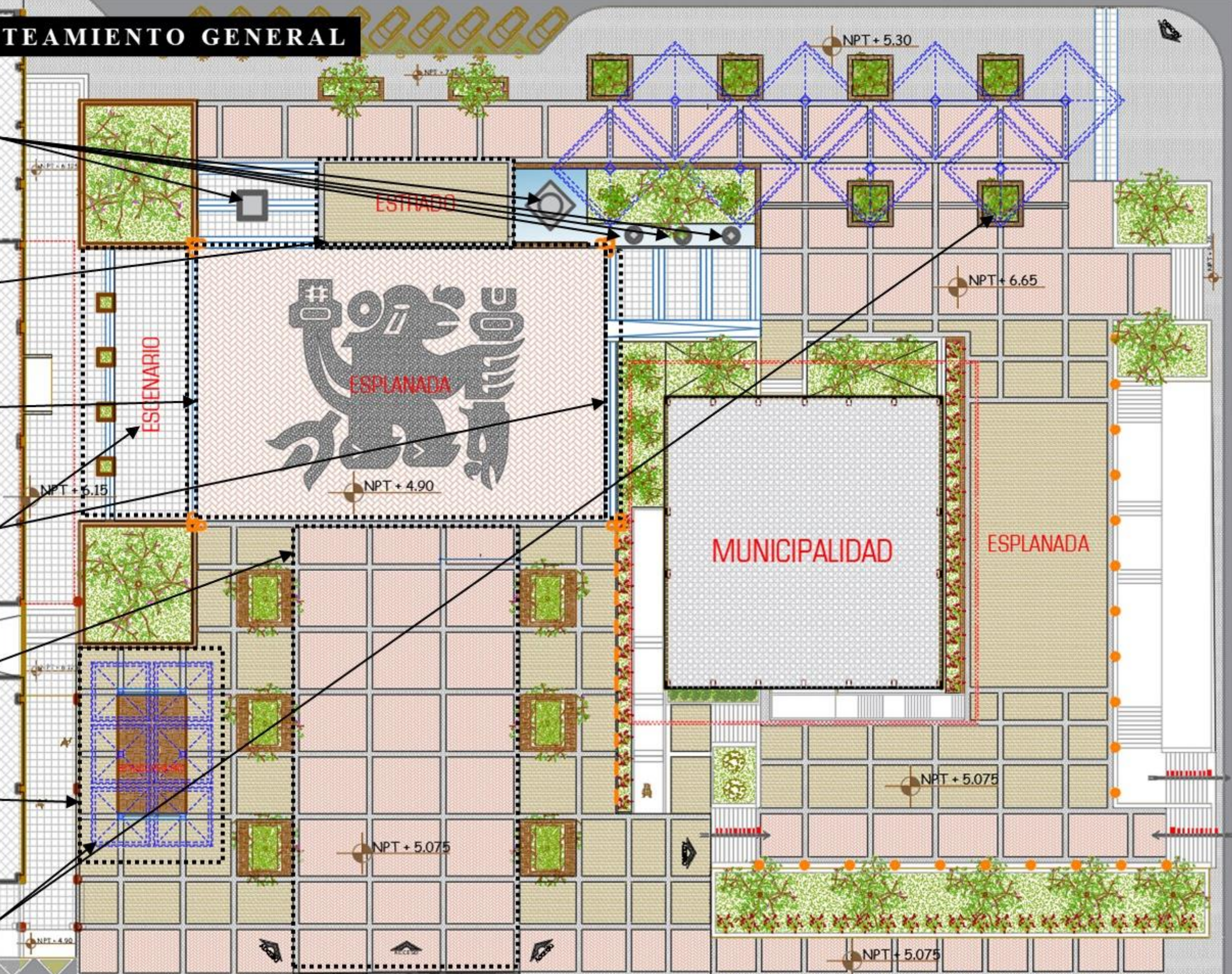

Jr. Ica

1.1. Cotes

PROPUESTA - CORTES

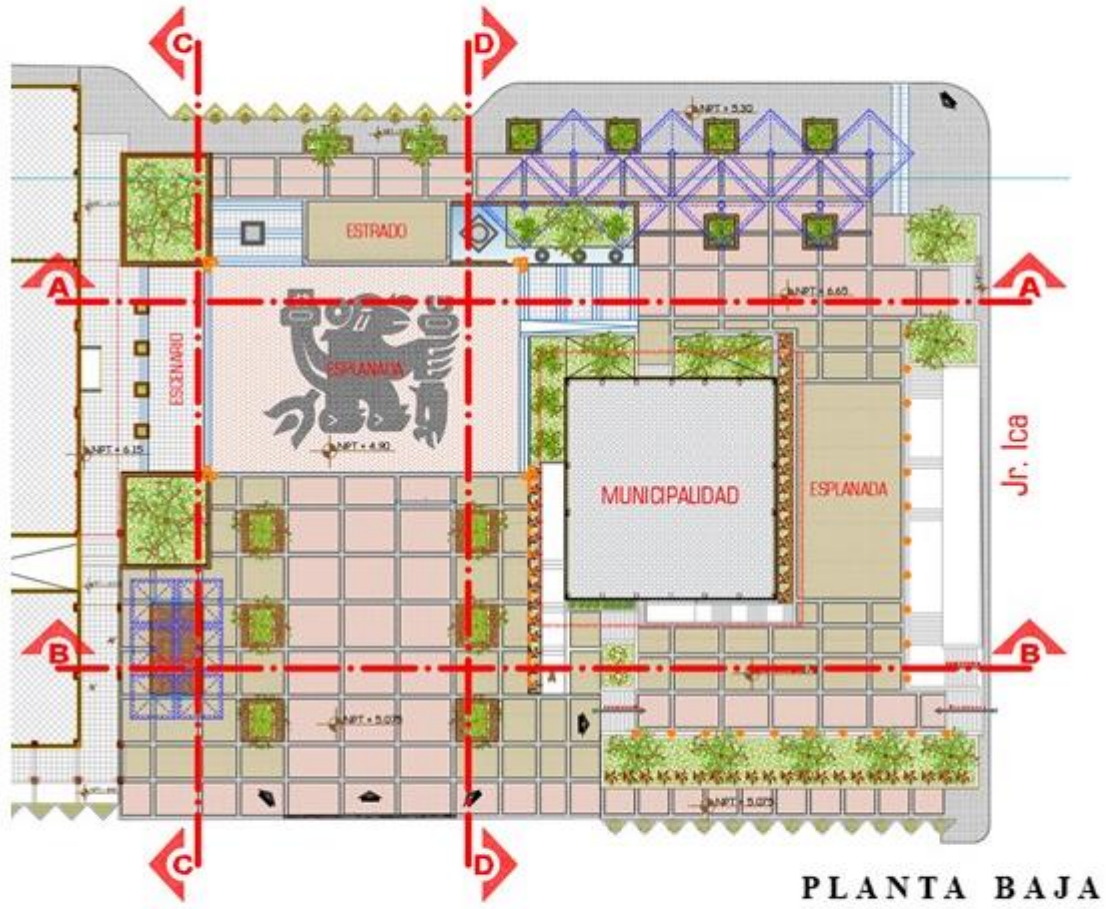

PLANTA BAJA



PLANTA ALTA

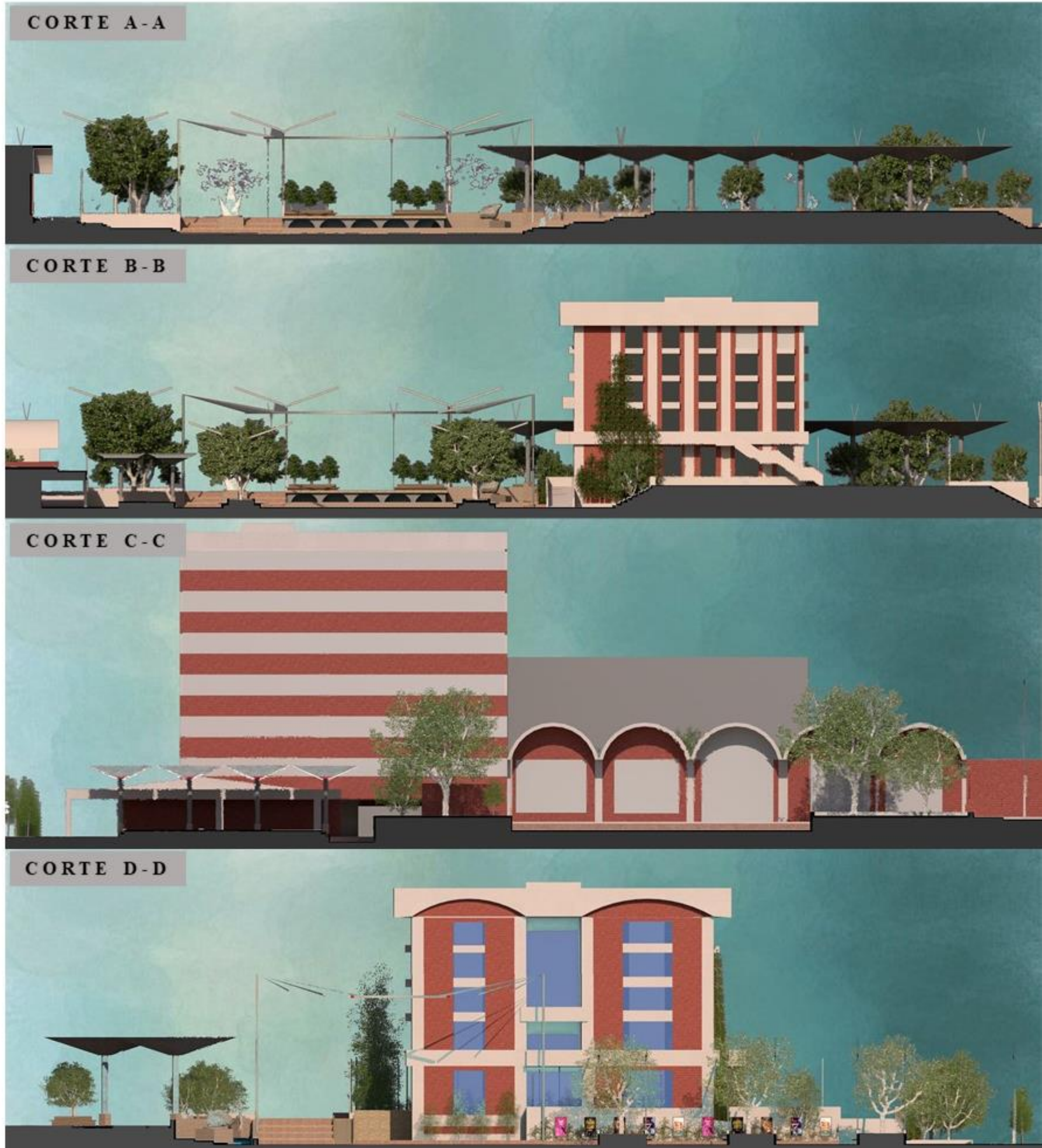



12 Vistas 3D-Render de la y de noche

PROPUESTA - RENDERS



**PROPUESTA – RENDERS**



**PROPUESTA - RENDERS**



PROPUESTA - RENDERS





**PROPUESTA – RENDERS**

PROPUESTA - RENDERS

